

GALAXY

Impianti a connessione conica

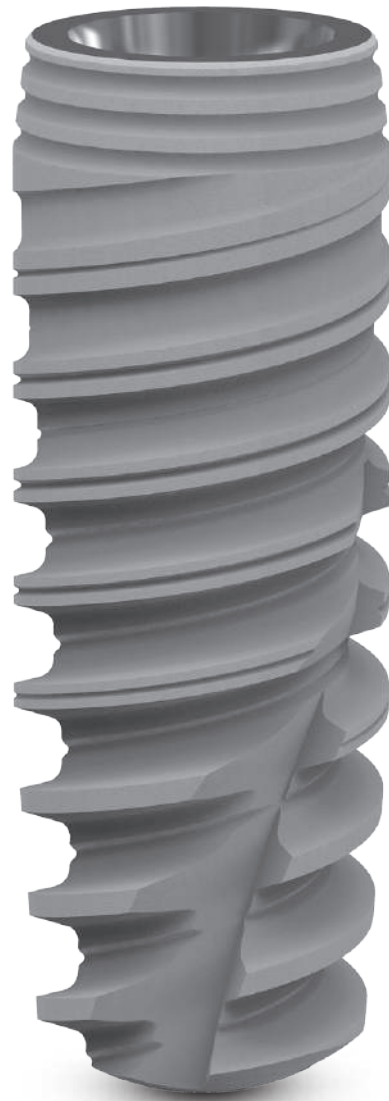

GALAXY

Impianti a connessione conica



Informazioni importanti

Leggere attentamente prima di utilizzare il prodotto Ziacom®

Informazioni generali

Il presente documento contiene informazioni di base per l'uso dei sistemi di impianti dentali originali Ziacom®, di seguito "impianti dentali Ziacom®" o semplicemente "prodotti Ziacom®". La presente documentazione è stata elaborata come guida rapida di consultazione per il medico responsabile del trattamento, d'ora in avanti "utente" e non è quindi né un'alternativa né un sostituto della formazione specialistica e dell'esperienza clinica professionale.

I prodotti Ziacom® devono essere utilizzati realizzando un'adeguata programmazione del trattamento e seguendo rigorosamente i protocolli chirurgici e protesici stabiliti dal produttore. Prima di utilizzare un prodotto Ziacom®, leggere attentamente i protocolli chirurgici e protesici specifici per ciascun prodotto, nonché le istruzioni per l'uso e la manutenzione. Possono essere consultati anche sul nostro sito web www.ziacom.com oppure richiesti al distributore ufficiale autorizzato Ziacom® di zona.

Informazioni su responsabilità, sicurezza e garanzia.

Le indicazioni d'uso e l'utilizzo dei prodotti Ziacom® si basano sulla bibliografia internazionale pubblicata, sugli standard clinici attuali e sulla nostra esperienza, motivo per il quale devono essere intese come informazioni generali indicative. La manipolazione e l'uso dei prodotti Ziacom®, essendo fuori dal controllo di Ziacom Implants SLU, sono responsabilità esclusiva dell'utente. Ziacom Implants SLU, le sue filiali e/o i distributori ufficiali autorizzati non si assumono alcuna responsabilità, espressa o implicita, totale o parziale, per i possibili danni o difetti scaturiti dall'uso improprio del prodotto o qualsiasi altro fatto non contemplato nei protocolli e nei manuali per l'utilizzo corretto dei prodotti.

L'utente deve assicurarsi che il prodotto Ziacom® utilizzato sia quello adatto alla procedura e alla finalità prevista. Né queste istruzioni per l'uso né i protocolli di lavoro o uso dei prodotti esentano l'utente da questo obbligo. L'uso, la gestione e l'applicazione clinica dei prodotti Ziacom® devono essere effettuati da personale qualificato con il titolo necessario in base alla legislazione vigente di ogni Paese.

L'uso, l'alterazione e/o l'applicazione, in forma totale o parziale, in qualsiasi fase di realizzazione, dei prodotti Ziacom® da parte di personale non qualificato o senza il titolo necessario, invalida automaticamente qualsiasi tipo di garanzia e può provocare gravi danni alla salute del paziente.

I prodotti Ziacom® appartengono a un sistema autonomo, con caratteristiche progettuali e protocolli di lavoro specifici, che includono gli impianti dentali, gli attacchi o le componenti protesiche e gli strumenti chirurgici o protesici. L'uso dei prodotti Ziacom® in combinazione con elementi o componenti di altri produttori può causare l'insuccesso del trattamento, danni ai tessuti, danni alle strutture ossee, risultati estetici inadeguati e gravi danni alla salute del paziente. Per questo motivo, utilizzare solo prodotti originali Ziacom®.

Il personale clinico incaricato del trattamento è l'unico responsabile della sorveglianza dell'uso dei prodotti originali Ziacom® e in conformità alle istruzioni per l'uso e ai relativi protocolli di manipolazione durante l'intero processo di trattamento implantologico. L'uso di componenti, strumenti o qualsiasi altro prodotto non originale Ziacom® da soli o in combinazione con uno qualsiasi dei prodotti originali Ziacom® invaliderà automaticamente la garanzia dei prodotti originali Ziacom®.

Consultare il Programma di Garanzia Ziacom Implants SLU (disponibile sul sito web o contattando Ziacom Implants SLU, le sue filiali o i distributori autorizzati).

Avvertenza. Non tutti i prodotti Ziacom® sono disponibili in tutti i Paesi. Verificare la disponibilità.

Il marchio Ziacom® e altri nomi di prodotti o servizi, nonché i relativi loghi, menzionati in questa documentazione o sul sito web www.ziacom.com, sono marchi registrati di Ziacom Medical Group SL.

Ziacom Implants SLU si riserva il diritto di modificare, cambiare ed eliminare qualsiasi prodotto, prezzo o specifiche tecniche a cui si fa riferimento sul suo sito web o in qualsiasi documento senza preavviso. Rimangono riservati tutti i diritti. Resta vietata la riproduzione o pubblicazione totale o parziale di questa documentazione, in qualsiasi supporto o formato, senza la corrispondente autorizzazione scritta da parte di Ziacom Implants SLU.



Insieme per la salute



Indice

L'Azienda	06
Insieme per la salute	06
Qualità Zicom®	06
Titanio Zitium®	06
Impegno per l'innovazione e la formazione	07
Zicom® nel mondo	07
- Sede centrale	07
- Filiali	07

Galaxy impianti a connessione conica

Impianto Galaxy	10
Caratteristiche	10
Punti di forza	10
Diametri e lunghezze	11
Trattamento superficiale	12
- Superficie Titansure	12
Confezioni del prodotto	14
Riferimenti Galaxy	16
Consigli per l'uso	17
Come consultare questo catalogo	18
Scheda tecnica del prodotto	18
Simboli	18
Attacchi Restauri diretti sull'impianto	20
Attacchi Restauri con transepiteliali	28
Strumenti chirurgici	42
Strumenti protesici	48
Protocollo chirurgico	54
Pulizia, disinfezione e sterilizzazione	76

Insieme per la salute

Ziacom® lavora da oltre 20 anni per la **salute orale** e il benessere dei pazienti di tutto il mondo tramite la **progettazione e la produzione di soluzioni innovative** per impianti dentali, componenti protesiche, strumenti chirurgici e biomateriali di altissima qualità.

Fondata nel 2004 con **capitale interamente spagnolo**, l'azienda ha iniziato la sua attività come produttore di impianti e attacchi implantari per diverse imprese del mercato europeo, introducendo i suoi primi **sistemi implantari a marchio proprio** nel 2006.

Nel 2015 Ziacom® ha avviato la sua **strategia di diversificazione** sviluppando **nuove linee di business**, gamme di prodotti e l'introduzione di un **nuovo portfolio** che, nel 2016, ha portato l'azienda a raggiungere il **15% della quota del mercato spagnolo** con la vendita di oltre 230.000 impianti.

Nel 2022, l'azienda ha intrapreso un **ambizioso progetto di crescita** con nuovi obiettivi di **espansione internazionale**, ampliamento e **diversificazione** del portfolio di **prodotti e servizi**, così come il cambiamento dell'identità aziendale.

Qualità Ziacom®

L'impegno per la **qualità e l'innovazione** ha fatto parte dei valori e dell'essenza di Ziacom® fin dalla sua nascita.

Per questo motivo, applichiamo la tecnologia più avanzata in **tutte le fasi del ciclo di produzione** dei nostri prodotti, dalla **progettazione e produzione** ai processi di **verifica, pulizia, fino al confezionamento**. Inoltre, per la produzione di tutti i nostri prodotti utilizziamo unicamente **materie prime di alta qualità** e applichiamo **controlli rigorosi durante i processi** di selezione dei nostri fornitori principali.

Ziacom Implants SLU è titolare della **licenza di produttore di dispositivi medici** e dell'**autorizzazione all'immissione in commercio** da parte dell'AEMPS 6425-PS (Agenzia spagnola per i medicinali e i dispositivi medici); inoltre, il nostro **sistema di gestione della qualità è certificato**

in conformità ai requisiti delle norme UNE-EN-ISO 9001:2015 e UNE-EN-ISO 13485:2018.



Grazie al costante impegno per offrire la massima qualità ai nostri clienti, tutti i nostri impianti godono di una **garanzia a vita**.

Vedere le Condizioni generali di accesso alla garanzia per i prodotti Ziacom®.

Titanio Zitium®

Gli impianti **Galaxy** di Ziacom® sono realizzati in **titanio grado 4 ad altissima resistenza Zitium®** che offre un **sostanziale miglioramento del limite di snervamento e delle proprietà meccaniche**.

Grazie al titanio **Zitium®** i nostri impianti mantengono la conformità ai requisiti delle norme ASTM F67 e ISO 5832-3 e sono certificati ai sensi dei requisiti del Regolamento 2017/745, ottenendo la corrispondente marcatura CE dell'organismo notificato 0051.

Proprietà del titanio Zitium®

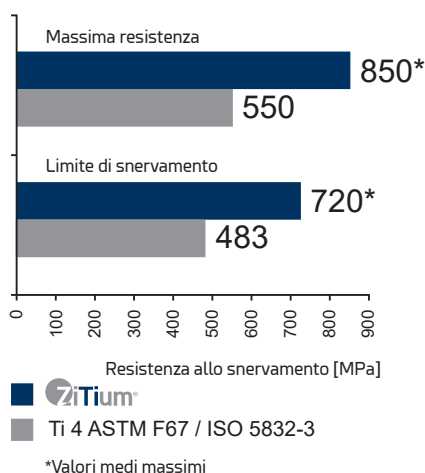

FDA Approved*

*Verificare i modelli approvati

Gli impianti Ziacom® vengono sterilizzati mediante irradiazione con raggi Beta a 25 kGy, a eccezione degli impianti ortodontici DSQ, che vengono commercializzati **non sterili**.

IMPORTANTE

Tutti i prodotti (a eccezione degli impianti dentali) elencati in questo catalogo Ziacom® vengono commercializzati non sterili e devono essere sterilizzati prima dell'uso.



Impegno per l'innovazione e la formazione

Con l'obiettivo di offrire sempre le migliori soluzioni per il **benessere di ogni paziente**, grazie all'esperienza e alla dedizione di **professionisti altamente qualificati** e a un **Centro tecnologico innovativo**, il nostro team di R&S e innovazione lavora quotidianamente a un processo costante di **ricerca e innovazione** per il **miglioramento continuo** dei nostri prodotti e per lo sviluppo di **nuove soluzioni** che rispondano alle richieste e alle esigenze di pazienti e professionisti.

Manteniamo, inoltre, un chiaro impegno a favore della **ricerca** e della **formazione costante** come mezzo per fornire **sostegno scientifico al settore**. Crediamo fortemente nella formazione dei **giovani professionisti** quale migliore garanzia per **l'evoluzione dell'odontoiatria**.

Pertanto, collaboriamo con **centri di formazione, università e società scientifiche** per creare un ambiente didattico pratico e specializzato che rafforzi le conoscenze, le competenze e la crescita professionale.

Nel nostro impegno per la formazione e lo **sviluppo di professionisti** del settore, presso le nostre strutture disponiamo di **spazi specifici per corsi formativi e attività pratiche (hands-on)**, attrezzature di formazione **all'avanguardia**, nonché uno **showroom fisico e virtuale** per conoscere da vicino tutte le nostre soluzioni odontoiatriche.

Ziacom® nel mondo

Con l'impegno di portare la salute orale ai pazienti di tutto il mondo, prevediamo un solido **piano di crescita ed espansione internazionale** per rafforzare la **presenza** dell'azienda nelle **aree già consolidate**, oltre a incorporarne altre per una **nuova crescita**.

A tal fine, offriamo ai nostri **partner internazionali** un rapporto di **fiducia e collaborazione**, adattandoci alle loro **esigenze locali** con soluzioni su misura per ogni mercato.

Alla ricerca della conformità ai requisiti di **qualità, normativi e legali specifici di ciascun Paese**, sia per i processi di registrazione che di distribuzione dei nostri prodotti, disponiamo delle **certificazioni specifiche** per tutti i territori in cui operiamo.

Sede centrale

Ziacom Implants

Madrid - SPAGNA
Calle Búhos, 2 - 28320 Pinto
☎ +34 91 723 33 06

Filiali

Ziacom Lusobionic

Regus Miraflores, Torre de Monsanto,
Rua Afonso Praça n.º 30 - 7º
1495-061 Algés - Lisboa - PORTOGALLO
☎ +351 215 850 209

Ziacom Medical USA LLC

Miami - USA
333 S.E 2nd Avenue, Suite 2000
Miami, FL 33131 - USA
☎ +1(786) 224 - 0089

Ziacom ITS

Viale del Lavoro, 14
35010 Vigonza
Padova - ITALIA
☎ +39 049 603310

Ziacom Safe implant

Av. Iñaquito, Edificio Metropolitan,
Oficina 304
170507, Quito - ECUADOR
☎ +593 96 368 0879

È possibile consultare l'elenco aggiornato dei distributori Ziacom® sul sito web www.ziacom.com o inviando un'e-mail all'indirizzo export@ziacom.com



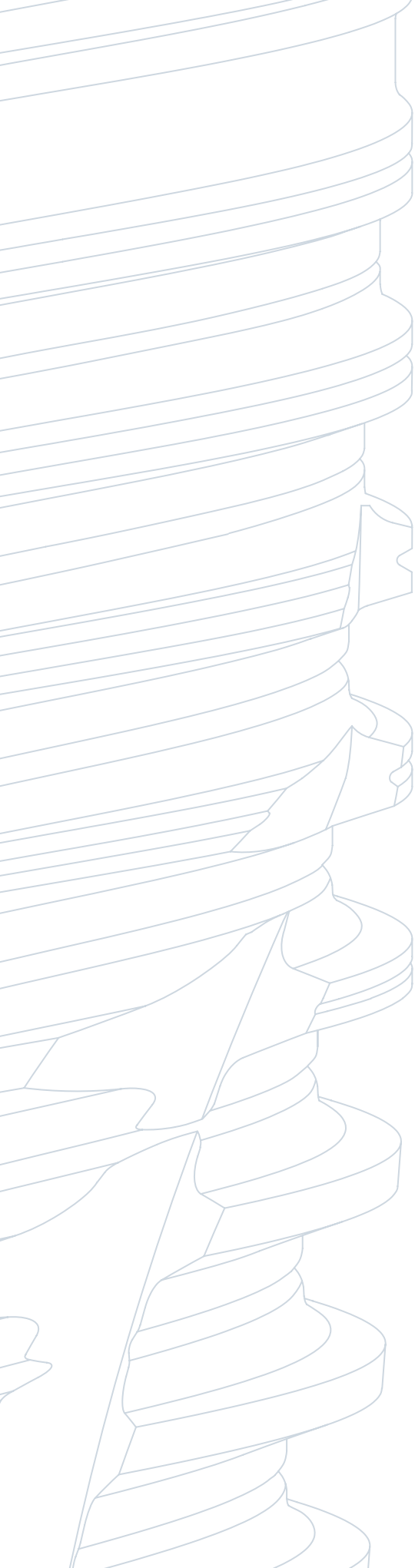

GALAXY

GALAXY

Impianti a connessione conica

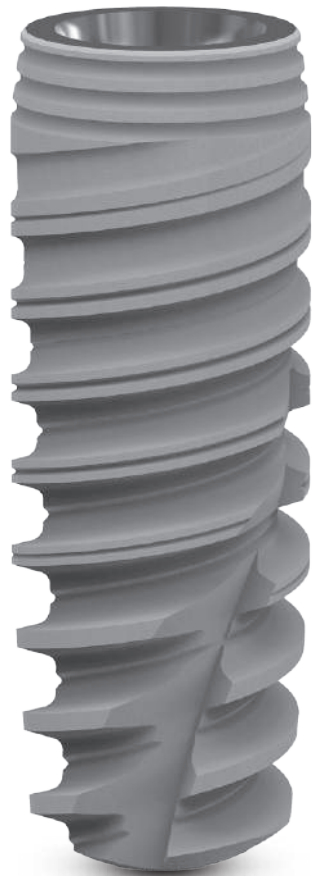

Caratteristiche

CONNESSIONE

- Connessione conica a 11° a doppio esagono interno.
- Piattaforma unica per tutti i diametri.
- Platform Switch.

AREA CORTICALE

- Micro-ring.
- Macro-design corticale a cono invertito.

CORPO CONICO

- Spira doppia.
- Geometria variabile:
 - » Coronale - spira trapezoidale grossa.
 - » Centrale - spira trapezoidale più sottile.
 - » Apicale - spira a V.

APICE

- Finestre apicali oblique.
- Apice attivo autofilettante.
- Apice arrotondato atraumatico.

INDICAZIONI

- Ossa di qualità ossea molto bassa.
- Carico immediato.
- Posizionamento immediato post-endodonzia.
- Settore anteriore estetico.

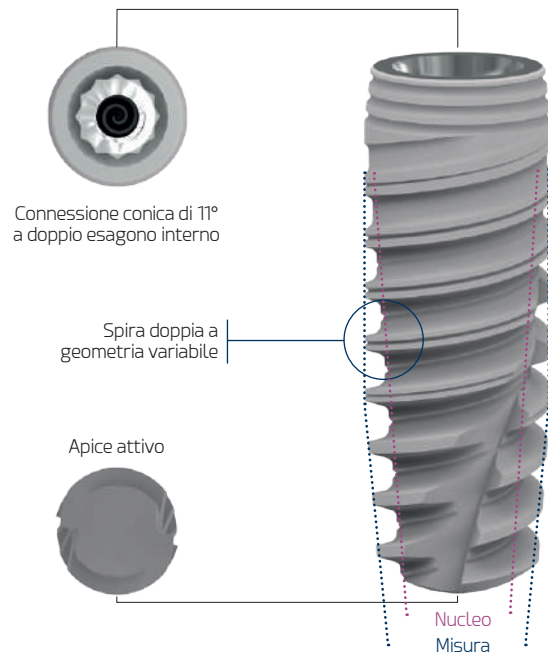



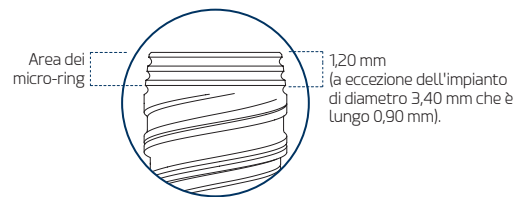































Misura dell'area coronale dell'impianto



Punti di forza

- Migliore tenuta contro le infiltrazioni, con conseguente minore carica batterica.
- Migliore distribuzione delle forze dirette verso l'impianto e non verso la connessione.
- Se il torque consigliato viene superato, si frattura la vite e non l'impianto.
- Maggiore conservazione dell'osso crestale.
- Minore incidenza della perimplantite.
- Migliore tasso di sopravvivenza degli impianti a connessione conica.
- La connessione conica impedisce micromovimenti e microinfiltrazioni nell'interfaccia impianto-abutment.
- La piattaforma unica semplifica notevolmente le procedure protesiche.
- La conicità inversa cervicale previene lo stress corticale durante l'intervento chirurgico.
- Il design della filettatura conferisce un'elevata stabilità primaria anche in ossa di bassa qualità.
- L'apice attivo facilita la rettifica dell'asse di inserimento negli alveoli post-estrazione.

Diametri e lunghezze

Ø DIAMETRO	Ø PIATTAFORMA	LUNGHEZZA (L)							
		6	7	8,5	10	11,5	13	14,5	16
■ RP 3,40	2,85								
■ RP 3,70									
■ RP 4,00									
■ RP 4,30									
■ RP 4,80									

Dimensioni in mm.

Trattamento superficiale

■ Superficie Titansure

È stato dimostrato che le superfici trattate migliorano l'osteointegrazione grazie al maggior contatto osso-impianto. Ciò è dovuto in parte alla composizione chimica dell'impianto e anche alle sue caratteristiche topografiche.

Grazie alla superficie **Titansure**, Ziacom® ottiene una topografia superficiale priva di contaminanti, nonché macro e microporosità con valori medi ottimali le cui caratteristiche sono fondamentali per ottenere un'osteointegrazione, conferendo così un'ottima affidabilità e un'elevata prevedibilità.

■ ANALISI DELLA SUPERFICIE TITANSURE

La superficie **Titansure** è di tipo S.L.A. e si ottiene per sottrazione mediante sabbatura con corindone bianco e doppia incisione con acido fluoridrico e combinazione di acido solforico e fosforico.

Analisi morfologica della superficie

Utilizzando un microscopio elettronico a scansione (FEI TENEO, Thermo Fisher Scientific Inc., Waltham, MA, U.S.A.), è stato possibile osservare la superficie ruvida e porosa con numerose cavità dai bordi sottili e taglienti.

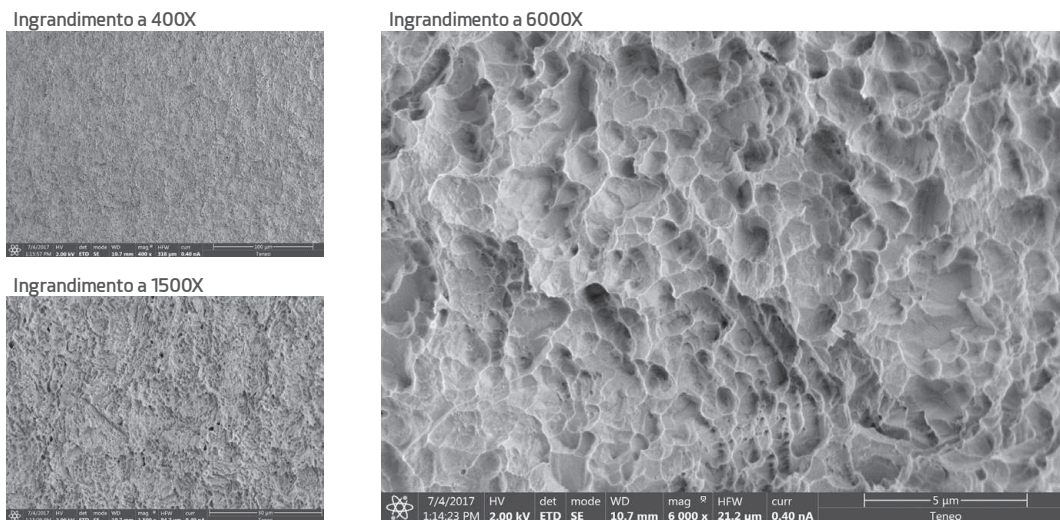

Analisi elementare della superficie

Utilizzando uno spettrometro a raggi X a dispersione di energia (Octane Super, Edax-Ametek, Mahwah, NJ, U.S.A.), è stata analizzata la composizione chimica della superficie.

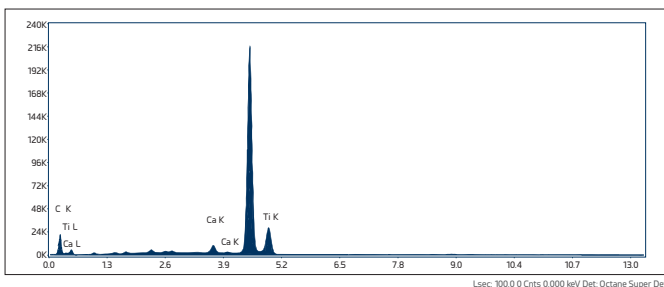

Analisi della composizione della superficie impiantare

ELEMENTO	PESO (%)
C K	9,32 (10,23)
Al K	-
Ti K	89,53 (11,77)

Non è stata rilevata la presenza di alluminio

I risultati dell'analisi sono espressi come media e deviazione standard della percentuale di contenuto di massa (PESO (%)).

Analisi della ruvidità superficiale

Lo studio della ruvidità è stato eseguito con microscopio confocale-interferometrico Sensofar S NEOX (Sensofar Medical, Terrassa, Spagna) e software SensoMAP Premium 7.4. Come parametri quantitativi di ruvidità sono stati utilizzati: ruvidità media del profilo (Ra), deviazione media del profilo di ruvidità (Rq), altezza massima del picco del profilo di ruvidità (Rp) e profondità massima del picco negativo del profilo di ruvidità (Rv).

Ra (µm) (SD)	Rq (µm) (SD)	Rp (µm) (SD)	Rv (µm) (SD)
0,82 (0,10)	0,97 (0,08)	1,84 (0,04)	2,21 (0,01)

Sono state registrate anche la ruvidità superficiale tridimensionale (Sa), l'altezza tridimensionale media (Sq), l'altezza massima del picco tridimensionale (Sp) e la profondità massima del picco negativo dell'area selezionata (Sv).

Sa (µm) (SD)	Sq (µm) (SD)	Sp (µm) (SD)	Sv (µm) (SD)
0,76 (0,01)	0,97 (0,01)	4,20 (0,12)	4,62 (0,20)

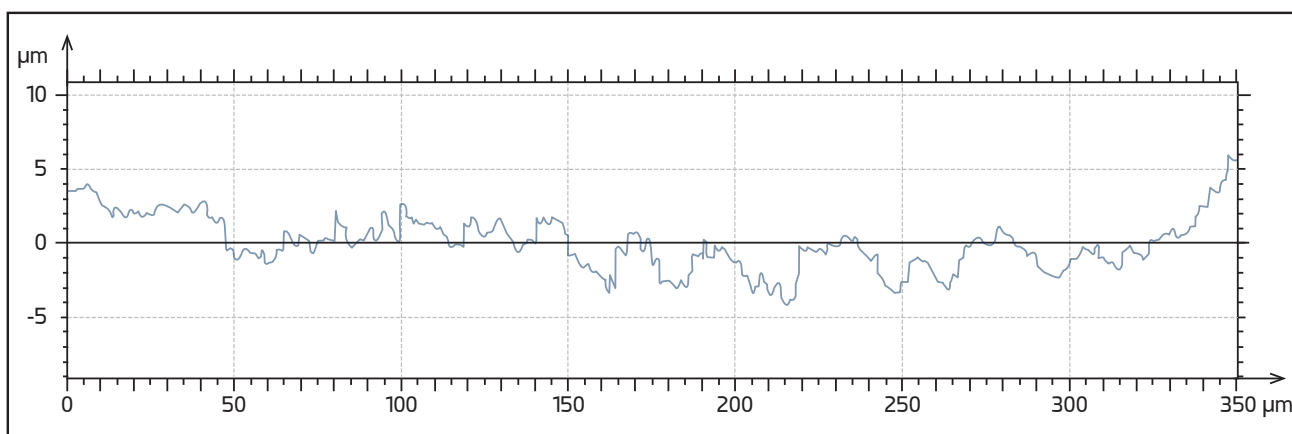

I dati sono stati estratti dalla seguente pubblicazione:

Rizo-Gorrita, M.; Fernandez-Asian, I.; Garcia-de-Frenza, A.; Vazquez-Pachon, C.; Serrera-Figallo, M.; Torres-Lagares, D.; Gutierrez-Perez, J. Influence of Three Dental Implant Surfaces on Cell Viability and Bone Behavior. An In Vitro and a Histometric Study in a Rabbit Model. Appl. Sci. 2020, 10(14), 4790

■ OSTEOINTEGRAZIONE OTTIMALE

La superficie **Titansure** è caratterizzata da una struttura superficiale tridimensionale con picchi alti e picchi negativi ampi, nota per essere molto efficace nel promuovere la cascata di coagulazione e il rilascio di fattori di crescita attraverso l'attivazione piastrinica [Kim, H.; Choi, S.H.; Ryu, J.J.; Koh, S.Y.; Park, J.H.; Lee, I.S. The biocompatibility of SLA-treated titanium implants. Biomed. Mater. 2008, 3, 025011].

Questo tipo di superficie potrebbe avere un effetto osteogenico grazie alle sue diverse caratteristiche topografiche a livello micrometrico e nanometrico, con morfologia molto simile alle cavità di riassorbimento osteoclastico delle ossa [Le Guehennec, L.; Goyenvallé, E.; Lopez-Heredia, M.A.; Weiss, P.; Amourig, Y.; Layrolle, P. Histomorphometric analysis of the osseointegration of four different implant surfaces in the femoral epiphyses of rabbits. Clin. Oral Implants Res. 2008, 19, 1103-1110].

Per ulteriori informazioni sul trattamento superficiale, consultare la bibliografia disponibile alla pagina www.ziacom.com/biblioteca



■ Ziacom® No Mount

L'impianto GALAXY è contenuto nella boccetta portaimpianto Ziacom® No Mount (senza trasportatore): una boccetta di plastica tiene l'impianto in posizione verticale tra una piastra inferiore e una rondella superiore, entrambe di titanio, che conferiscono stabilità senza movimenti e, al contempo, senza contatti.

Questa confezione consente di estrarre l'impianto dalla boccetta e di portarlo nel sito chirurgico in modo semplice e sicuro direttamente sulla connessione.

In questo modo, l'impianto Ziacom® No Mount elimina il rischio di una ridotta stabilità primaria associata alla sovrastrumentazione, evita di dover maneggiare l'impianto durante la procedura di smontaggio del Mount e, inoltre, riduce la difficoltà di inserimento dell'impianto in settori posteriori con apertura orale ridotta.

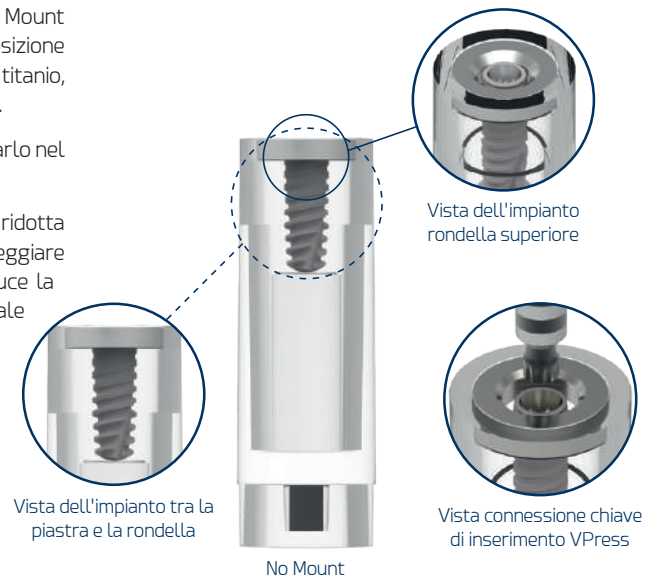

GALAXY



Riferimenti Galaxy

IMPIANTO				
Ø Misura (mm)	Ø Nucleo (mm)	Lunghezza (mm)	Rif. Titansure	Rif. Titansure Active
3,40	2,00/3,15	8,5	GLY3485	GLY3485A
		10,0	GLY3410	GLY3410A
		11,5	GLY3411	GLY3411A
		13,0	GLY3413	GLY3413A
		14,5	GLY3414	GLY3414A
		16,0	GLY3416	GLY3416A
3,70	2,20/3,70	8,5	GLY3785	GLY3785A
		10,0	GLY3710	GLY3710A
		11,5	GLY3711	GLY3711A
		13,0	GLY3713	GLY3713A
		14,5	GLY3714	GLY3714A
		16,0	GLY3716	GLY3716A
4,00	2,40/3,90	6,0	GLY4006	GLY4006A
		7,0	GLY4007	GLY4007A
		8,5	GLY4085	GLY4085A
		10,0	GLY4010	GLY4010A
		11,5	GLY4011	GLY4011A
		13,0	GLY4013	GLY4013A
		14,5	GLY4014	GLY4014A
		16,0	GLY4016	GLY4016A
4,30	2,60/4,05	6,0	GLY4306	GLY4306A
		7,0	GLY4307	GLY4307A
		8,5	GLY4385	GLY4385A
		10,0	GLY4310	GLY4310A
		11,5	GLY4311	GLY4311A
		13,0	GLY4313	GLY4313A
		14,5	GLY4314	GLY4314A
		16,0	GLY4316	GLY4316A
4,80	2,90/4,40	6,0	GLY4806	GLY4806A
		7,0	GLY4807	GLY4807A
		8,5	GLY4885	GLY4885A
		10,0	GLY4810	GLY4810A
		11,5	GLY4811	GLY4811A
		13,0	GLY4813	GLY4813A

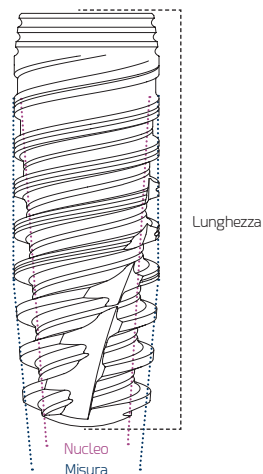

Vite di fissaggio*

		
Plattaf.	Lunghezza (L)	Riferimento
	4,70	GLYRT

Anodizzazione 



* Vite inclusa in ogni impianto.

Piattaforma

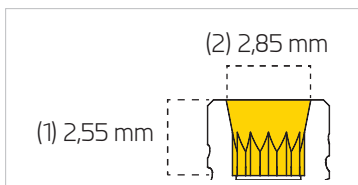

Piattaforma unica per tutti gli impianti: (1) Altezza del cono interno (2) Diametro della piattaforma di lavoro

Filettatura metrica



Filettatura metrica unica da 1,60

Consigli per l'uso

Tutti i trattamenti implantologici devono rispettare la naturale stabilità biomeccanica della cavità orale e consentire la naturale emergenza della corona dentale attraverso i tessuti molli. L'implantologo deve valutare la quantità e la qualità dell'osso esistente nell'area di ricezione dell'impianto e considerare la necessità di una rigenerazione ossea precedente o contemporanea in base al caso specifico.

Ziacom® dispone di un'ampia gamma di impianti per coprire tutte le possibilità di restauro esistenti. I trapezi invertiti presenti nell'odontogramma mostrato rappresentano i diametri e le piattaforme degli impianti raccomandati per ciascuna posizione dentale.

Queste raccomandazioni sono valide per la sostituzione di denti con restauri a dente singolo, ponti, ibridi o overdenture.

Ricordare di mantenere le distanze minime tra impianti adiacenti e tra impianti e denti per preservare le papille, la vascolarizzazione ossea e i profili di emergenza naturali.

La scelta dell'impianto corretto caso per caso è responsabilità esclusiva dell'implantologo. Ziacom® raccomanda di tenere conto delle avvertenze basate su prove scientifiche raccolte nei cataloghi dei prodotti e sul sito web.

■ CHIARIMENTI SULLE MISURE E SULLE TECNICHE DI FRESATURA

- **MISURA DELL'IMPIANTO:** identifica il diametro e la lunghezza dell'impianto.
- **CORPO DELL'IMPIANTO:** diametro del nucleo dell'impianto.
- **MISURA DELLA FRESA:** corrisponde al diametro della fresa.
- **TECNICA DI FRESATURA:** abbiamo sviluppato diversi protocolli di fresatura per permettere di affrontare in modo schematizzato le diverse situazioni che si presentano in caso di interventi chirurgici con impianti.

Per ulteriori informazioni sulla scelta della misura dell'impianto, consultare la bibliografia disponibile alla pagina www.ziacom.com/biblioteca



Odontogramma

GALAXY

Diametro dell'impianto

A RP **B** RP **C** RP **D** RP **E** RP
 Ø3,40 mm Ø3,70 mm Ø4,00 mm Ø4,30 mm Ø4,80 mm

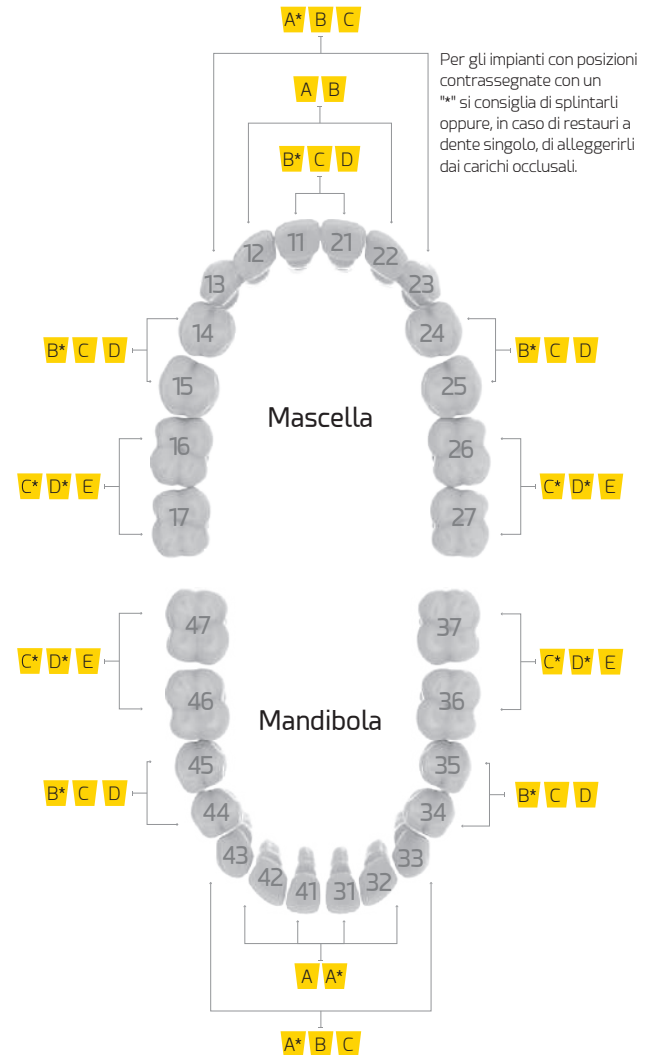

IMPORTANTE

Si raccomanda l'uso di impianti corti di 6,00 mm e 7,00 mm SOLTANTO in combinazione con impianti di lunghezza convenzionale (≥10,00 mm) e splintati.

Come consultare questo catalogo

Scheda tecnica del prodotto

Titolo, sezione e paragrafo

Nome del prodotto

Immagine del prodotto

Tabella del prodotto:
- Piattaforma
- Sistema
- Altezza (H)
- Diametro (Ø)
- Riferimento del prodotto

Tutte le misure presenti in questo catalogo sono espresse in millimetri (mm)

Disegno quotato del prodotto

Caratteristiche del prodotto

Indicazioni aggiuntive

Attacchi

Restauri diretti sull'impianto

2ª FASE E PRESA DI IMPRONTA

Abutment di guarigione anatomico

Platf. #	Altezza H1	Diametro Ø1	Riferimento
150	3,00	3,60	HAG357A
150	3,00	3,60	HAG357A
5,00	3,60	3,60	HAG357A
7,00	3,60	3,60	HAG357A
150	4,60	4,60	HAG463A
150	4,60	4,60	HAG463A
3,00	4,60	4,60	HAG463A
5,00	4,60	4,60	HAG463A
7,00	4,60	4,60	HAG463A
150	5,50	5,50	HAG557A
150	5,50	5,50	HAG557A
3,00	5,50	5,50	HAG557A
5,00	5,50	5,50	HAG557A
7,00	5,50	5,50	HAG557A

Abutment di guarigione personalizzabile

Platf. #	Altezza H1	Diametro Ø1	Riferimento
7,00	7,00	7,00	HAG7070RATI

Vite inclusa.

Abutment da impronta

Platf. #	Altezza H1	Diametro Ø1	Riferimento
13,00	3,60	3,60	TCG3600
8,50/Corto	3,60	3,60	TCG3601
13,00	4,60	4,60	TCG4600
8,50/Corto	4,60	4,60	TCG4601
13,00	5,50	5,50	TCG5500
8,50/Corto	5,50	5,50	TCG5501

Arredazione SSP

NON ROT

Vite abutment da impronta - Quikky Screws

Platf. #	Altezza H1	Riferimento
0,00	0,00	LTS5400GG
3,00	3,00	LTS5400IG
6,00	6,00	LTS5400GG
9,00	9,00	LTS5400IG

Abutment da impronta Pick-Up

Platf. #	Altezza H1	Riferimento
3,00	3,00	PUG3400

Transfer da impronta Pick-Up

Platf. #	Altezza H1	Riferimento
7,25	7,25	CPU340

Set di 4 unità. NON sterilizzare in autoclave. Accoppiabile.

Simboli

Simbolo	Significato	Simbolo	Significato	Simbolo	Significato
	Elemento rotante		Connessione Tx30		Realizzato in Acciaio
	Elemento non rotante		Filettatura metrica in millimetri		Realizzato in Cromo-Cobalto + plastica calcinabile
	Applicare un torque manuale (vedere la tabella a pag. 40)		Supporto per vite a 45°		Realizzato in Cromo-Cobalto
	Torque massimo di utilizzo		Supporto per vite a 90°		Realizzato in PEEK
	Gamma di coppie della chiave dinamometrica		Uso in rotazione con CA		Realizzato in plastica calcinabile
	Connessione Galaxy		Velocità massima di rotazione		Realizzato in plastica
	Connessione della vite		Numero massimo di utilizzi		Temperatura di sterilizzazione consigliata
	Connessione Kirator		Prodotto monouso		Prodotto non sterilizzato
	Connessione Nature		Realizzato in Titanio Grado 5 ELI (a basso contenuto di elementi interstiziali)		Usare con irrigazione abbondante
	Connessione Basic		Realizzato in Titanio Grado 2		Angolazione massima
	Connessione XDrive		Realizzato in Acciaio inox		

Attacchi

Restauri diretti
sull'impianto



Restauri diretti sull'impianto

2ª FASE E PRESA DI IMPRONTE

Abutment di guarigione anatomico



Piattaf.	Altezza (H)	Diametro (Ø)	Riferimento
■	1,50	3,60	HAG3615A
■	3,00	3,60	HAG3630A
■	5,00	3,60	HAG3650A
■	7,00	3,60	HAG3670A
■	1,50	4,60	HAG4615A
■	3,00	4,60	HAG4630A
■	5,00	4,60	HAG4650A
■	7,00	4,60	HAG4670A
■	1,50	5,50	HAG5515A
■	3,00	5,50	HAG5530A
■	5,00	5,50	HAG5550A
■	7,00	5,50	HAG5570A

Anodizzazione ■ RP



Abutment di guarigione personalizzabile



Piattaf.	Altezza (H)	Diametro (Ø)	Riferimento
■	7,00	7,00	HAG7070RAT



Vite inclusa.

Abutment da impronta

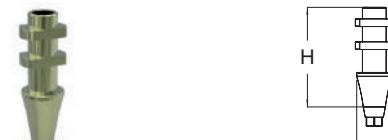

Piattaf.	Altezza (H)	Diametro (Ø)	Riferimento
■	13,00	3,60	TCG3600
■	8,50/Corto	3,60	TCG3601
■	13,00	4,60	TCG4600
■	8,50/Corto	4,60	TCG4601
■	13,00	5,50	TCG5500
■	8,50/Corto	5,50	TCG5501

Anodizzazione ■ RP



Vite abutment da impronta - Quickly Screws



Piattaf.	Altezza (H)	Riferimento
■	0,00	LTSS4000G
■	3,00	LTSS4001G
■	6,00	LTSS4002G
■	9,00	LTSS4010G

Anodizzazione ■ RP



L'altezza (H) della vite da impronta indicata corrisponde all'abutment da impronta lungo (13,00 mm).

Abutment da impronta Pick-Up



Piattaf.	Altezza (H)	Riferimento
■	3,00	PUG3400

Anodizzazione ■ RP



Transfer da impronta Pick-Up



Piattaf.	Altezza (H)	Riferimento
■	7,25	CPU3410



Set di 4 unità. NON sterilizzare in autoclave. Accorciabile.

Abutment da impronta Z2Plus Snap-On

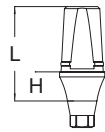

Plattaf.	Altezza (H)	Lunghezza (L)	Riferimento
	3,00	9,50	Z2RPG10

Anodizzazione RP



IMPORTANTE

Per fissare questo abutment da impronta utilizzare la vite da laboratorio.

Transfer da impronta Z2Plus Snap-On



Plattaf.	Altezza (H)	Riferimento
	8,00	ZPU3400



Set di 4 unità. NON sterilizzare in autoclave. Accorciabile.

Analogo di impianto

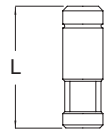

Plattaf.	Lunghezza (L)	Riferimento
	12,00	IAG3400



Analogo di impianto 3D - Singolo



Plattaf.	Lunghezza (L)	Riferimento
	13,00	IAG3408D



Analogo di impianto 3D - Set

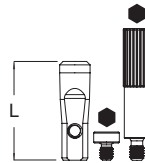

Plattaf.	Lunghezza (L)	Riferimento
	13,00	IAG3408DC*



* Include la vite di base Rif. DSIADI e la vite laterale Rif. DSIADT per la connessione dell'analogo.

Viti - Analogo 3D



Tipo	Lunghezza (L)	Riferimento
Vite di base (1)*	-	DSIADI
Vite laterale (2)*	15,00	DSIADT



* Set di 4 unità.

ELEMENTI DI FISSAGGIO

Vite clinica Kiran

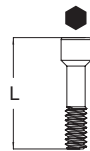

Plattaf.	Lunghezza (L)	Riferimento
	8,20	DSG4010



Vite speciale Kiran con trattamento superficiale.

Vite da laboratorio



Plattaf.	Lunghezza (L)	Riferimento
	8,00	LBG4000



Vite NON adatta per l'uso come vite clinica definitiva.

Vite clinica Kiran Tx30

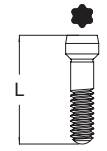

Per abutment e Ti-Base ZiaCam Tx30		
Plattaf.	Lunghezza (L)	Riferimento
	7,55	DSG4010TX



Vite speciale Kiran Tx30 con trattamento superficiale. Da utilizzare solo con cacciaviti Tx30.

Attacchi

PROVVISORI

Abutment provvisorio



Rotante

Plattaf.	Altezza (H)	Lunghezza (L)	Riferimento
	1,50	10,50	RUGT3615
	3,00	12,00	RUGT3630

Anodizzazione RP



Non rotante

Plattaf.	Altezza (H)	Lunghezza (L)	Riferimento
	1,50	10,50	NUGT3615
	3,00	12,00	NUGT3630

Anodizzazione RP



Abutment provvisorio

Abutment estetico e per carico immediato

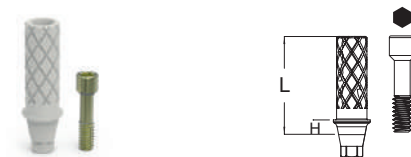

Rotante

Plattaf.	Altezza (H)	Lunghezza (L)	Riferimento
	1,50	10,50	RUGP3615
	3,00	12,00	RUGP3630



Non rotante

Plattaf.	Altezza (H)	Lunghezza (L)	Riferimento
	1,50	10,50	NUGP3615
	3,00	12,00	NUGP3630



Include la vite anodizzata per tutti gli abutment provvisori.

FISSAGGIO A VITE

UCLA BASE LAVORATA

Abutment base lavorata + Abutment calcinabile

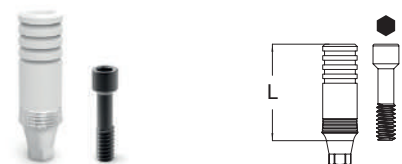

Rotante

Plattaf.	Lunghezza (L)	Riferimento
	10,60	BRUG36



Non rotante

Plattaf.	Lunghezza (L)	Riferimento
	10,60	BNUG36



Include la vite speciale Kiran con trattamento superficiale Rif. DSG4010 per tutti gli abutment UCLA base lavorata.

ABUTMENT Tx30 ROTAZIONE VARIABILE

Abutment base lavorata Tx30 + 2 Abutment calcinabili (15° e 20°)



Rotante

Plattaf.	15° Lunghezza (L)	20° Lunghezza (L)	Riferimento
	11,40	11,20	BRUG36TX



Non rotante

Plattaf.	15° Lunghezza (L)	20° Lunghezza (L)	Riferimento
	11,40	11,20	BNUG36TX



Abutment base lavorata Tx30 + 2 Abutment calcinabili (20° e 25°)



Rotante

Plattaf.	20° Lunghezza (L)	25° Lunghezza (L)	Riferimento
	11,20	11,00	BRUG36TXI



Non rotante

Plattaf.	20° Lunghezza (L)	25° Lunghezza (L)	Riferimento
	11,20	11,00	BNUG36TXI



Include la vite speciale Kiran Tx30 con trattamento superficiale Rif. DSG4010TX per tutti gli abutment Tx30 Rotazione Variabile.

■ ABUTMENT TX30 ROTAZIONE VARIABILE

L'abutment Tx30 Rotazione Variabile è costituito da una base lavorata di Cr-Co sulla quale vengono montanti abutment calcinabili angolati a 15°, 20° o 25° e una vite clinica Kiran con connessione speciale di tipo Tx30.

La base di Cr-Co, essendo prefabbricata, garantisce aderenza e tenuta ottimali alla connessione dell'impianto e le varie angolazioni degli abutment calcinabili consentono di selezionare il posizionamento migliore per un'emergenza adeguata del canale di accesso alla vite del restauro.



FISSAGGIO CEMENTATO

Abutment dritto anatomico

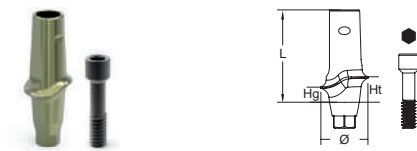

Piattaf.	Altezza (Hg/Ht)	Lunghezza (L)	Diametro (Ø)	Riferimento
■	1,50/2,50	9,00	3,60	STG3615
■	3,00/4,00	10,50	3,60	STG3630
■	1,50/2,50	9,00	4,60	STG4615
■	3,00/4,00	10,50	4,60	STG4630
■	1,50/2,00	8,50	5,50	STG5515
■	3,00/3,50	10,00	5,50	STG5530

Anodizzazione ■ RP



Abutment angolato 15° anatomico



Piattaf.	Altezza (Hg/Ht)	Lunghezza (L)	Diametro (Ø)	Riferimento
■	1,50/2,50	9,00	3,60	A1G3615
■	3,00/4,00	10,50	3,60	A2G3615
■	1,50/2,50	9,00	4,60	A1G4615
■	3,00/4,00	10,50	4,60	A2G4615

Anodizzazione ■ RP



Abutment angolato 25° anatomico



Piattaf.	Altezza (Hg/Ht)	Lunghezza (L)	Diametro (Ø)	Riferimento
■	1,50/2,50	9,00	3,60	A1G3625
■	3,00/4,00	10,50	3,60	A2G3625
■	1,50/2,50	9,00	4,60	A1G4625
■	3,00/4,00	10,50	4,60	A2G4625

Anodizzazione ■ RP



Include la vite speciale Kiran con trattamento superficiale Rif. DSG4010 per tutti gli abutment cementati.

Kirator



Abutment Kirator

Piattaf.	Altezza (H)	Riferimento
	1,00	LOG4010
	2,00	LOG4020
	3,00	LOG4030
	4,00	LOG4040
	5,00	LOG4050
	6,00	LOG4060

Trattamento superficiale color oro.

Chiave di inserimento Rif. LOSD01/LOSD02.



Include l'abutment Kirator con applicatore sterilizzabile in plastica di poliossimetilene (Tecaform AH-POM-C).

Relativi attacchi

Transfer da impronta Kirator



Sistema	Altezza (H)	Riferimento
Kirator	6,50	TCRK3400



Set di 4 unità. NON sterilizzare in autoclave. Accorciabile.

Analogo Kirator



Sistema	Lunghezza (L)	Riferimento
Kirator	13,00	IATORK01



Set di lavorazione Kirator



Sistema	Riferimento
Set di lavorazione Kirator	TP8520

Set di lavorazione Kirator composto da: Coppetta in titanio con cuffia nera di ribasatura, distanziale e tre cuffie in plastica: viola, trasparente e rosa.

Sterilizzare la cuffia metallica in autoclave. Le cuffie in plastica e il disco devono essere disinfettati a freddo. Vedere le istruzioni per la pulizia e la disinfezione sul sito web Ziacom®.

Sistema	Ritenzione (Kg)	Riferimento
Kirator	Morbida/1,20Kg	TPK100
	Standard/1,80Kg	TPK200
	Forte/2,70Kg	TPK300

Set di 4 cuffie di ritenzione in plastica Kirator.



NON autoclavabile, eseguire la disinfezione a freddo. Divergenza massima di 22° tra gli impianti.

Set di lavorazione divergente Kirator



Sistema	Riferimento
Set di lavorazione Kirator	TP8520D

Set di lavorazione divergente Kirator composto da: Coppetta in titanio con cuffia nera di ribasatura, distanziale e tre cuffie in plastica: viola, trasparente e rosa.

Sterilizzare la cuffia metallica in autoclave. Le cuffie in plastica e il disco devono essere disinfettati a freddo. Vedere le istruzioni per la pulizia e la disinfezione sul sito web Ziacom®.

Sistema	Ritenzione (Kg)	Riferimento
Kirator	Morbida/1,20Kg	TPK110
	Standard/1,80Kg	TPK220
	Forte/2,70Kg	TPK330

Set di 4 cuffie di ritenzione in plastica Kirator - Divergenti.



NON autoclavabile, eseguire la disinfezione a freddo. Divergenza massima di 44° tra gli impianti.

Sequenza dimostrativa



CAD-CAM DIGITALE

Scanbody ZiaCam sull'impianto



Plattaf.	Lunghezza (L)	Riferimento
	12,00	FNSYG48T



Indicato per operazioni cliniche e di laboratorio.

Include la vite Rif. LBG4000 per tutti gli scanbody ZiaCam sull'impianto.

Consultare la bibliografia disponibile alla pagina www.ziacom.com/biblioteca per ulteriori informazioni sull'uso delle interfacce nei restauri con zirconio o il manuale della "Procedura protesica" per l'utilizzo degli attacchi.

Ti-Base ZiaCam



Rotante

Plattaf.	Altezza (Hg/Ht)	Diametro (Ø)	Riferimento
	1,00/5,50	3,80	FRUG305
	2,00/6,50	3,80	FRUG315
	3,00/7,50	3,80	FRUG330
	1,00/5,50	4,40	FRUG405
	2,00/6,50	4,40	FRUG415
	3,00/7,50	4,40	FRUG430



Non rotante

Plattaf.	Altezza (Hg/Ht)	Diametro (Ø)	Riferimento
	1,00/5,50	3,80	FNUG305
	2,00/6,50	3,80	FNUG315
	3,00/7,50	3,80	FNUG330
	1,00/5,50	4,40	FNUG405
	2,00/6,50	4,40	FNUG415
	3,00/7,50	4,40	FNUG430



Include la vite speciale Kiran con trattamento superficiale Rif. DSG4010 per tutti i Ti-Base ZiaCam.

Ti-Base ZiaCam Tx30



Rotante

Plattaf.	Altezza (Hg/Ht)	Diametro (Ø)	Riferimento
	1,00/6,50	3,80	FRUG305TX
	2,00/7,50	3,80	FRUG315TX
	3,00/8,50	3,80	FRUG330TX ⁽¹⁾
	1,00/6,50	4,40	FRUG405TX
	2,00/7,50	4,40	FRUG415TX
	3,00/8,50	4,40	FRUG430TX ⁽¹⁾



⁽¹⁾

Non rotante

Plattaf.	Altezza (Hg/Ht)	Diametro (Ø)	Riferimento
	1,00/6,50	3,80	FNUG305TX
	2,00/7,50	3,80	FNUG315TX
	3,00/8,50	3,80	FNUG330TX ⁽¹⁾
	1,00/6,50	4,40	FNUG405TX
	2,00/7,50	4,40	FNUG415TX
	3,00/8,50	4,40	FNUG430TX ⁽¹⁾



⁽¹⁾

Include la vite speciale Kiran Tx30 con trattamento superficiale Rif. DSG4010TX per tutti i Ti-Base ZiaCam Tx30.

⁽¹⁾ Per altezze gengivali di 3,00 mm angolazione massima di 20° (le altre altezze hanno un'angolazione massima di 30°).

Abutment Kirator. Toolbar



Plattaf.	Altezza (H)	Riferimento
Universale	1,80	LOTB100

Trattamento superficiale color oro.



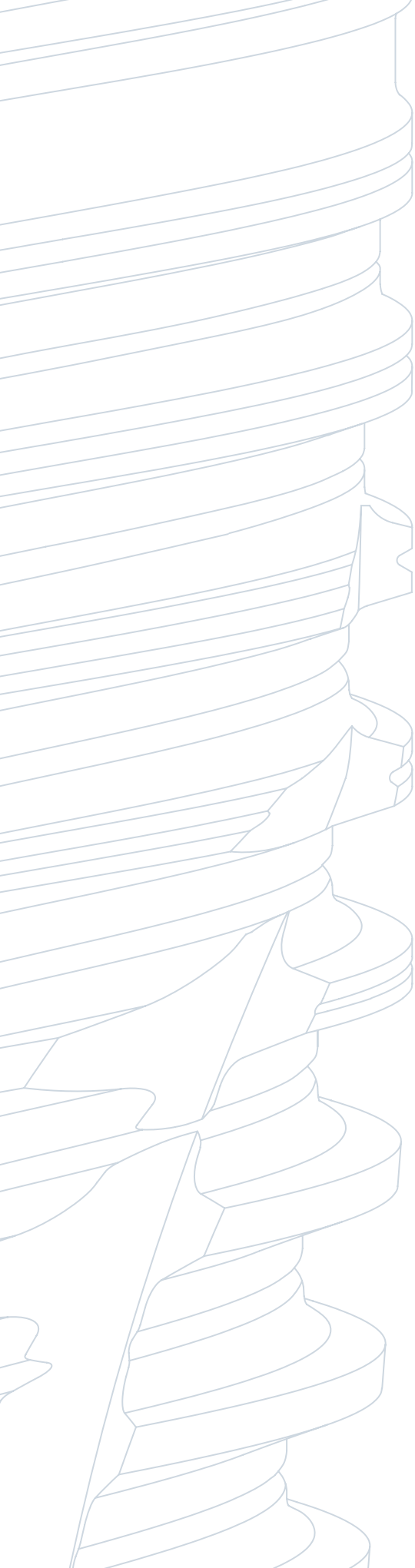

GALAXY

Restauri con transepiteliali

■ Abutment transepiteliali

- Consentono la formazione e la guarigione del tessuto perimplantare dalle prime 8 settimane.
- Il concetto "one abutment-one time" consente l'adesione gengivale alla sua superficie poiché non sono necessarie disconnessioni ripetute.
- Prevengono la perdita di tessuto osseo e di tessuto molle perché non vi è una rottura meccanica dell'interfaccia perimplantare.
- L'area del lavoro protesico rimane al di sopra del livello gengivale, rendendo più prevedibile il comportamento dell'adesione dei tessuti molli e mantenendo una buona tenuta.
- Minore formazione di micro-gap nella giunzione tra l'impianto e il componente protesico.
- Maggiore conservazione dell'osso crestale.
- Prove di protesi e posizionamento della protesi definitiva senza anestesia.
- Se il torque consigliato viene superato, la vite si frattura nel transepiteliale e non all'interno dell'impianto.

■ Altezze degli attacchi

- Una maggiore altezza dell'abutment equivale a una maggiore conservazione dell'osso marginale nelle protesi cementate.
- Gli abutment più alti (≥ 2 mm) consentono un migliore adattamento dei tessuti molli.
- Gli abutment corti (< 2 mm) possono comprimere i tessuti molli con conseguente maggiore perdita ossea a livello crestale.
- La perdita ossea marginale varia a seconda della decisione clinica in merito all'altezza dell'abutment. In genere, per gli abutment protesici ≥ 2 mm si avrà una conservazione migliore dell'osso crestale.

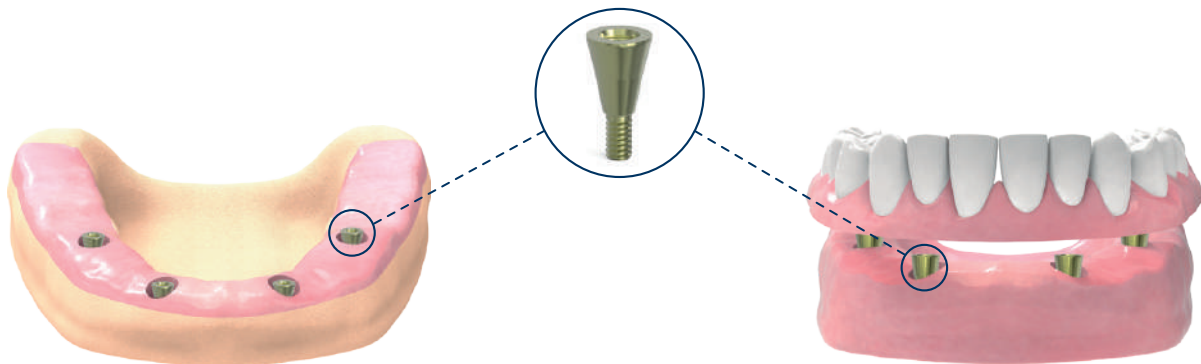

■ Nature | Sequenza operativa

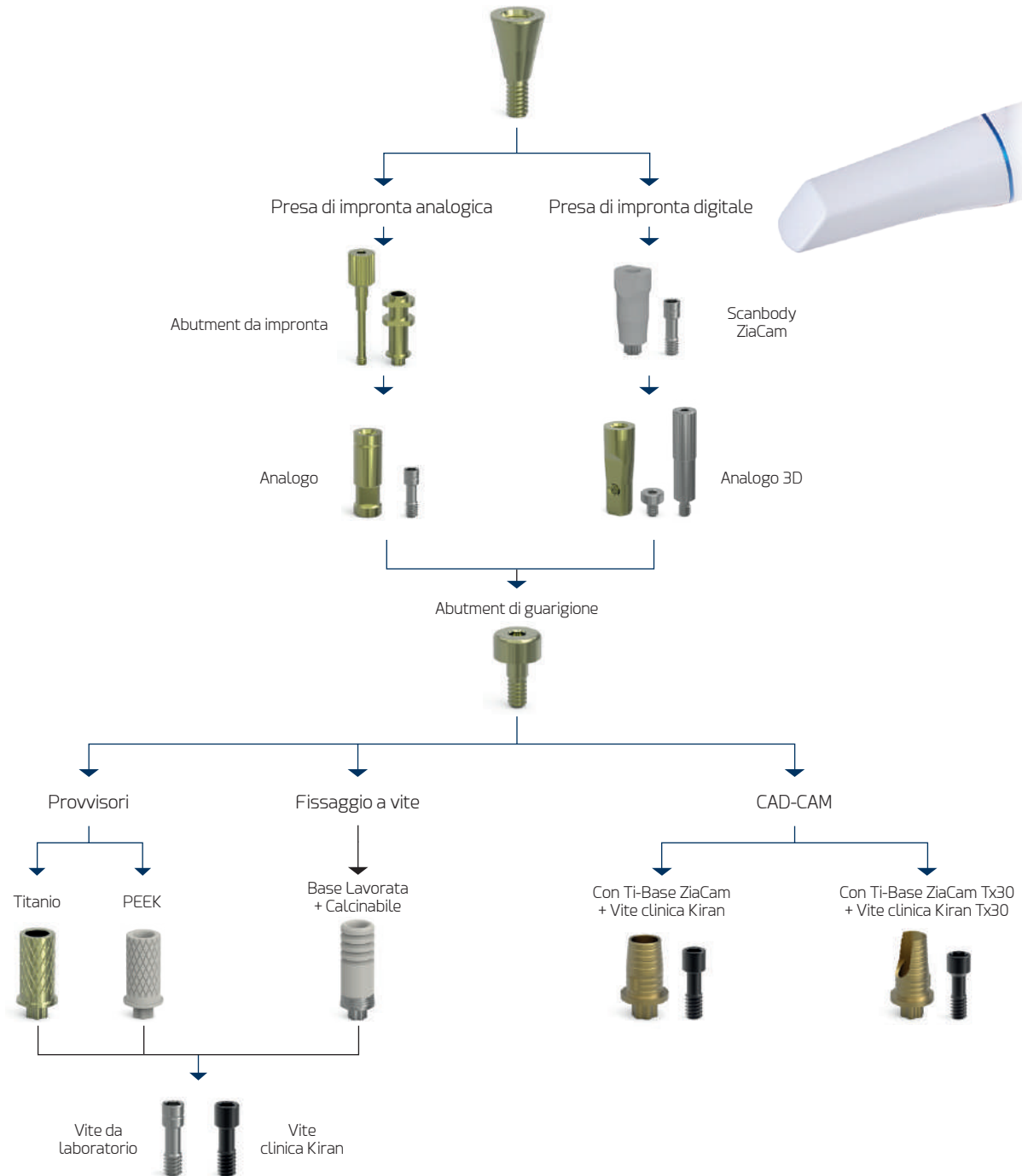

Per ulteriori informazioni sull'uso degli attacchi consultare il "Manuale delle procedure protesiche" disponibile alla pagina www.ziacom.com/biblioteca



Attacchi

Abutment Nature

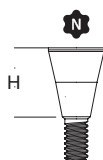

Abutment Nature con applicatore

L'abutment Nature è progettato per modellare il profilo di emergenza gengivale al diametro desiderato, indipendentemente dal diametro dell'impianto posizionato. L'abutment Nature è anodizzato in 2 sezioni, per la zona gengivale in giallo e per la zona filettata in diversi colori che indicano il diametro di apertura finale del profilo di emergenza selezionato: rosa per Ø3,40, giallo per Ø3,90 e blu per Ø4,40.



Ø3,40
Anodizzazione



Ø3,90
Anodizzazione



Ø4,40
Anodizzazione

Piattaf.	Colore	Altezza (H)	Diametro (Ø)	Riferimento
■		2,00	3,40	NTGR3420
■		2,50	3,40	NTGR3425
■	■	3,50	3,40	NTGR3435
■		4,50	3,40	NTGR3445
■		5,50	3,40	NTGR3455
■		2,00	3,90	NTGR3920
■		2,50	3,90	NTGR3925
■	■	3,50	3,90	NTGR3935
■		4,50	3,90	NTGR3945
■		5,50	3,90	NTGR3955
■		2,00	4,40	NTGR4420
■		2,50	4,40	NTGR4425
■	■	3,50	4,40	NTGR4435
■		4,50	4,40	NTGR4445
■		5,50	4,40	NTGR4455

Chiave di inserimento Rif. MANA100/MANA110

Anodizzazione Ø3,40 ■ / Ø3,90 ■ / Ø4,40 ■



Include l'abutment Nature con applicatore sterilizzabile in plastica di polietilene tereftalato (PET).

Abutment di guarigione Nature

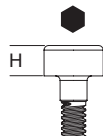

Colore	Altezza (H)	Diametro (Ø)	Riferimento
■	0,00	3,40	ZNHA340
	1,00	3,40	ZNHA341
	2,00	3,40	ZNHA342
	3,00	3,40	ZNHA343
■	4,00	3,40	ZNHA344
	0,00	3,90	ZNHA390
	1,00	3,90	ZNHA391
	2,00	3,90	ZNHA392
■	3,00	3,90	ZNHA393
	4,00	3,90	ZNHA394
	0,00	4,40	ZNHA440
	1,00	4,40	ZNHA441
■	2,00	4,40	ZNHA442
	3,00	4,40	ZNHA443
	4,00	4,40	ZNHA444

Anodizzazione Ø3,40 ■ / Ø3,90 ■ / Ø4,40 ■



Abutment da impronta Nature

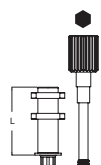

Colore	Lunghezza (L)	Diametro (Ø)	Riferimento
■	10,00	3,40	ZNN340
■	10,00	3,90	ZNN390
■	10,00	4,40	ZNN440

Anodizzazione Ø3,40 ■ / Ø3,90 ■ / Ø4,40 ■



Include la vite per tutti gli abutment da impronta Nature.

Analogo Nature

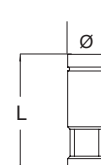

Colore	Lunghezza (L)	Diametro (Ø)	Riferimento
■	12,00	3,40	ZNIA34
■	12,00	3,90	ZNIA39
■	12,00	4,40	ZNIA44

Anodizzazione Ø3,40 ■ / Ø3,90 ■ / Ø4,40 ■



Analogo Nature 3D - Singolo

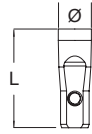

Colore	Lunghezza (L)	Diametro (Ø)	Riferimento
	13,00	3,40	ZNIA343D
	13,00	3,90	ZNIA393D
	13,00	4,40	ZNIA443D

Anodizzazione Ø3,40 / Ø3,90 / Ø4,40



Analogo Nature 3D - Set

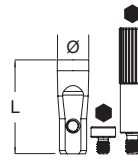

Colore	Lunghezza (L)	Diametro (Ø)	Riferimento
	13,00	3,40	ZNIA343DC
	13,00	3,90	ZNIA393DC
	13,00	4,40	ZNIA443DC

Anodizzazione Ø3,40 / Ø3,90 / Ø4,40



* Include la vite di base Rif. DSIADI e la vite laterale Rif. DSIADT per la connessione dell'analogo.

Viti - Analogo 3D

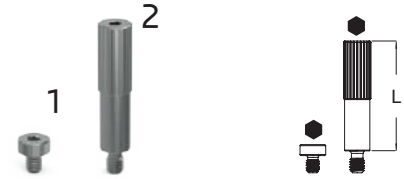

Tipo	Lunghezza (L)	Riferimento
Vite di base (1)*	-	DSIADI
Vite laterale (2)*	15,00	DSIADT



* Set di 4 unità.

Vite da laboratorio Nature



Sistema	Lunghezza (L)	Riferimento
Nature	6,00	ZNDS3410L



Vite NON adatta per l'uso come vite clinica definitiva.

Vite clinica Kiran Nature



Sistema	Lunghezza (L)	Riferimento
Nature	6,40	ZNDS3410



Vite speciale Kiran con trattamento superficiale.

Vite clinica Kiran Tx30 Nature

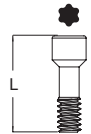

Sistema	Lunghezza (L)	Riferimento
Nature	6,00	ZNDS3410TX



Vite speciale Kiran Tx30 con trattamento superficiale.

Abutment provvisorio Nature

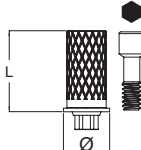

Colore	Lunghezza (L)	Diametro (Ø)	Riferimento
	9,50	3,40	ZNRT34
	9,50	3,90	ZNRT39
	9,50	4,40	ZNRT44

Anodizzazione Ø3,40 / Ø3,90 / Ø4,40



Non rotante

Colore	Lunghezza (L)	Diametro (Ø)	Riferimento
	9,50	3,40	ZNNT34
	9,50	3,90	ZNNT39
	9,50	4,40	ZNNT44

Anodizzazione Ø3,40 / Ø3,90 / Ø4,40



Vite inclusa.

Abutment provvisorio Nature

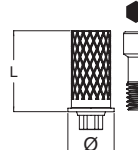

Sistema	Lunghezza (L)	Diametro (Ø)	Riferimento
Nature	9,50	3,40	ZNRP34
Nature	9,50	3,90	ZNRP39
Nature	9,50	4,40	ZNRP44



Non rotante

Sistema	Lunghezza (L)	Diametro (Ø)	Riferimento
Nature	9,50	3,40	ZNNP34
Nature	9,50	3,90	ZNNP39
Nature	9,50	4,40	ZNNP44



Vite inclusa.

Abutment base lavorata Nature + Abutment calcinabile

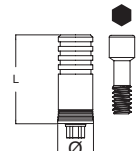

Sistema	Lunghezza (L)	Diametro (Ø)	Riferimento
Nature	9,60	3,40	ZNBURU34
Nature	9,60	3,90	ZNBURU39
Nature	9,60	4,40	ZNBURU44



Non rotante

Sistema	Lunghezza (L)	Diametro (Ø)	Riferimento
Nature	9,60	3,40	ZNBNU34
Nature	9,60	3,90	ZNBNU39
Nature	9,60	4,40	ZNBNU44



Include la vite Rif. ZNDS3410 per tutti gli Abutment base lavorata Nature + Abutment calcinabile.

Scanbody ZiaCam su Abutment Nature



Sistema	Lunghezza (L)	Riferimento
Nature	9,00	FNSYA34ZN



Indicato per operazioni cliniche e di laboratorio.

Include la vite Rif. ZNDS3410L per tutti gli Scanbody ZiaCam su abutment Nature.

Ti-Base ZiaCam su Abutment Nature



Rotante

Sistema	Altezza (Hg/Ht)	Diametro (Ø)	Riferimento
Nature	0,50/5,00	3,40/3,80	ZNFRU381
	0,50/5,00	3,90	ZNFRU391
	0,50/5,00	4,40	ZNFRU441



Non rotante

Sistema	Altezza (Hg/Ht)	Diametro (Ø)	Riferimento
Nature	0,50/5,00	3,40/3,80	ZNFNU381
	0,50/5,00	3,90	ZNFNU391
	0,50/5,00	4,40	ZNFNU441



Include la vite speciale Kiran con trattamento superficiale Rif. ZNDS3410 per tutti i Ti-Base ZiaCam su Nature.

Ti-Base ZiaCam Tx30 su Abutment Nature



Rotante

Sistema	Altezza (Hg/Ht)	Diametro (Ø)	Riferimento
Nature	0,50/6,00	3,40/3,80	ZNFRU381TX
	0,50/6,00	3,90	ZNFRU391TX
	0,50/6,00	4,40	ZNFRU441TX



Non rotante

Sistema	Altezza (Hg/Ht)	Diametro (Ø)	Riferimento
Nature	0,50/6,00	3,40/3,80	ZNFNU381TX
	0,50/6,00	3,90	ZNFNU391TX
	0,50/6,00	4,40	ZNFNU441TX



Include la vite speciale Kiran Tx30 con trattamento superficiale Rif. ZNDS3410TX per tutti i Ti-Base ZiaCam Tx30 su Nature.

■ TI-BASE ZIACAM SU ABUTMENT NATURE

Tenere presente che gli abutment Ti-Base su Abutment Nature con i riferimenti **ZNFRU381**, **ZNFNU381**, **ZNFRU381TX** e **ZNFNU381TX** sono stati progettati con una piattaforma che da 3,40 mm si estende coronalmente fino a 3,80 mm, per rispettare lo spessore minimo consigliato per il materiale che verrà utilizzato per la realizzazione del restauro sul Ti-Base.

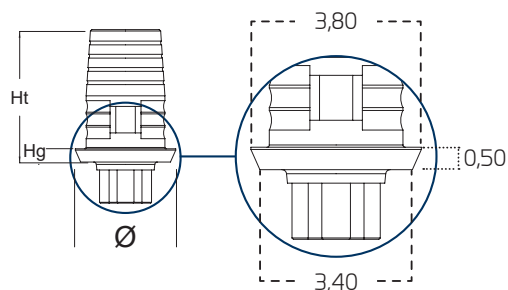

Restauri con transepteliali

■ Basic | Sequenza operativa

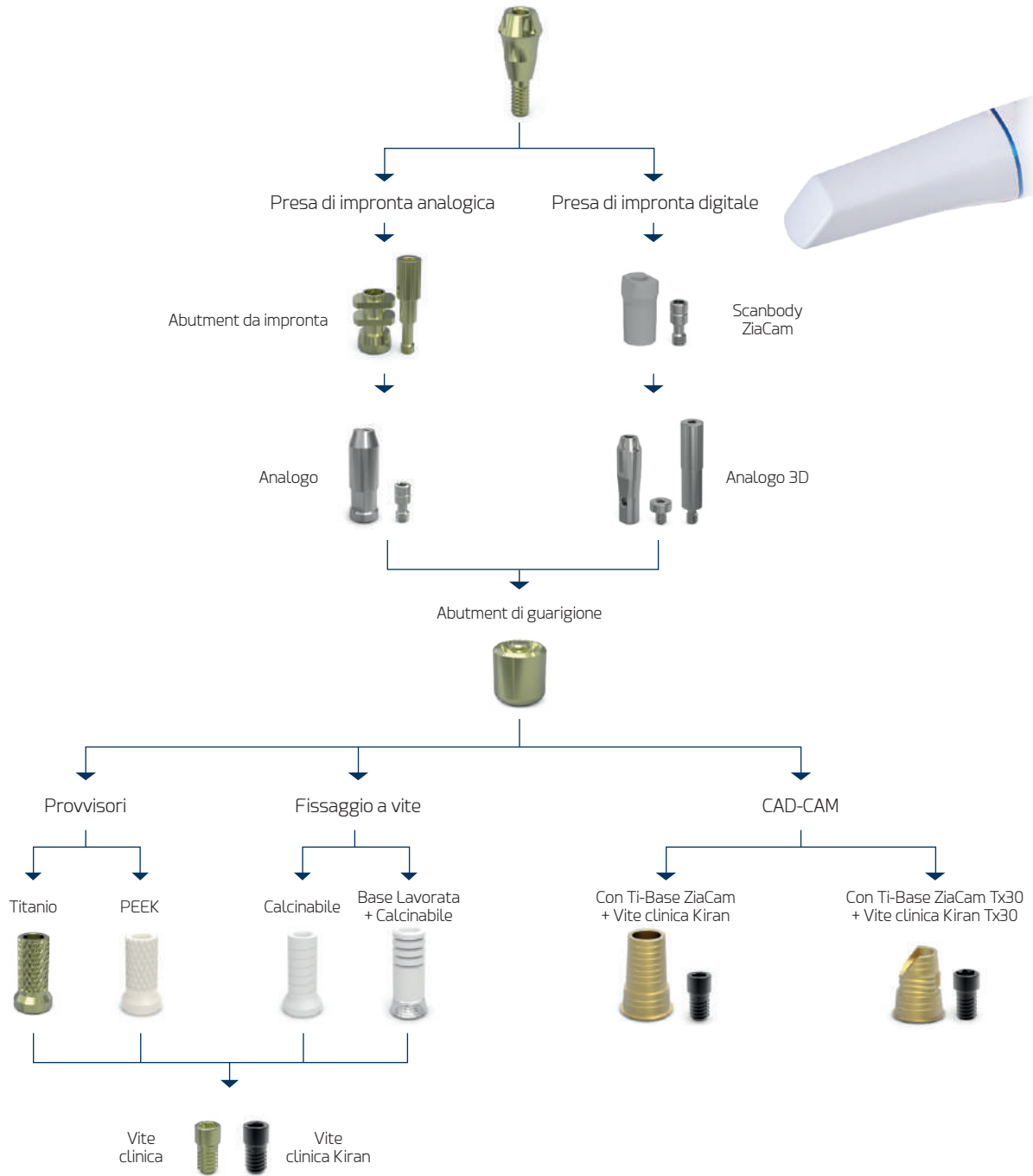

Per ulteriori informazioni sull'uso degli attacchi consultare il "Manuale delle procedure protesiche" disponibile alla pagina www.ziacom.com/biblioteca



Attacchi

Abutment Basic

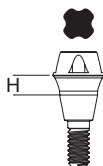

Piattaf.	Altezza (H)	Riferimento
	1,50	BASICG415
	2,50	BASICG425
	3,50	BASICG435
	4,50	BASICG445
	5,50	BASICG455

Chiave di inserimento Rif. MABA100/MABA110

Anodizzazione



Include l'abutment Basic con applicatore sterilizzabile in plastica di poliossimetilene (Tecaform AH-POM-C). Angolazione del cono di 18°. Angolazione tra gli abutment di 36°.



Abutment Basic con applicatore

Abutment di guarigione Basic

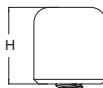

Sistema	Altezza (H)	Riferimento
Basic	5,00	BAHAEX34

Anodizzazione



Abutment da impronta Basic

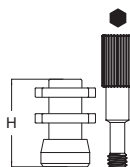

Sistema	Altezza (H)	Riferimento
Basic	8,00	BATC134

Anodizzazione



Non rotante

Sistema	Altezza (H)	Riferimento
Basic	8,00	BATN134

Anodizzazione



Vite inclusa per tutti gli abutment da impronta Basic.

Analogo Basic



Sistema	Lunghezza (L)	Riferimento
Basic	13,00	BAIAEX34



Non rotante

Sistema	Lunghezza (L)	Riferimento
Basic	13,00	BAIANEX34



Analogo Basic 3D - Singolo

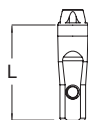

Sistema	Lunghezza (L)	Riferimento
Basic	13,00	BAIA348D



Analogo Basic 3D - Set

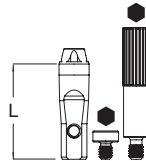

Sistema	Lunghezza (L)	Riferimento
Basic	13,00	BAIA348DC*



* Include la vite di base Rif. DSIADI e la vite laterale Rif. DSIADT per la connessione dell'analogo.

Viti - Analogo 3D



Tipo	Lunghezza (L)	Riferimento
Vite di base (1)*	-	DSIADI
Vite laterale (2)*	15,00	DSIADT



* Set di 4 unità.

Vite clinica Basic



Sistema	Lunghezza (L)	Riferimento
Basic	4,30	BDSEI3400

Anodizzazione ■



Vite clinica Kiran Basic



Sistema	Lunghezza (L)	Riferimento
Basic	4,30	BDSEI3410



Vite speciale Kiran con trattamento superficiale.

Vite da laboratorio Basic



Sistema	Lunghezza (L)	Riferimento
Basic	5,50	BDSEI3401



Vite NON adatta per l'uso come vite clinica definitiva.

Vite clinica Kiran Tx30 Basic



Sistema	Lunghezza (L)	Riferimento
Basic	4,10	BDSEI34TX



Vite speciale Kiran Tx30 con trattamento superficiale.

Abutment provvisorio Basic

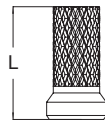

Sistema	Lunghezza (L)	Riferimento
Basic	8,50	BARUT10

Anodizzazione ■



Abutment provvisorio Basic

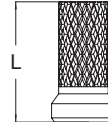

Rotante

Sistema	Lunghezza (L)	Riferimento
Basic	8,50	BARUP34



Non rotante

Sistema	Lunghezza (L)	Riferimento
Basic	8,50	BANUP34



UCLA Basic

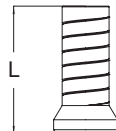

Sistema	Lunghezza (L)	Riferimento
Basic	9,00	BARUEX34



Abutment base lavorata Basic + Abutment calcinabile



Rotante

Sistema	Lunghezza (L)	Riferimento
Basic	11,00	BBRU34



Non rotante

Sistema	Lunghezza (L)	Riferimento
Basic	11,00	BBNU34



Basic

Scanbody ZiaCam su abutment Basic

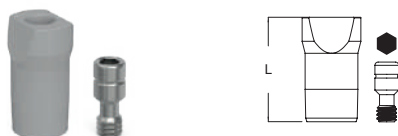

Rotante

Sistema	Lunghezza (L)	Riferimento
Basic	8,70	FNSYB18T



Indicato per operazioni cliniche e di laboratorio.

Non rotante

Sistema	Lunghezza (L)	Riferimento
Basic	8,70	FNSYB18NT



Indicato per operazioni cliniche e di laboratorio.

Include la vite Rif. BDSEI3401 per tutti gli Scanbody ZiaCam su abutment Basic.

Ti-Base ZiaCam su Basic



Rotante

Sistema	Altezza (Hg/Ht)	Riferimento
Basic	0,30/6,70	BFRU341



Non rotante

Sistema	Altezza (Hg/Ht)	Riferimento
Basic	0,30/6,70	BFNU341



Include la vite speciale Kiran con trattamento superficiale Rif. BDSEI3410 per tutti i Ti-Base ZiaCam su Basic.

Ti-Base ZiaCam Tx30 su Basic



Rotante

Sistema	Altezza (Hg/Ht)	Riferimento
Basic	0,30/5,70	BFRU341TX



Non rotante

Sistema	Altezza (Hg/Ht)	Riferimento
Basic	0,30/5,70	BFNU341TX



Include la vite speciale Kiran Tx30 con trattamento superficiale Rif. BDSEI34TX per tutti i Ti-Base ZiaCam Tx30 su Basic.

Restauri con transepiteliali

■ XDrive | Sequenza operativa

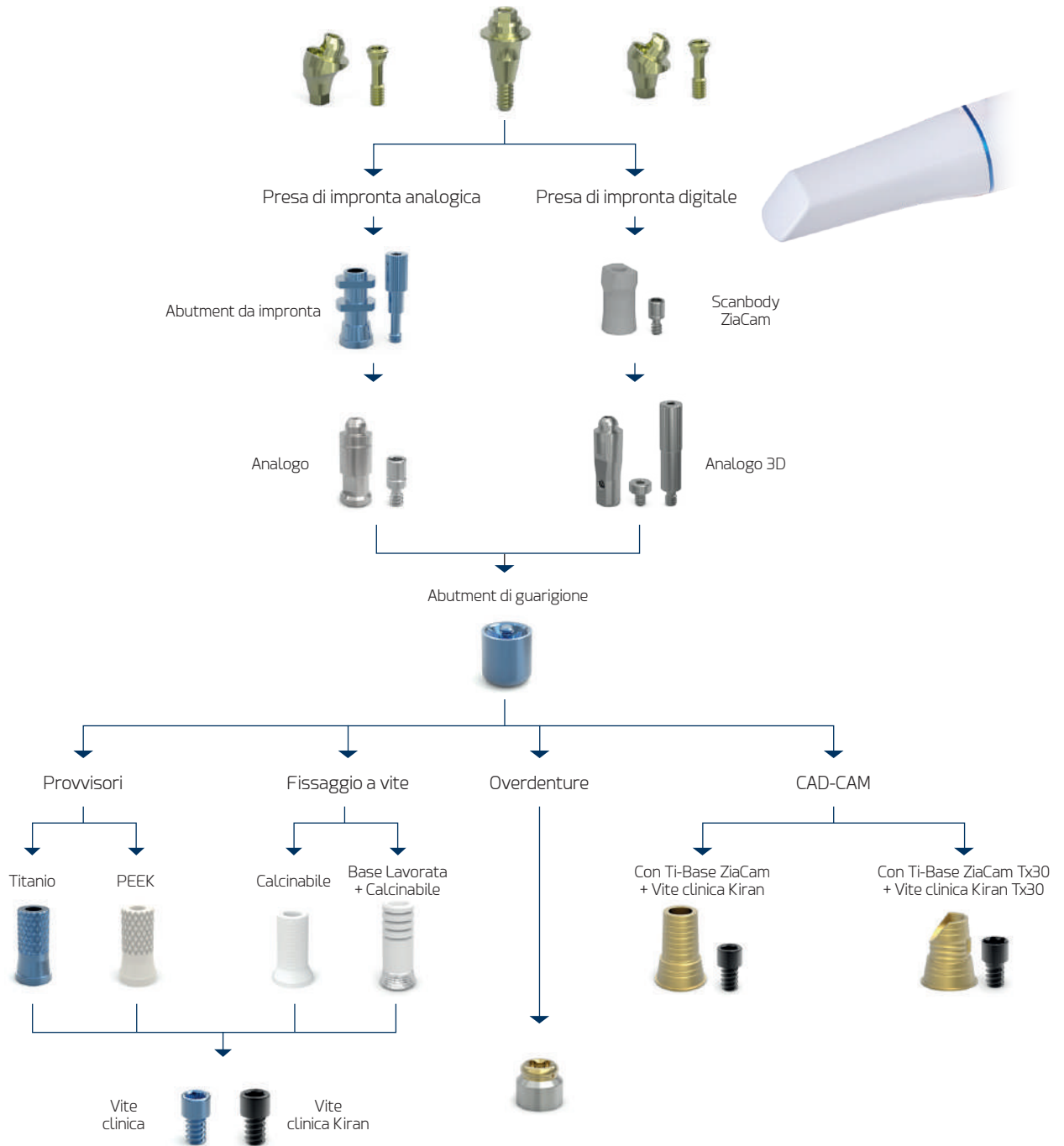

Per ulteriori informazioni sull'uso degli attacchi consultare il "Manuale delle procedure protesiche" disponibile alla pagina www.ziacom.com/biblioteca



Attacchi

Abutment dritto XDrive



Piattaf.	Altezza (H)	Riferimento
	1,50	XST10G15
	2,50	XST10G25
	3,50	XST10G35
	4,50	XST10G45
	5,50	XST10G55

Chiave di inserimento Rif. MABA200/MABA210

Anodizzazione



Include l'abutment XDrive con applicatore sterilizzabile in plastica di poliossimetilene (Tecaform AH-POM-C). Angolazione del cono di 21°. Angolazione tra gli abutment di 42°.



Abutment XDrive con applicatore

Abutment angolato 17° XDrive



Piattaf.	Altezza (H)	Riferimento
	2,50	XA210G17
	3,50	XA310G17
	4,50	XA410G17
	5,50	XA510G17

Anodizzazione



Include posizionatore metallico in titanio e vite per tutti gli abutment angolati XDrive.

Abutment angolato 30° XDrive



Piattaf.	Altezza (H)	Riferimento
	3,50	XA310G30
	4,50	XA410G30
	5,50	XA510G30

Anodizzazione



Abutment di guarigione XDrive

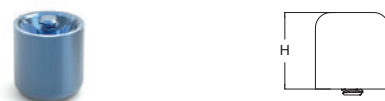

Sistema	Altezza (H)	Riferimento
XDrive	5,00	XH103400

Anodizzazione



Abutment da impronta XDrive



Sistema	Altezza (H)	Riferimento
XDrive	10,50	XT103411

Anodizzazione



Vite inclusa.

Analogo XDrive



Sistema	Lunghezza (L)	Riferimento
XDrive	13,00	XIA103400



Analogo XDrive 3D - Singolo



Sistema	Lunghezza (L)	Riferimento
XDrive	13,00	XIA3408D



Analogo XDrive 3D - Set



Sistema	Lunghezza (L)	Riferimento
XDrive	13,00	XIA3408DC*



* Include la vite di base Rif. DSIADI e la vite laterale Rif. DSIADT per la connessione dell'analogo.

Viti - Analogo 3D

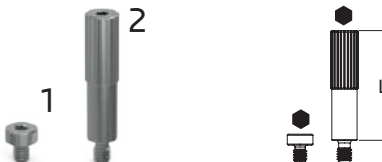

Tipo	Lunghezza (L)	Riferimento
Vite di base (1)*	-	DSIADI
Vite laterale (2)*	15,00	DSIADT



* Set di 4 unità.

Vite clinica XDrive



Sistema	Lunghezza (L)	Riferimento
XDrive	3,50	XDS103410

Anodizzazione ■



Vite clinica Kiran XDrive



Sistema	Lunghezza (L)	Riferimento
XDrive	3,50	XDS103411



Vite speciale Kiran con trattamento superficiale.

Vite da laboratorio XDrive



Sistema	Lunghezza (L)	Riferimento
XDrive	5,10	XLB103410



Vite NON adatta per l'uso come vite clinica definitiva.

Vite clinica Kiran Tx30 XDrive



Per Ti-Base ZiaCam o struttura metallica

Sistema	Lunghezza (L)	Riferimento
XDrive	3,50	XDS3411TX



Vite speciale Kiran Tx30 con trattamento superficiale.

Abutment provvisorio XDrive



Sistema	Lunghezza (L)	Riferimento
XDrive	9,50	XST3410

Anodizzazione ■



Abutment provvisorio XDrive



Sistema	Lunghezza (L)	Riferimento
XDrive	9,50	XSP3410



XDrive

UCLA XDrive



Sistema	Lunghezza (L)	Riferimento
XDrive	8,00	XRU103400



Abutment base lavorata XDrive + Abutment calcinabile



Sistema	Lunghezza (L)	Riferimento
XDrive	11,00	XBRU34



Abutment Kirator XDrive



Sistema	Altezza (Hg/Ht)	Riferimento
XDrive	3,00/4,30	XLO3400

Abutment Kirator con trattamento superficiale oro.



Scanbody ZiaCam su abutment XDrive

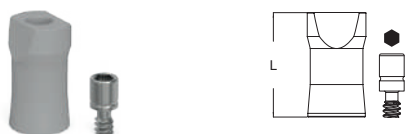

Sistema	Lunghezza (L)	Riferimento
XDrive	8,70	FNSYX18T



Indicato per operazioni cliniche e di laboratorio.

Include la vite Rif. XLB103410 per tutti gli Scanbody ZiaCam su abutment XDrive.

Ti-Base ZiaCam XDrive



Sistema	Altezza (Hg/Ht)	Riferimento
XDrive	0,15/6,70	XFRU341



Include la vite speciale Kiran con trattamento superficiale Rif. XDS103411.

Ti-Base ZiaCam Tx30 XDrive



Sistema	Altezza (Hg/Ht)	Riferimento
XDrive	0,15/5,70	XFRU341TX



Include la vite speciale Kiran Tx30 con trattamento superficiale Rif. XDS3411TX.

Tabella delle coppie per gli attacchi

Elemento/Attacco	Strumento/Utensile	Torque
Viti di fissaggio/Abutment di guarigione	Cacciavite esagonale 1,25 mm	Manuale
Viti per abutment da impronta	Cacciavite esagonale 1,25 mm	Manuale
Viti da laboratorio	Cacciavite esagonale 1,25 mm	Manuale
Viti cliniche direttamente sull'impianto	Cacciavite esagonale 1,25 mm	30 Ncm
Viti cliniche Kiran direttamente sull'impianto	Cacciavite esagonale 1,25 mm	30 Ncm
Abutment Nature	Chiavi di inserimento: MANA100/MANA110/MANA120	30 Ncm
Viti cliniche su Nature	Cacciavite esagonale 1,25 mm	30 Ncm
Viti cliniche Kiran su Nature	Cacciavite esagonale 1,25 mm	30 Ncm
Abutment Basic	Chiavi di inserimento: MABA100/MABA110/MABA120	30 Ncm
Abutment XDrive	Chiavi di inserimento: MABA200/MABA210/MABA220	30 Ncm
Viti cliniche su Basic	Cacciavite esagonale 1,25 mm	25 Ncm
Viti cliniche Kiran su Basic	Cacciavite esagonale 1,25 mm	25 Ncm
Viti cliniche su XDrive	Cacciavite esagonale 1,25 mm	20 Ncm
Viti cliniche Kiran su XDrive	Cacciavite esagonale 1,25 mm	20 Ncm
Scanbody ZiaCam + Vite	Cacciavite esagonale 1,25 mm	Manuale
Abutment Kirator	Chiavi di inserimento: LOSD01/LOSD02	30 Ncm
Abutment/Vite Tx30 (Rotazione Variabile)	Cacciavite Torx. Tx30	30 Ncm

ATTENZIONE

Il superamento del torque di serraggio consigliato per viti e abutment può compromettere il restauro protesico e danneggiare la struttura dell'impianto.



Per il carico immediato: NON serrare manualmente, fissare al torque finale. Quando si utilizza un cacciavite o un adattatore per contrangolo (CA), non superare la velocità massima di 25 giri/min.

Strumenti
chirurgici



Strumenti chirurgici

Kit chirurgico

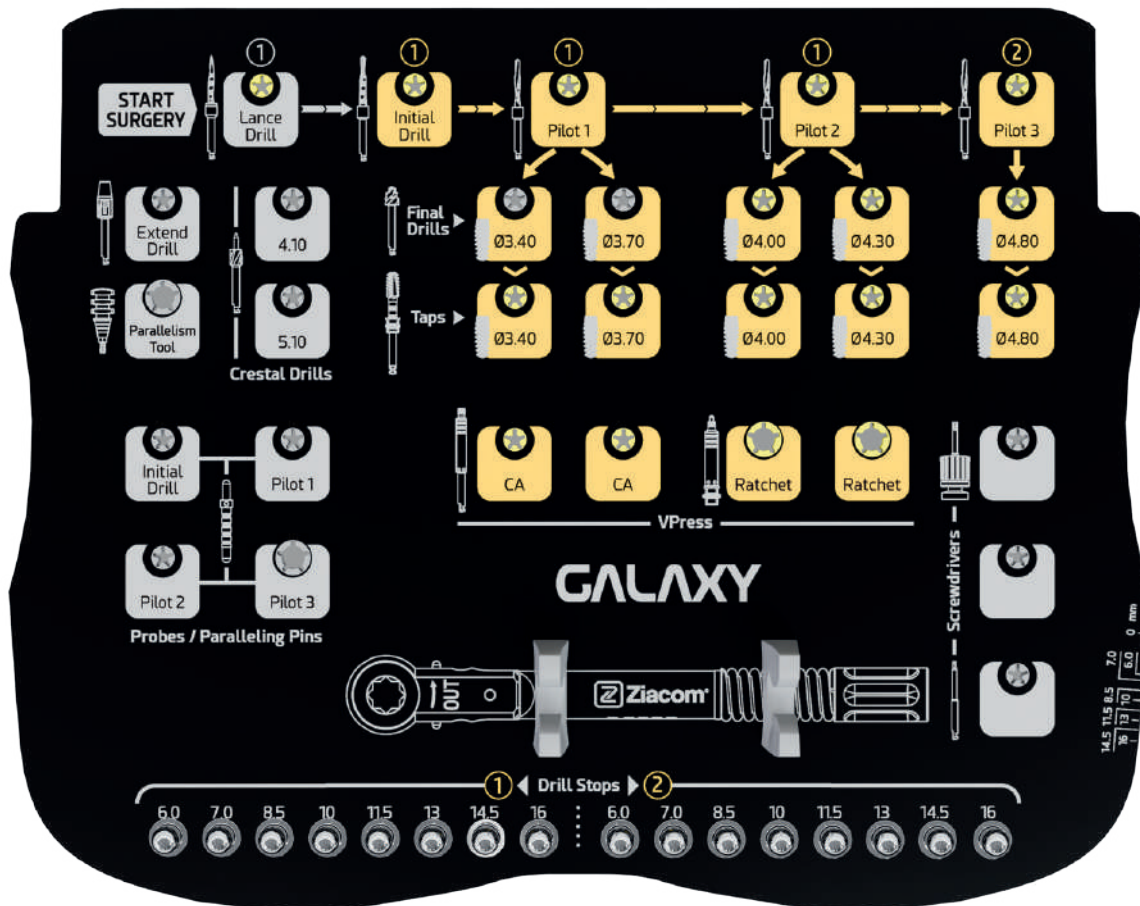

■ Kit Galaxy disponibili

Piattaf.	Contenuto	Riferimento
	Vuoto	BOX930
	Completo	BOX902GLY



Materiale: Radel.

Per evitare danni, assicurarsi che il kit non tocchi le pareti dell'autoclave.



■ **Contenuto del kit chirurgico**

RIF	Descrizione	BOX902GLY
SID001M	Fresa lancia. Ø2,00 mm. Millimetrata.	●
OTD100C	Fresa Pilota Iniziale. Millimetrata.	●
OTD101C	Fresa Pilota. P1. Millimetrata.	●
OTD102C	Fresa Pilota. P2. Millimetrata.	●
OTD103C	Fresa Pilota. P3. Millimetrata.	●
OTD200C	Fresa Chirurgica Finale. F1	●
OTD300C	Fresa Chirurgica Finale. F2	●
OTD400C	Fresa Chirurgica Finale. F3	●
OTD500C	Fresa Chirurgica Finale. F4	●
OTD600C	Fresa Chirurgica Finale. F5	●
CLD34	Fresa Chirurgica Crestale. Ø4,10 mm.	●
CLD50	Fresa Chirurgica Crestale. Ø5,10 mm.	●
PMT1G	Perno Parallelizzatore. RP.	●
GTPD160	Stop per Fresa Calibrato. 1. H6 mm.	●
GTPD170	Stop per Fresa Calibrato. 1. H7 mm.	●
GTPD185	Stop per Fresa Calibrato. 1. H8,50 mm.	●
GTPD110	Stop per Fresa Calibrato. 1. H10 mm.	●
GTPD115	Stop per Fresa Calibrato. 1. H11,50 mm.	●
GTPD113	Stop per Fresa Calibrato. 1. H13 mm.	●
GTPD114	Stop per Fresa Calibrato. 1. H14,5 mm.	●
GTPD116	Stop per Fresa Calibrato. 1. H16 mm.	●
GTPD260	Stop per Fresa Calibrato. 2. H6 mm.	●
GTPD270	Stop per Fresa Calibrato. 2. H7 mm.	●
GTPD285	Stop per Fresa Calibrato. 2. H8,50 mm.	●
GTPD210	Stop per Fresa Calibrato. 2. H10 mm.	●
GTPD215	Stop per Fresa Calibrato. 2. H11,50 mm.	●
GTPD213	Stop per Fresa Calibrato. 2. H13 mm.	●
GTPD214	Stop per Fresa Calibrato. 2. H14,5 mm.	●
GTPD216	Stop per Fresa Calibrato. 2. H16 mm.	●
GTAP34MC	Maschiatore Chirurgico. Ø3,40 mm. Millimetrato.	●
GTAP37MC	Maschiatore Chirurgico. Ø3,70 mm. Millimetrato.	●
GTAP40MC	Maschiatore Chirurgico. Ø4,00 mm. Millimetrato.	●
GTAP43MC	Maschiatore Chirurgico. Ø4,30 mm. Millimetrato.	●
GTAP48MC	Maschiatore Chirurgico. Ø4,80 mm. Millimetrato.	●
MUR100G3	Sonda/Parallelizzatore. Iniziale. Millimetrata.	●
MUR200G3	Sonda/Parallelizzatore. P1. Millimetrata.	●
MUR300G3	Sonda/Parallelizzatore. P2. Millimetrata.	●
MUR400G3	Sonda/Parallelizzatore. P3. Millimetrata.	●
SMRGV	Chiave di inserimento VPress. RP. Corta. Millimetrata.	●
LMRGV	Chiave di inserimento VPress. RP. Lunga. Millimetrata.	●
SMRGV1	Chiave di inserimento VPress. RP. Corta. Millimetrata.	●
LMRGV1	Chiave di inserimento VPress. RP. Lunga. Millimetrata.	●
DEXT10	Prolunga per Frese	●
MESD	Punta per Cacciavite. 1,25 mm. Lunga.	●
LMSD	Cacciavite Chirurgico. 1,25 mm. Lungo.	●
SMSD	Cacciavite Chirurgico. 1,25 mm. Corto.	●
TORK50	Chiave Dinamometrica Regolabile.	●



Strumenti chirurgici

FRESE CHIRURGICHE

Fresa lancia



Piattaf.	Diametro (Ø)	Lunghezza (L)	Riferimento
	2,00	16,30	SID001M



Fresa pilota iniziale



Piattaf.	Diametro (Ø)	Lunghezza (L)	Riferimento
	1,80/2,50	17,50	OTD100C

MiLimetrata: 6/7/8,5/10/11,5/13/14,5/16



Fresa pilota



Piattaf.	Tipo	Diametro (Ø)	Lunghezza (L)	Riferimento
	Pilota 1	2,90/3,20	17,50	OTD101C
	Pilota 2	3,35/3,70	17,50	OTD102C
	Pilota 3	3,90/4,37	17,50	OTD103C

MiLimetrata: 6/7/8,5/10/11,5/13/14,5/16



Fresa finale



Piattaf.	Tipo	Diametro (Ø)	Lunghezza (L)	Riferimento
	Finale 1	3,50	6,50	OTD200C
	Finale 2	3,80	6,50	OTD300C
	Finale 3	4,00	6,50	OTD400C
	Finale 4	4,30	6,50	OTD500C
	Finale 5	4,80	6,50	OTD600C



Fresa chirurgica creatale



Piattaf.	Diametro (Ø)	Riferimento
Universale	4,10	CLD34
	5,10	CLD50



PERNO

Perno parallelizzatore



Piattaf.	Diametro (Ø)	Lunghezza (L)	Riferimento
	4,50	11,00	PMT1G

Anodizzazione



STOP

Stop per fresa calibrato

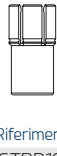

Piattaf.	Tipo	Lunghezza (L) Impianto	Riferimento
	1	6,00	GTPD160
		7,00	GTPD170
		8,50	GTPD185
		10,00	GTPD110
		11,50	GTPD115
		13,00	GTPD113
	2	14,50	GTPD114
		16,00	GTPD116
		6,00	GTPD260
		7,00	GTPD270
		8,50	GTPD285
		10,00	GTPD210
Set *	2	11,50	GTPD215
		13,00	GTPD213
		14,50	GTPD214
		16,00	GTPD216
Set *		--	KSTPG120

* Set completo di 16 stop calibrati.



MASCHIATORI

Maschiatore chirurgico. CA/Manuale.



Piattaf.	Diametro (Ø)	Riferimento
	3,40	GTAP34MC
	3,70	GTAP37MC
	4,00	GTAP40MC
	4,30	GTAP43MC
	4,80	GTAP48MC

MiLimetrata: 6/7/8,5/10/11,5/13/14,5



Strumento con trattamento superficiale DLC.

SONDE

Sonda/Parallelizzatore



Piattaf.	Tipo	Diametri (Ø1-Ø2)	Lunghezza (L)	Riferimento
	Iniziale	1,80/2,50	27,00	MUR100G3
	Pilota 1	2,70/3,00	27,00	MUR200G3
	Pilota 2	3,05/3,55	27,00	MUR300G3
	Pilota 3	3,65/4,35	27,00	MUR400G3

Millimetrata: 6/7/8,5/10/11,5/13/14,5/16



CHIAVI

Chiave di inserimento VPress. Chiave dinamometrica



Piattaf.	Lunghezza (L)	Riferimento
	12,50/Corta 19,50/Lunga	SMRGV LMRGV

● Doppio esagono / ■ Quadrato 4x4 mm

Millimetrata: 1/2/3/4/5/6



Strumento con trattamento superficiale DLC.

Chiave di inserimento VPress. CA



Piattaf.	Lunghezza (L)	Riferimento
	22,20/Corta 32,20/Lunga	SMRGV1 LMRGV1

● Doppio esagono

Millimetrata: 1/2/3/4/5/6



Strumento con trattamento superficiale DLC.

Prolunga per frese

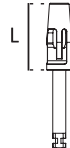

Piattaf.	Lunghezza (L)	Riferimento
Universale	12,00	DEXT10



CACCIAVITI

Punta per cacciavite. CA



Piattaf.	Lunghezza (L)	Riferimento
Universale	20,00/Corta 25,00/Lunga	MESD01* MESD

● Esagonale 1,25 mm



* Il Rif. MESD01 NON è incluso nell kit chirurgico.

Cacciavite chirurgico. Manuale



Piattaf.	Lunghezza (L)	Riferimento
Universale	2,80/Mini	XSMSD *
	9,50/Corto	SMSD
	14,50/Lungo	LMSD
	27,00/Extra lungo	XLMSD *

● Esagonale 1,25 mm



* I Rif. XSMSD/XLMSD NON sono inclusi nell kit chirurgico.

CHIAVI DINAMOMETRICHE

Chiave dinamometrica regolabile



Piattaf.	Lunghezza (L)	Riferimento
Universale	86,80	TORK50

■ Quadrato 4x4 mm



Strumenti chirurgici

Strumenti complementari

ADATTATORI

Prolunga per chiave dinamometrica

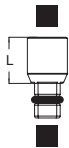

Piattaf. Lunghezza (L) Riferimento

Universale	7,20	LAEX
------------	------	------

■ Quadrato 4x4 mm



NON incluso nell kit chirurgico.

Adattatore da chiave dinamometrica a contrangolo (CA)

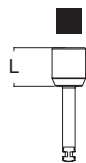

Piattaf. Lunghezza (L) Riferimento

Universale	7,20	MAEX
------------	------	------

■ Quadrato 4x4 mm



NON incluso nell kit chirurgico.

KIT PER TEST DI LABORATORIO

Kit per test di laboratorio



Piattaf. Altezza (H) Riferimento

Universale	4,00	GLAB40
------------	------	--------



Questo prodotto non sostituisce il controllo della pianificazione dei casi clinici.

NON incluso nell kit chirurgico.

MODELLO RADIOGRAFICO

Modello radiografico Galaxy

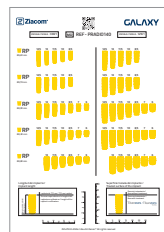

Piattaf. Modello Riferimento

Universale	Galaxy	PRADIO140
------------	--------	-----------

Scale 1:1 e 1:1,25

Materiale: acetato trasparente. Elemento non sterilizzabile.

Vedere la bibliografia disponibile alla pagina www.ziacom.com/biblioteca



Strumenti protesici

Kit protesico

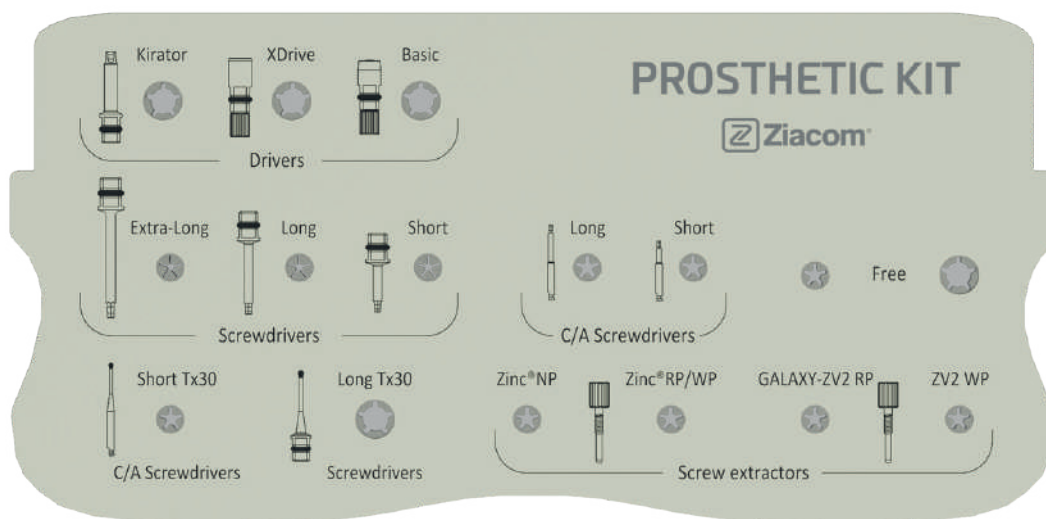

■ Kit protesici disponibili

Contenuto	Riferimento
Vuoto	BOXPN
Di base	BOXPSN
Completo	BOXPCN

134°
SSS

Materiale: Radel

Per evitare danni, assicurarsi che il kit non tocchi le pareti dell'autoclave.



■ Contenuto del kit protesico

RIF	Descrizione	BOXPSN	BOXPCN
LOSD01	Chiave di inserimento Kirator.	●	●
MABA100	Chiave di inserimento Basic. Corta.	●	●
MABA200	Chiave di inserimento XDrive. Corta.	●	●
MADW10	Impugnatura Cacciavite. 4x4.	●	●
SMSD1	Punta per Cacciavite. 1,25 mm. Corta.	●	●
LMSD1	Punta per Cacciavite. 1,25 mm. Lunga.	●	●
XLMSD1	Punta per Cacciavite. 1,25 mm. Extra lunga.		●
MESD	Punta per Cacciavite. 1,25 mm. Lunga.	●	●
MESD01	Punta per Cacciavite. 1,25 mm. Corta.	●	●
MESD1TX	Punta per Cacciavite Tx30. Lunga.	●	●
LMSD1TX	Punta per Cacciavite Tx30. Lunga.	●	●
EDSZ20 *	Vite Estrattore ZPlus. NP.		●
EDSZ34 *	Vite Estrattore ZPlus. RP/WP.		●
EDSG34	Vite Estrattore Abutment. RP		●
EDSG50 *	Vite Estrattore Abutment. WP.		●
TORK50	Chiave Dinamometrica Regolabile.	●	●

* Prodotto non incluso nel sistema Galaxy.

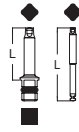
CHIAVI
Chiave di inserimento Kirator

Sistema	Lunghezza (L)	Riferimento
Kirator	13,60/Chiave dinamometrica/Manuale 20,00/CA	LOSD01 LOSD02*

◆ Quadrato 2,11 mm / ■ Quadrato 4x4 mm



* Il Rif. LOSD02 NON è incluso nel kit protesico.

**Chiave di inserimento Basic.
Chiave dinamometrica**

Sistema	Lunghezza (L)	Riferimento
Basic	5,00/Corta 13,00/Lunga	MABA100 MABA110*

◆ Basic / ■ Quadrato 4x4 mm

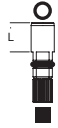

* Il Rif. MABA110 NON è incluso nel kit protesico.

**Chiave di inserimento XDrive.
Chiave dinamometrica**

Sistema	Lunghezza (L)	Riferimento
XDrive	6,00/Corta 13,00/Lunga	MABA200 MABA210*

○ XDrive / ■ Quadrato 4x4 mm



* Il Rif. MABA210 NON è incluso nel kit protesico.

**Chiave di inserimento Nature.
Chiave dinamometrica**

Sistema	Lunghezza (L)	Riferimento
Nature	5,00/Corta 15,00/Lunga	MANA100* MANA110*

◆ Nature / ■ Quadrato 4x4 mm

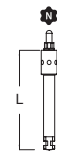

* Il Rif. MANA100/MANA110 NON sono inclusi nel kit protesico.

Chiave di inserimento Nature. CA

Sistema	Lunghezza (L)	Riferimento
Nature	20,50	MANA120*

◆ Nature



* Il Rif. MANA120 NON è incluso nel kit protesico.

Chiave di inserimento Basic. CA

Sistema	Lunghezza (L)	Riferimento
Basic	7,00	MABA120*

◆ Basic



* Il Rif. MABA120 NON è incluso nel kit protesico.

Chiave di inserimento XDrive. CA

Sistema	Lunghezza (L)	Riferimento
XDrive	7,00	MABA220*

○ XDrive





* Il Rif. MABA220 NON è incluso nel kit protesico.

Strumenti protesici

CACCIAVITI

Impugnatura cacciavite





Piattaf.	Lunghezza (L)	Riferimento
Universale	12,90	MADW10

■ Quadrato 4x4 mm

Acciaio Inox.

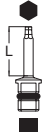
Punta per cacciavite. Chiave dinamometrica





Piattaf.	Lunghezza (L)	Riferimento
Universale	9,50/Corta	SMSD1
	14,50/Lunga	LMSD1
	27,00/Extra lunga	XLMSD1

■ Quadrato 4x4 mm

1,25mm Acciaio Inox.



Punta per cacciavite. CA

Piattaf.	Lunghezza (L)	Riferimento
Universale	20,00/Corta	MESD01
	25,00/Lunga	MESD

1,25mm Acciaio Inox.

Punta per cacciavite Tx30. CA



Sistema	Lunghezza (L)	Riferimento
Tx30	26,00/Corta	MESD01TX *
	32,00/Lunga	MESD1TX

Acciaio Inox.

Non superare i 30 Ncm poiché si potrebbero danneggiare gravemente sia il cacciavite che la vite.

* Il Rif. MESD01TX NON è incluso nel kit protesico.

Punta per cacciavite Tx30. Chiave dinamometrica

Sistema	Lunghezza (L)	Riferimento
Tx30	12,00/Corta	SMSD1TX *
	18,00/Lunga	LMSD1TX
	27,00/Extra lungo	XLMSD1TX

■ Quadrato 4x4 mm

Acciaio Inox.

Non superare i 30 Ncm poiché si potrebbero danneggiare gravemente sia il cacciavite che la vite.

* Il Rif. SMSD1TX NON è incluso nel kit protesico.

Cacciavite protesico Tx30. Manuale

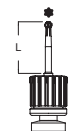
Sistema	Lunghezza (L)	Riferimento
Tx30	12,00/Corta	SMSD1TX *
	18,00/Lunga	LMSD1TX *
	27,00/Extra lungo	XLMSD1TX *



Acciaio Inox.

Non superare i 30 Ncm poiché si potrebbero danneggiare gravemente sia il cacciavite che la vite.

* Il Rif. SMSD1TX/LMSD1TX/XLMSD1TX NON sono inclusi nel kit protesico.

VITE ESTRATTORE

Vite estrattore ZPlus





Piattaf.	Lunghezza (L)	Riferimento
● ●	25,00	EDSZ20 *
● ●	23,70	EDSZ34 *

Anodizzazione ■ NP ■ RP/WP

1,25mm M1,60 M1,80 Titanio Grado 5 ELI

Vite estrattore abutment Galaxy/ZV2

Piattaf.	Lunghezza (L)	Riferimento
■	25,00	EDSG34
■	26,80	EDSG50 *

Anodizzazione ■ RP ■ WP

1,25mm M1,60 M2,00 Titanio Grado 5 ELI

* Prodotto non incluso nel sistema Galaxy.

CHIAVI DINAMOMETRICHE

Chiave dinamometrica regolabile



Piattaf.	Lunghezza (L)	Riferimento
Universale	86,80	TORK50

■ Quadrato 4x4 mm

ED 20 20 20 20 Acciaio Inox.

Strumenti complementari

Adattatore da contrangolo (CA) a chiave dinamometrica



Piattaf.	Lunghezza (L)	Riferimento
Universale	12,00	MC10Z

■ Quadrato 4x4 mm



NON incluso nel kit protesico.

Impugnatura inseritore ritenzioni + Estrattore



Piattaf.	A Lunghezza (L)	B Lunghezza (L)	Riferimento
Kirator	81,50	110,40	MBE13610
ZM-Equator			



NON incluso nel kit protesico.

Inseritore di ritenzioni



Piattaf.	Lunghezza (L)	Riferimento
Kirator	32,00	MBE13602
ZM-Equator	32,00	MBE13603



Inseritori per cuffie in plastica Kirator / ZM-Equator.
NON incluso nel kit protesico.

Anelli di ritenzione per strumenti



Piattaf.	Misura	Riferimento
Universale	2x1	RREI0030

Set di 10 unità.

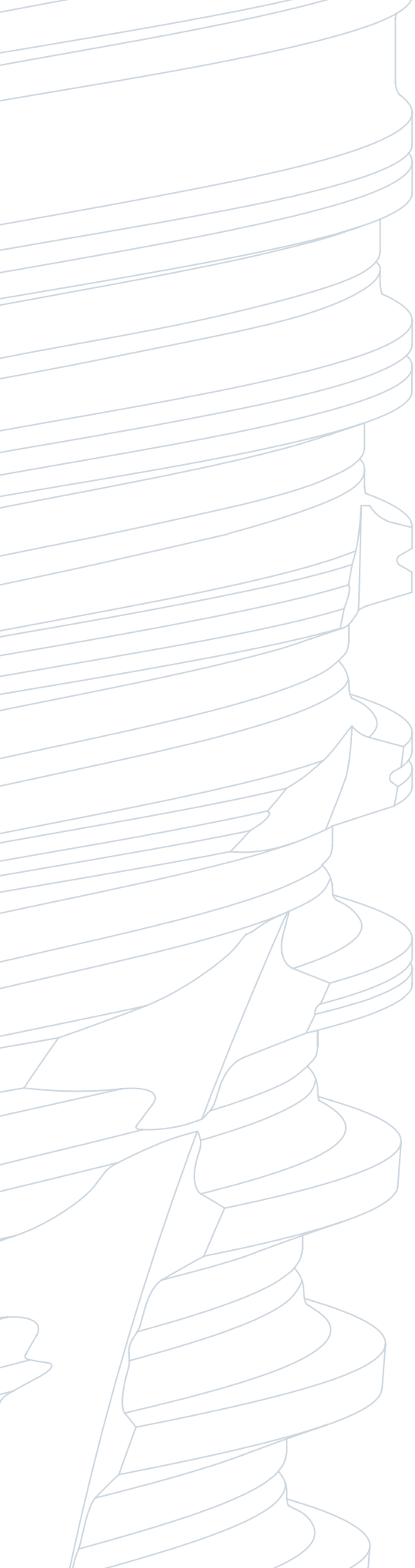

GALAXY

Protocollo
chirurgico



Protocollo chirurgico

Caratteristiche del sistema di fresatura Galaxy

■ Sistema di frese Ziacom®

Le frese per i sistemi di impianti Ziacom® sono realizzate in acciaio inox. Inoltre, la superficie è opaca, conferisce una proprietà antiriflesso. La marcatura laser sullo stelo delle frese ne identifica il diametro maggiore/minore e la lunghezza; inoltre, le tacche di misurazione marcate laser rappresentano le diverse lunghezze degli impianti (frese millimetrata). La punta della fresa è lunga 0,5 mm e non è inclusa nelle misurazioni delle diverse marcature Laser.

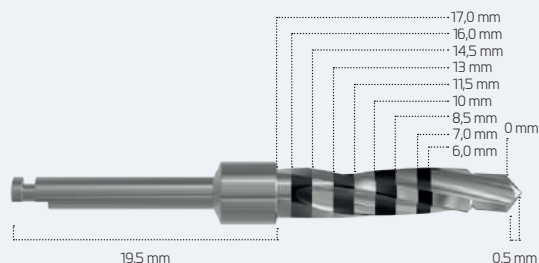

■ Frese Finali Ziacom®

Il loro utilizzo è essenziale e obbligatorio per ottenere una fresatura finale ideale a ricevere l'impianto con un inserimento delicato, sicuro e preciso. In questo modo si eviterà di applicare un torque eccessivo all'impianto per inserirlo nella posizione finale.

■ STOP DELLA FRESA FINALE

Nel design delle frese finali è stato incorporato, tra l'area attiva e lo stelo, uno stop composto da tre lame (vedere le aree rosse contrassegnate nell'immagine) che limitano l'avanzamento della fresa.

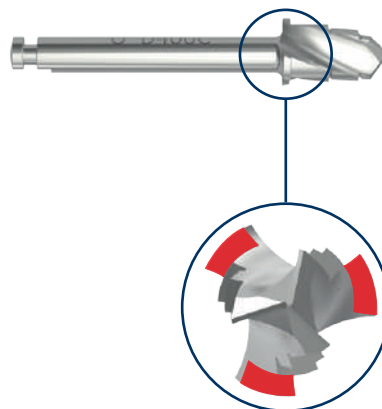

IMPORTANTE

Prestare attenzione a non superare la fresatura dello stop, che modifiche-rebbe l'anatomia coronale del sito chirurgico.

■ GARANZIA DI EFFICIENZA DELLE FRESE ZIACOM®

Le frese chirurgiche per impianti Galaxy di Ziacom® (**frese corticali, fresa lancia, fresa iniziale, frese pilota e frese finali**), hanno una **vita prevista pari a un numero massimo di 60 utilizzi**. Si consiglia di monitorare costantemente le condizioni di taglio, soprattutto quando si raggiunge il numero di fresature compreso tra 41 e 50, poiché dopo 50 utilizzi è necessario prendere in considerazione di cambiare le frese prima di raggiungere i 60.

Tenere presente che, a seconda delle dimensioni dell'impianto, della densità ossea e del relativo protocollo chirurgico, le varie frese vengono utilizzate diversamente; si consiglia di controllare il numero di utilizzi per ciascuno strumento.



■ Maschiatori Ziacom® - Superficie DLC

Sono disponibili maschiatori per contrangolo. La marcatura laser sullo stelo dei maschiatori ne identifica il diametro e la fascia orizzontale della marcatura laser nella parte attiva rappresenta le diverse lunghezze.

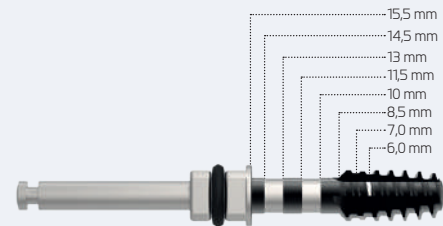

■ Sonda

Verificare la profondità del sito chirurgico, in particolare se non si utilizzano stop per frese. Per verificare l'asse del sito chirurgico, i parallelizzatori hanno diametri differenziati in base alla sequenza di fresatura.

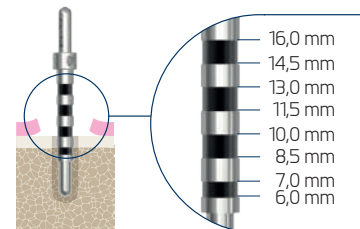

■ Chiavi di inserimento VPress - Superficie DLC

La chiave di inserimento VPress per contrangolo o per chiave dinamometrica è stata progettata appositamente per trasportare l'impianto Galaxy dalla boccetta No Mount al sito chirurgico per procedere all'inserimento.

Chiavi di inserimento corte e lunghe per chiave dinamometrica e contrangolo



Marcatura di profondità della piattaforma implantare sugli strumenti di inserimento

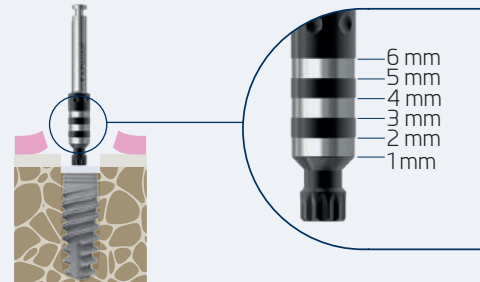

■ Stop per frese

Si tratta di un accessorio chirurgico che si fissa alle frese per facilitare il lavoro poiché stabilisce la profondità dell'osteotomia, con conseguente maggiore sicurezza nella preparazione del sito chirurgico.



Protocollo chirurgico

Caratteristiche del sistema di fresatura Galaxy

■ Dettaglio interno del kit chirurgico Galaxy

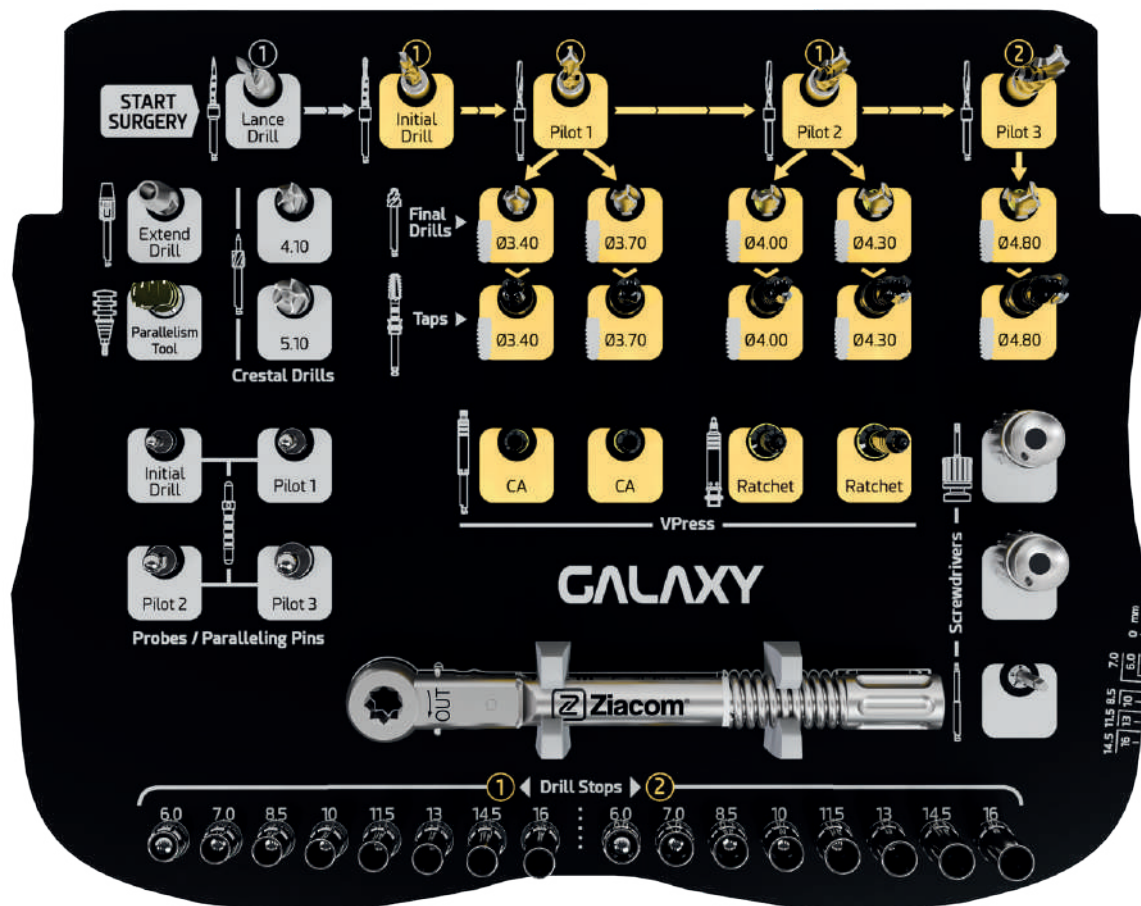

Raccomandazione sul torque massimo di inserimento dell'impianto



Il torque di inserimento consigliato è compreso tra **35 e 50 Ncm** in base al caso specifico.

Per evitare la deformazione della chiave e/o della connessione dell'impianto, l'inserimento con contrangolo (CA) deve rispettare i giri/min massimi raccomandati (25 giri/min) e il torque massimo indicato (50 Ncm).

Se il torque massimo consigliato non consente di ottenere l'inserimento completo dell'impianto, è necessario rimuovere l'impianto e ripetere la fresatura per eseguire un nuovo inserimento in un secondo momento.

Controllare il torque di inserimento finale con la chiave dinamometrica regolabile Rif. TORK50 o con contrangolo.

Il superamento del torque (50 Ncm) per l'inserimento dell'impianto può causare:

- Deformazioni irreversibili nella connessione interna dell'impianto.
- Deformazioni irreversibili negli strumenti di inserimento dell'impianto.
- Difficoltà o impossibilità di smontare il gruppo strumento/impianto.

■ Impianto Galaxy

Si deve tenere in considerazione che il protocollo di fresatura per gli impianti Galaxy varia notevolmente in base al diametro dell'impianto e al tipo di osso del sito chirurgico, pertanto è necessario prestare particolare attenzione a questi due aspetti.

GALAXY

- **ESEMPIO:**
- Impianto Galaxy**
- Ø4,80x11,50mm**
- RP (Ø4,80mm)**
- Ø Piattaforma 2,85mm

Procedura del protocollo di fresatura ad alta densità (D1 - D2*)

FASE PRELIMINARE | Apertura della gengiva

Praticare un'incisione e sollevare il lembo.

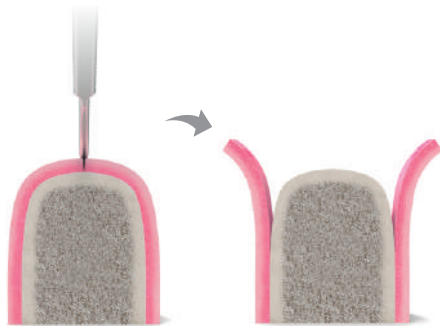

FASE 1 | Fresa lancia



Iniziare la sequenza di fresatura del sito chirurgico con la Fresa Lancia Rif. SID001M. Tenere d'occhio la marcatura laser della fresa, che indica la lunghezza, o utilizzare lo stop per fresa Rif. GTPD213. Controllare la direzione e l'inclinazione della fresatura, applicando una pressione intermittente sempre in direzione verticale, prestando attenzione a non esercitare una pressione eccessiva sull'osso. Se necessario, utilizzare la prolunga per fresa Rif. DEXT10.



FASE 2 | Fresa Iniziale



Proseguire la sequenza di fresatura con la Fresa Iniziale Rif. OTD100C fino a raggiungere la lunghezza totale corrispondente all'impianto selezionato. Tenere d'occhio la marcatura laser della fresa che indica la lunghezza o usare lo stop per fresa Rif. GTPD213. Controllare la direzione e l'inclinazione di fresatura applicando una pressione intermittente sempre in direzione verticale, prestando attenzione a non esercitare una pressione eccessiva sull'osso. Se necessario, utilizzare la prolunga per fresa Rif. DEXT10.



FASE 3 | Sonda/Parallelizzatore Fresa Iniziale



Verificare la profondità del sito chirurgico e l'asse di inserimento introducendo la Sonda/Parallelizzatore Fresa Iniziale Rif. MUR100G3. È possibile ripetere questo passaggio tutte le volte considerate necessarie durante l'intervento chirurgico.

Protocollo chirurgico

FASE 4 | Fresa Pilota 1



Proseguire la sequenza di fresatura con la Fresa Pilota 1 Rif. OTD101C fino a raggiungere la lunghezza totale corrispondente all'impianto selezionato. Tenere d'occhio la marcatura laser della fresa, che indica la lunghezza, o utilizzare lo stop per fresa Rif. GTPD213. Controllare la direzione e l'inclinazione della fresatura, applicando una pressione intermittente sempre in direzione verticale, prestando attenzione a non esercitare una pressione eccessiva sull'osso. Se necessario, utilizzare la prolunga per frese Rif. DEXT10.



NOTA

Una volta completata questa fase, per posizionare un impianto di diametro:

- Ø3,40 mm > Fresa Finale 1 (Rif. OTD200C) + Maschiatore GTAP34MC
- Ø3,70 mm > Fresa Finale 2 (Rif. OTD300C) + Maschiatore GTAP37MC

FASE 6 | Fresa Pilota 2



Proseguire la sequenza di fresatura con la Fresa Pilota 2 Rif. OTD102C fino a raggiungere la lunghezza totale corrispondente all'impianto selezionato. Tenere d'occhio la marcatura laser della fresa, che indica la lunghezza, o utilizzare lo stop per fresa Rif. GTPD213. Controllare la direzione e l'inclinazione della fresatura, applicando una pressione intermittente sempre in direzione verticale, prestando attenzione a non esercitare una pressione eccessiva sull'osso. Se necessario, utilizzare la prolunga per frese Rif. DEXT10.



NOTA

Una volta completata questa fase, per posizionare un impianto di diametro:

- Ø4,00 mm > Fresa Finale 3 (Rif. OTD400C) + Maschiatore GTAP40MC
- Ø4,30 mm > Fresa Finale 4 (Rif. OTD500C) + Maschiatore GTAP43MC

FASE 8 | Fresa Pilota 3



Proseguire la sequenza di fresatura con la Fresa Pilota 3 Rif. OTD103C fino a raggiungere la lunghezza totale corrispondente all'impianto selezionato. Tenere d'occhio la marcatura laser della fresa, che indica la lunghezza, o utilizzare lo stop per fresa Rif. GTPD213. Controllare la direzione e l'inclinazione della fresatura, applicando una pressione intermittente sempre in direzione verticale, prestando attenzione a non esercitare una pressione eccessiva sull'osso. Se necessario, utilizzare la prolunga per frese Rif. DEXT10.



FASE 5 | Sonda/Parallelizzatore Pilota 1



Verificare la profondità del sito chirurgico e l'asse di inserimento introducendo la Sonda/Parallelizzatore Pilota 1 Rif. MUR200G3. È possibile ripetere questo passaggio tutte le volte considerate necessarie durante l'intervento chirurgico.

FASE 7 | Sonda/Parallelizzatore Pilota 2



Verificare la profondità del sito chirurgico e l'asse di inserimento introducendo la Sonda/Parallelizzatore Pilota 2 Rif. MUR300G3. È possibile ripetere questo passaggio tutte le volte considerate necessarie durante l'intervento chirurgico.

FASE 9 | Fresa Finale 5



Proseguire la sequenza di fresatura con la Fresa Finale 5 Rif. OTD600C fino a raggiungere la lunghezza corrispondente allo spessore della corticale ossea, in base a ciascun caso clinico. Controllare la direzione e l'inclinazione della fresatura, applicando una pressione intermittente sempre in direzione verticale, prestando attenzione a non esercitare una pressione eccessiva sull'osso. Se necessario, utilizzare la prolunga per frese Rif. DEXT10.



FASE 10 | Maschiatore Ø4,80



Posizionare il maschiatore chirurgico Ø4,80mm Rif. GTAP48MC nel sito chirurgico. Premere con decisione e iniziare a girare lentamente, quindi lasciare che il maschiatore avanzi senza esercitare nessuna pressione fino alla profondità programmata. In caso di resistenza eccessiva, per ogni giro completo eseguire un movimento anti-rotazionale di 90°. Per rimuovere il maschiatore, girare nel senso inverso rispetto a quello di inserimento. Quando si usa il maschiatore è consigliabile passarlo lungo l'intera lunghezza dell'impianto.



■ Note importanti: Densità ossea di tipo D2*

Nel caso di densità ossea di tipo D2, è necessario seguire il protocollo chirurgico di fresatura indicato per la densità ossea di tipo D1, eliminando l'uso del Maschiatore Chirurgico in tutti i diametri degli impianti. Tuttavia, sulla base dell'esperienza clinica e dell'identificazione del tipo di densità ossea della zona, spetta al professionista decidere l'uso totale o parziale del Maschiatore Chirurgico. Ciò è particolarmente importante nei casi in cui la densità ossea varia significativamente lungo l'intera lunghezza dell'osteotomia per l'impianto.

Protocollo chirurgico

Procedura del protocollo di fresatura a bassa densità (D3 - D4**)

FASE PRELIMINARE | Apertura della gengiva

Praticare un'incisione e sollevare il lembo.

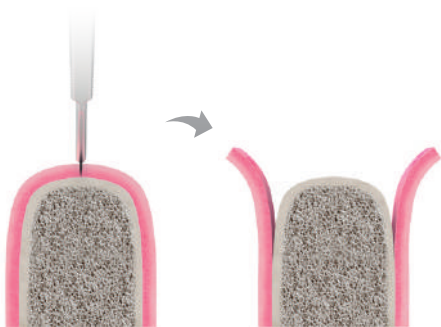

FASE 1 | Fresa Lancia

Iniziare la sequenza di fresatura del sito chirurgico con la Fresa Lancia Rif. SID001M. Tenere d'occhio la marcatura laser della fresa, che indica la lunghezza, o utilizzare lo stop per fresa Rif. GTPD213. Controllare la direzione e l'inclinazione della fresatura, applicando una pressione intermittente sempre in direzione verticale, prestando attenzione a non esercitare una pressione eccessiva sull'osso. Se necessario, utilizzare la prolunga per fresa Rif. DEXT10.



FASE 2 | Fresa Iniziale

Proseguire la sequenza di fresatura con la Fresa Iniziale Rif. OTD100C fino a raggiungere la lunghezza totale corrispondente all'impianto selezionato. Tenere d'occhio la marcatura laser della fresa che indica la lunghezza o usare lo stop per fresa Rif. GTPD213. Controllare e l'inclinazione di fresatura applicando una pressione intermittente sempre in direzione verticale, prestando attenzione a non esercitare una pressione eccessiva sull'osso. Se necessario, utilizzare la prolunga per fresa Rif. DEXT10.



NOTA

Una volta completata questa fase, per posizionare un impianto di diametro:

- Ø3,40 mm > Fresa Finale 1 (Rif. OTD200C)
- Ø3,70 mm > Fresa Finale 2 (Rif. OTD300C)

FASE 3 | Sonda/Paralleizzatore Fresa Iniziale

Verificare la profondità del sito chirurgico e l'asse di inserimento introducendo la Sonda/Paralleizzatore Fresa Iniziale MUR100G3. È possibile ripetere questo passaggio tutte le volte considerate necessarie durante l'intervento chirurgico.



FASE 4 | Fresa Pilota 1

Proseguire la sequenza di fresatura con la Fresa Pilota 1 Rif. OTD101C fino a raggiungere la lunghezza totale corrispondente all'impianto selezionato. Tenere d'occhio la marcatura laser della fresa, che indica la lunghezza, o utilizzare lo stop per fresa Rif. GTPD213. Controllare la direzione e l'inclinazione della fresatura, applicando una pressione intermittente sempre in direzione verticale, prestando attenzione a non esercitare una pressione eccessiva sull'osso. Se necessario, utilizzare la prolunga per fresa Rif. DEXT10.



NOTA

Una volta completata questa fase, per posizionare un impianto di diametro:

- Ø4,00 mm > Fresa Finale 3 (Rif. OTD400C)
- Ø4,30 mm > Fresa Finale 4 (Rif. OTD500C)

FASE 5 | Sonda/Paralleizzatore Pilota 1

Verificare la profondità del sito chirurgico e l'asse di inserimento introducendo la Sonda/Paralleizzatore Pilota 1 Rif. MUR200G3. È possibile ripetere questo passaggio tutte le volte considerate necessarie durante l'intervento chirurgico.



FASE 6 | Fresa Pilota 2



Proseguire la sequenza di fresatura con la Fresa Pilota 2 Rif. OTD102C fino a raggiungere la lunghezza totale corrispondente all'impianto selezionato. Tenere d'occhio la marcatura laser della fresa, che indica la lunghezza, o utilizzare lo stop per fresa Rif. GTPD213. Controllare la direzione e l'inclinazione della fresatura, applicando una pressione intermittente sempre in direzione verticale, prestando attenzione a non esercitare una pressione eccessiva sull'osso. Se necessario, utilizzare la prolunga per frese Rif. DEXT10.



FASE 7 | Sonda/Parallelizzatore Pilota 2



Verificare la profondità del sito chirurgico e l'asse di inserimento introducendo la Sonda/Parallelizzatore Pilota 2 Rif. MUR300G3. È possibile ripetere questo passaggio tutte le volte considerate necessarie durante l'intervento chirurgico.

FASE 8 | Fresa Finale 5



Proseguire la sequenza di fresatura con la Fresa Finale 5 Rif. OTD600C fino a raggiungere la lunghezza corrispondente allo spessore della corticale ossea, in base a ciascun caso clinico. Controllare la direzione e l'inclinazione della fresatura, applicando una pressione intermittente sempre in direzione verticale, prestando attenzione a non esercitare una pressione eccessiva sull'osso. Se necessario, utilizzare la prolunga per frese Rif. DEXT10.



■ Note importanti: Densità ossea di tip D4**

Nel caso di densità ossea di tipo D4, è necessario seguire il protocollo chirurgico di fresatura indicato per la densità ossea di tipo D3, eliminando l'uso dell'ultima Fresa Finale per tutti i diametri degli impianti. Tuttavia, sulla base dell'esperienza clinica e dell'identificazione del tipo di densità ossea della zona, spetta al professionista decidere l'uso totale o parziale dell'ultima Fresa Finale. Ciò è particolarmente importante nei casi in cui la densità ossea varia significativamente lungo l'intera lunghezza dell'osteotomia per l'impianto.

Protocollo chirurgico

Inserimento dell'impianto con Ziacom® No Mount | Titansure

Ziacom® No Mount

Trattamento superficiale

Titansure



FASE 1 | Apertura della confezione dell'impianto

- 1.1 Premere sulla parola "PRESS" e rompere la scatola di cartone.
- 1.2 Rimuovere la linguetta di cartone ed estrarre il blister.
- 1.3 Rimuovere con attenzione il sigillo del blister.
- 1.4 Lasciar cadere la boccetta portaimpianto su un panno sterile nella zona chirurgica.
- 1.5 Tenere la boccetta con una mano in posizione verticale. Rimuovere il tappo girandolo in senso verticale.
- 1.6 Ricordarsi di rimuovere l'etichetta identificativa dell'impianto per attaccarla al passaporto implantare e alla cartella clinica del paziente e mantenere in questo modo la tracciabilità del prodotto.

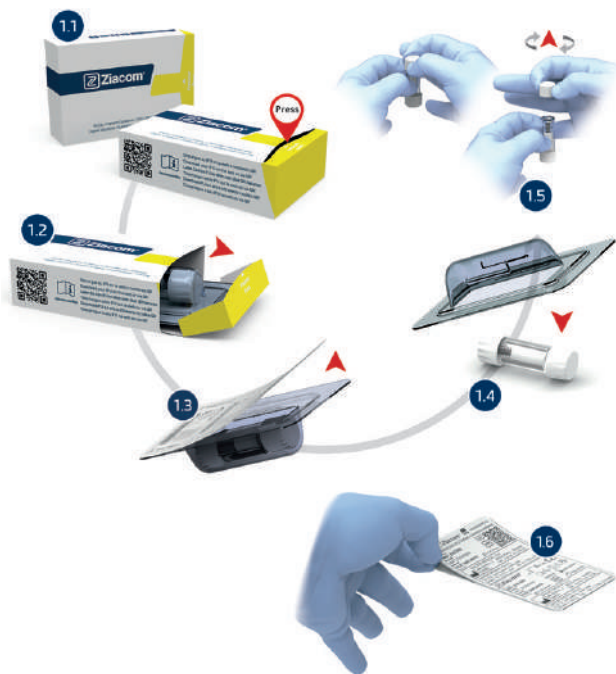

FASE 2 | Scelta dello strumento di inserimento

A seconda della situazione clinica e dell'accesso all'area, è possibile scegliere tra tre strumenti diversi per inserire l'impianto:

- A Contrangolo.** Utilizzare la chiave di inserimento VPress. CA della lunghezza desiderata (Rif. SMRGV1 o LMRGV1) da inserire nel contrangolo.
- B Chiave dinamometrica Rif. TORK50:** Utilizzare la chiave di inserimento VPress. Chiave dinamometrica/Manuale della lunghezza desiderata (Rif. SMRGV o LMRGV) da inserire nella chiave dinamometrica con la modalità "IN".
- C Impugnatura per cacciavite 4x4 Rif. MADW10.** Utilizzare la chiave di inserimento VPress. Chiave dinamometrica/Manuale della lunghezza desiderata (Rif. SMRGV o LMRGV) da inserire nell'impugnatura per cacciavite.

FASE 3 | Estrazione dell'impianto dalla relativa boccetta

Tenere la boccetta portaimpianto in verticale con una mano e con l'altra inserire la chiave di inserimento selezionata nell'impianto. Rimuovere l'impianto dalla boccetta sollevandolo in direzione verticale.

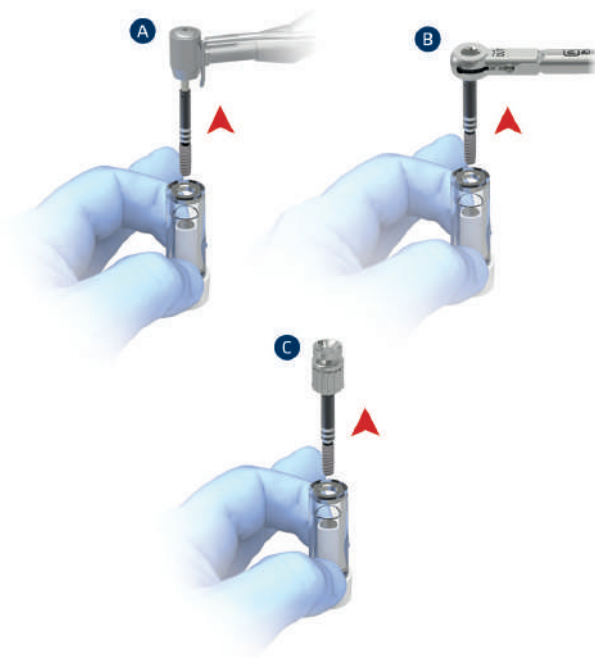

Inserimento dell'impianto con Ziacom® No Mount | Titansure Active

Ziacom® No Mount

Trattamento superficiale

Titansure
Active

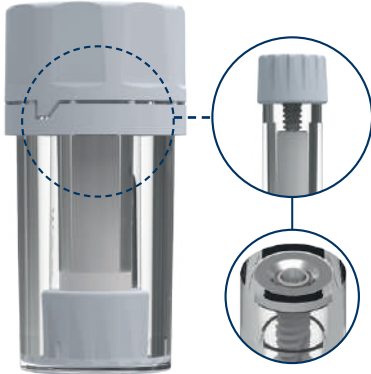

FASE 1 | Apertura della confezione dell'impianto

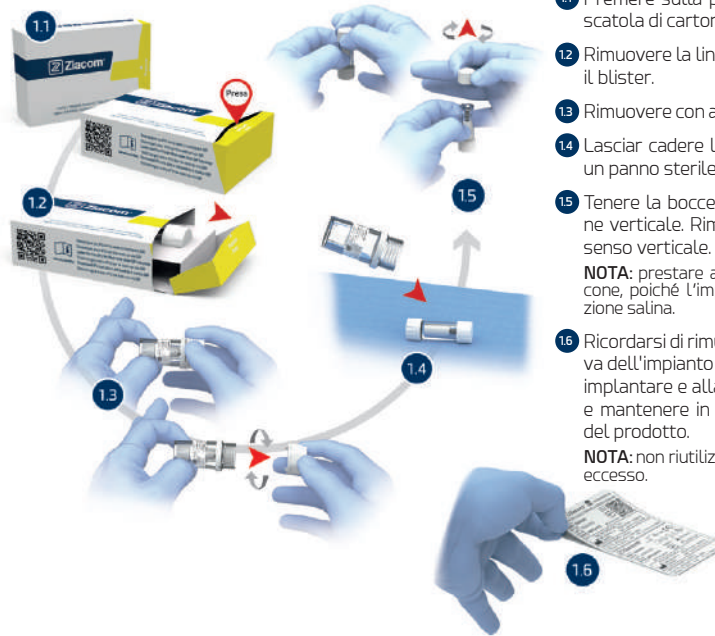

- 1.1 Premere sulla parola "PRESS" e rompere la scatola di cartone.
 - 1.2 Rimuovere la linguetta di cartone ed estrarre il blister.
 - 1.3 Rimuovere con attenzione il sigillo del blister.
 - 1.4 Lasciar cadere la boccetta portaimpianto su un panno sterile nella zona chirurgica.
 - 1.5 Tenere la boccetta con una mano in posizione verticale. Rimuovere il tappo girandolo in senso verticale.
- NOTA:** prestare attenzione all'apertura del flacone, poiché l'impianto è immerso in una soluzione salina.
- 1.6 Ricordarsi di rimuovere l'etichetta identificativa dell'impianto per attaccarla al passaporto implantare e alla cartella clinica del paziente e mantenere in questo modo la tracciabilità del prodotto.
- NOTA:** non riutilizzare la soluzione salina in eccesso.

FASE 2 | Scelta dello strumento di inserimento

A seconda della situazione clinica e dell'accesso all'area, è possibile scegliere tra tre strumenti diversi per inserire l'impianto:

- A Contrangolo.** Utilizzare la chiave di inserimento VPress. CA della lunghezza desiderata (Rif. SMRGV1 o LMRGV1) da inserire nel contrangolo.
- B Chiave dinamometrica Rif. TORK50:** Utilizzare la chiave di inserimento VPress. Chiave dinamometrica/Manuale della lunghezza desiderata (Rif. SMRGV o LMRGV) da inserire nella chiave dinamometrica con la modalità "IN".
- C Impugnatura per cacciavite 4x4 Rif. MADW10.** Utilizzare la chiave di inserimento VPress. Chiave dinamometrica/Manuale della lunghezza desiderata (Rif. SMRGV o LMRGV) da inserire nell'impugnatura per cacciavite.

FASE 3 | Estrazione dell'impianto dalla relativa boccetta

Tenere la boccetta portaimpianto in verticale con una mano e con l'altra inserire la chiave di inserimento selezionata nell'impianto. Rimuovere l'impianto dalla boccetta sollevandolo in direzione verticale.

NOTA:

Prestare attenzione all'apertura del flacone, la soluzione salina potrebbe fuoriuscire. La soluzione salina in eccesso non è riutilizzabile.

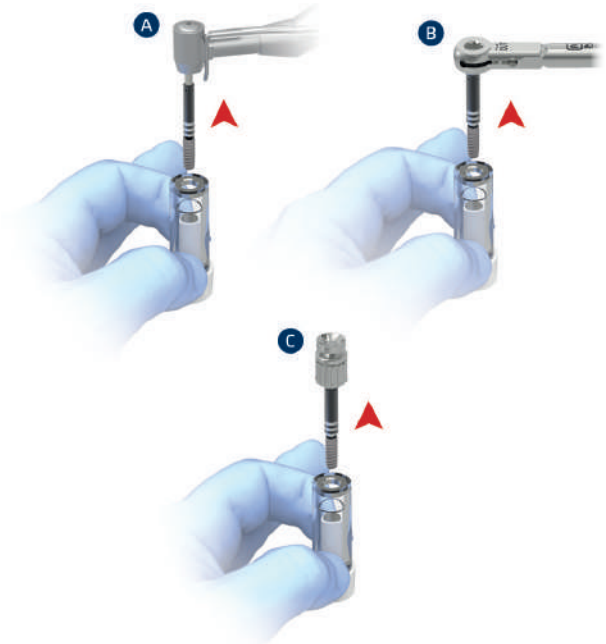

Protocollo chirurgico

Inserimento dell'impianto Galaxy

FASE 4 | Inserimento dell'impianto

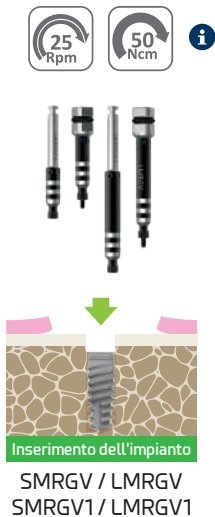

In caso di inserimento con contrangolo, utilizzare una velocità massima di 25 giri/min.

Il torque di inserimento consigliato è compreso tra 35 e 50 Ncm.

In caso di resistenza durante l'inserimento, si consiglia di girare l'impianto in senso inverso rispetto all'inserimento e dopo alcuni secondi di pausa proseguire con l'inserimento. Ripetere questa procedura tutte le volte necessarie.



IMPORTANTE



Il torque massimo di inserimento degli impianti dentali è pari a 50 Ncm. Il superamento del torque di inserimento massimo indicato per gli impianti può causare gravi danni all'impianto dentale e alla connessione. Fare riferimento alle considerazioni specifiche presenti nel protocollo chirurgico in base al tipo di connessione dell'impianto e al tipo di osso.

FASE 5 | Posizionamento crestale dell'impianto

I protocolli di fresatura sono descritti per un posizionamento subcrestale dell'impianto Galaxy a una profondità di 1,50 mm dalla corticale ossea. Tuttavia, l'impianto può essere posizionato sulla base di altre fonti bibliografiche che indicano diverse profondità di inserimento degli impianti.

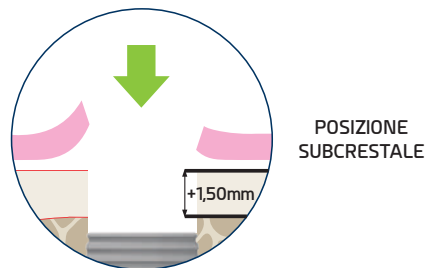

■ Posizione subcrestale

- Migliora la conservazione della mucosa.
- Migliora lo spessore del tessuto cheratinizzato.
- Suggerisce un miglioramento della conservazione ossea se combinato a una connessione conica.
- Contribuisce a ottenere un profilo di emergenza ideale in aree estetiche.
- Impedisce l'esposizione della superficie dell'impianto, che potrebbe facilitare la proliferazione batterica.
- Impedisce la formazione di tessuto connettivo fibroso in corrispondenza dell'interfaccia dell'impianto.
- Migliora la conservazione dell'osso crestale.
- Consente di utilizzare abutment di altezza superiore. Raccomandato per preservare il tessuto osseo in gengive di biotipo sottile ($\leq 1,0$ mm).
- Riduce il rischio di incorrere in patologie perimplantari.

Inserimento dell'impianto Galaxy

■ Condizionamento dei tessuti molli

FASE 1 | Posizionamento della vite di fissaggio

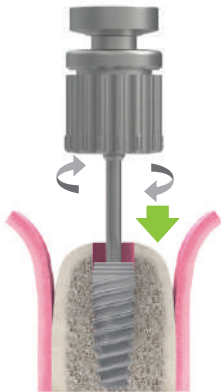

Avvicinare la vite di fissaggio con il cacciavite chirurgico manuale Rif. SMSD o LMSD all'impianto evitando che cada e che venga ingerita accidentalmente. Inserirla nell'impianto fino in battuta applicando il torque manuale e in senso orario.

Il posizionamento di una vite di fissaggio richiede un secondo intervento chirurgico per scoprire l'impianto e posizionare l'abutment desiderato.

In base al caso specifico, è possibile scegliere di non utilizzare una vite di fissaggio, ma di posizionare direttamente un abutment di guarigione.



FASE 2 | Chiusura del tessuto molle

Chiudere e suturare il tessuto molle, adattando i lembi con attenzione.



FASE 3 | Individuazione ed estrazione della vite di fissaggio



Individuare l'impianto ed eseguire un'incisione fino a scoprire la vite di fissaggio o utilizzare il bisturi circolare Rif. MPU34 sui tessuti molli. Estrarre la vite con il cacciavite chirurgico manuale Rif. SMSD o LMSD.

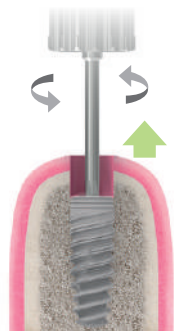

FASE 4 | Posizionamento dell'abutment di guarigione

Inserire l'abutment di guarigione selezionato con il cacciavite chirurgico manuale Rif. SMSD o LMSD.

La scelta dell'abutment di guarigione dipenderà dal caso specifico. Deve corrispondere alla piattaforma dell'impianto ed essere conforme all'altezza del tessuto gengivale per evitare l'occlusione dell'abutment. Un'altezza eccessiva potrebbe sottoporre l'impianto a carichi prematuri, compromettendo così il processo di osteointegrazione.

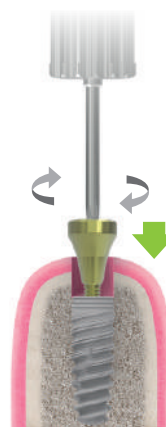

Protocollo chirurgico

■ Tipo di osso

Classificazione di Misch (1988)



OSSO DI TIPO D1

- Corticale densa e osso trabecolare denso.
- >1250 HU



OSSO DI TIPO D2

- Corticale porosa e osso trabecolare denso.
- 850 - 1250 HU



OSSO DI TIPO D3

- Corticale porosa e osso trabecolare fine.
- 350 - 850 HU



OSSO DI TIPO D4

- Scarsa corticale crestale e osso trabecolare fine.
- 150 - 350 HU

HU = Unità di Hounsfield

NOTA IMPORTANTE

Per semplificare i protocolli chirurgici di fresatura, abbiamo creato alcune guide rapide di fresatura, nelle quali i criteri delle ossa di tipo D1-D2 vengono uniti nelle ossa ad "Alta Densità" e quelli di tipo D3-D4 nelle ossa a "Bassa Densità".

■ Manipolazione della vite di fissaggio

Posizionare la vite di fissaggio nel cacciavite. Avvicinare la vite all'impianto evitando che cada e che venga ingerita accidentalmente. Inserirla nell'impianto applicando il torque manuale e in senso orario.

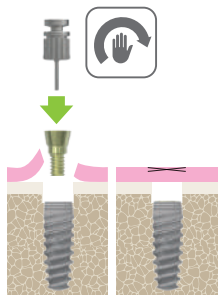

■ Considerazioni sulla protesizzazione provvisoria e il carico immediato

La protesizzazione provvisoria immediata e il carico immediato sono procedure che prevedono l'inserimento della protesi entro 72 ore dall'intervento di chirurgia implantare. La differenza fondamentale tra queste procedure è il carico funzionale o meno della protesi.

Un'adeguata stabilità primaria dell'impianto al momento dell'inserimento è fondamentale per considerare il posizionamento di una protesi provvisoria o il carico immediato. Questa stabilità può essere misurata oggettivamente mediante il torque di inserimento, che deve essere pari o superiore a 40-45 Ncm o mediante l'analisi della frequenza di risonanza (valore ISQ), che deve essere pari o superiore a 70.

■ PROTESIZZAZIONE PROVVISORIA IMMEDIATA

La protesizzazione provvisoria immediata implica un controllo approfondito dell'occlusione, sia in posizione centrica (chiusura) che durante i movimenti laterali o dinamici che si verificano durante la masticazione. Liberando il provvisorio da qualsiasi contatto in queste situazioni, si evita la trasmissione di forze all'impianto.

La protesizzazione provvisoria immediata ha i seguenti obiettivi principali:

- Chiusura immediata di spazi edentuli in aree estetiche.
- Rigenerazione guidata del profilo di emergenza gengivale grazie alla presenza della corona o del ponte provvisorio.

■ CARICO IMMEDIATO

Il principio del carico immediato implica, in modo controllato, la trasmissione dei contatti dal momento del posizionamento del restauro mentre rimane in occlusione, quindi si distingue tra:

- Carico progressivo immediato mediante l'uso di un restauro provvisorio acrilico come primo restauro (rilasciato in occlusione dinamica).
- Carico immediato definitivo con materiale rigido e occlusione attiva fin dal primo giorno.

Entrambe le procedure comportano rischi per il successo dell'osteointegrazione dell'impianto, quindi il professionista, sulla base della sua esperienza clinica e del caso in questione, deve prendere in considerazione il posizionamento o meno di protesizzazione provvisoria immediata e/o il carico immediato.

Restauri con transepiteliali

■ Abutment transepiteliali

- Consentono la formazione e la guarigione del tessuto perimplantare dalle prime 8 settimane.
- Il concetto "one abutment-one time" consente l'adesione gengivale alla sua superficie poiché non sono necessarie disconnessioni ripetute.
- Prevengono la perdita di tessuto osseo e di tessuto molle perché non vi è una rottura meccanica dell'interfaccia perimplantare.
- L'area del lavoro protesico rimane al di sopra del livello gengivale, rendendo più prevedibile il comportamento dell'adesione dei tessuti molli e mantenendo una buona tenuta.
- Minore formazione di micro-gap nella giunzione tra l'impianto e il componente protesico.
- Maggiore conservazione dell'osso crestale.
- Prove di protesi e posizionamento della protesi definitiva senza anestesia.
- Se il torque consigliato viene superato, la vite si frattura nel transepiteliale e non all'interno dell'impianto.

■ Altezze degli attacchi

- Una maggiore altezza dell'abutment equivale a una maggiore conservazione dell'osso marginale nelle protesi cementate.
- Gli abutment più alti (≥ 2 mm) consentono un migliore adattamento dei tessuti molli.
- Gli abutment corti (< 2 mm) possono comprimere i tessuti molli con conseguente maggiore perdita ossea a livello crestale.
- La perdita ossea marginale varia a seconda della decisione clinica in merito all'altezza dell'abutment. In genere, per gli abutment protesici ≥ 2 mm si avrà una conservazione migliore dell'osso crestale.

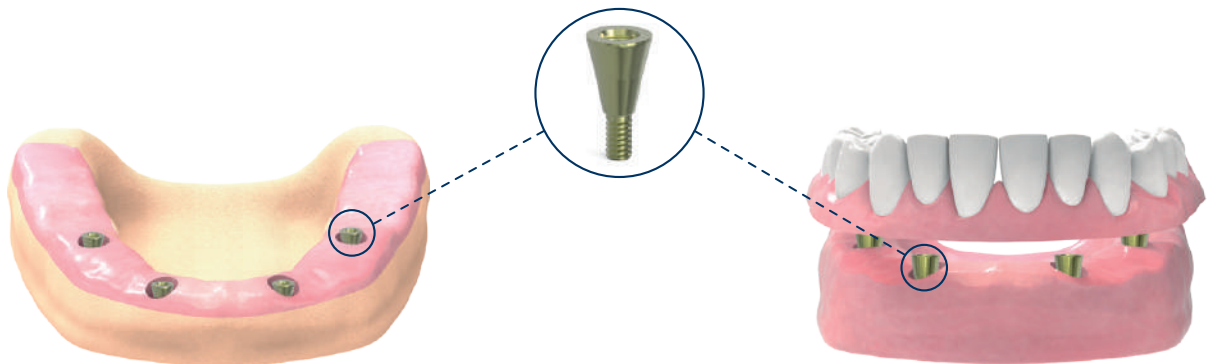

Protocollo chirurgico semplificato

Queste guide chirurgiche sono state progettate con un protocollo chirurgico semplificato per eseguire una fresatura semplice ed efficiente del sito chirurgico. Tuttavia, per avere maggiori dettagli sulle opzioni di fresatura in base alle diverse densità ossee, è possibile consultare il protocollo chirurgico alle pagine 59-63 per un impianto di Ø4.80 x 11.50 mm nelle quattro densità ossee: alta densità (D1 - D2) e bassa densità (D3 - D4).

Protocollo di fresatura - Ziacom® No Mount

 Rotazione
  Richiede l'irrigazione
  Ø Diametro fresa
  Torque

Le velocità indicate sono quelle consigliate

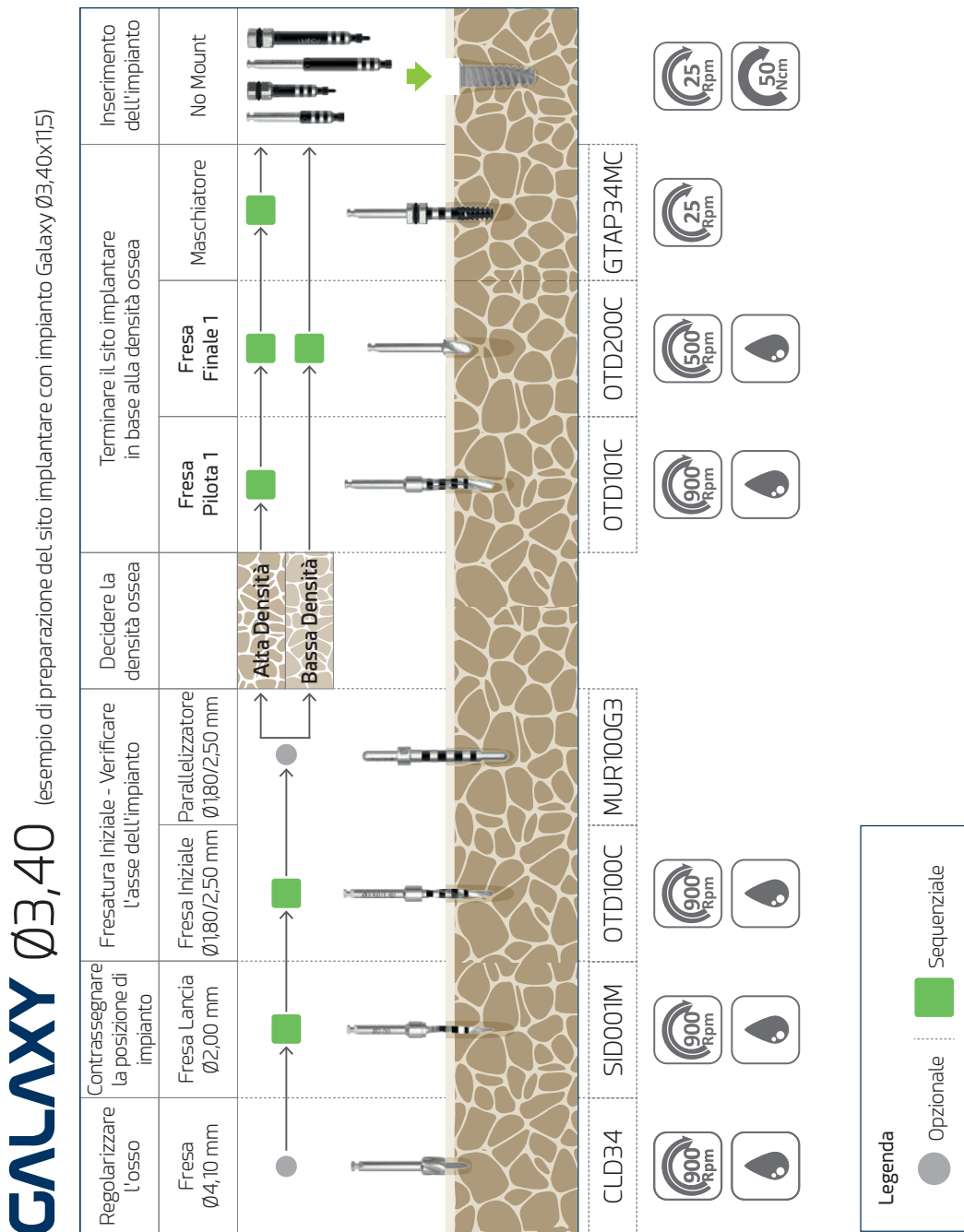

GALAXY Ø3,70

(esempio di preparazione del sito impiantare con impianto Galaxy Ø3,70x11,5)

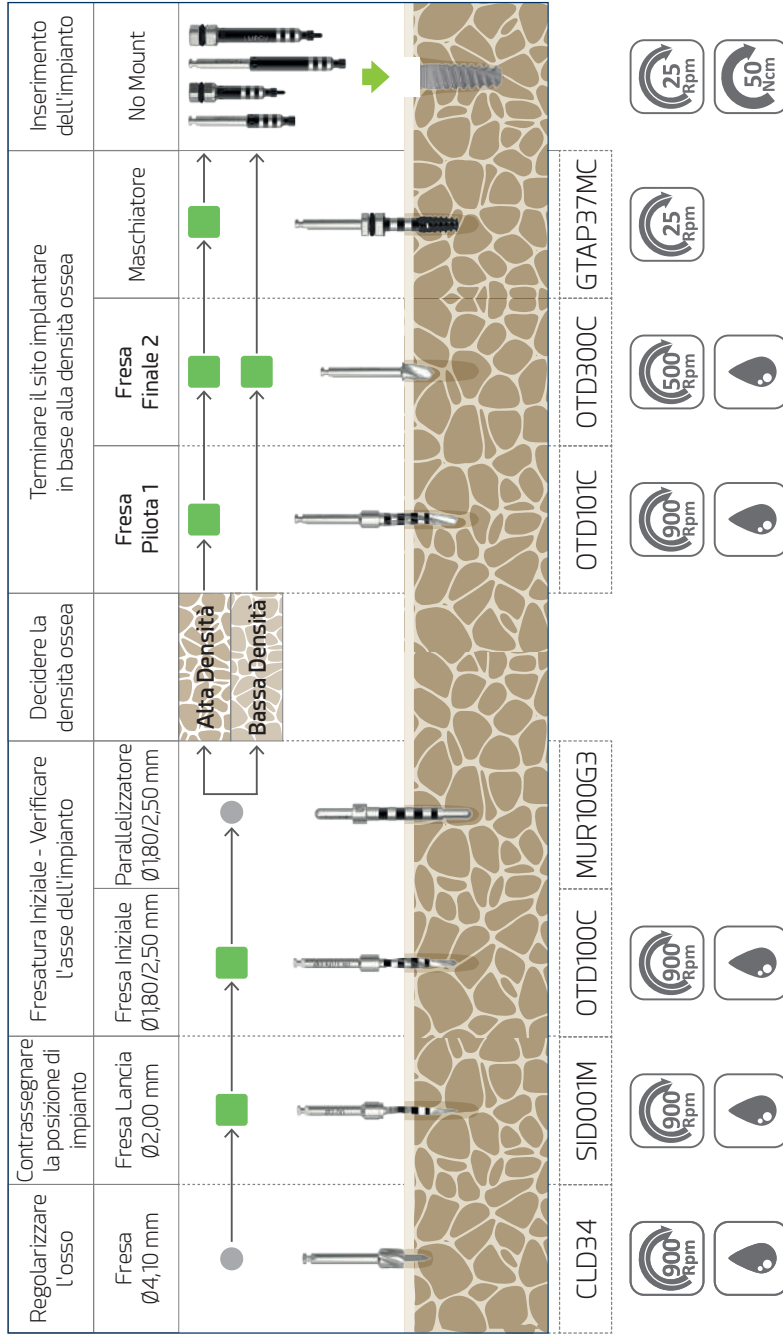

Legenda

-  Opzionale
-  Sequenziale

Raccomandazioni generali

■ Da prendere in considerazione durante l'intervento

1

Le frese chirurgiche devono essere inserite nel contrangolo con il motore chirurgico fermo, garantendo l'ancoraggio corretto e la rotazione prima di iniziare la fresatura. Trattare le frese con la massima cura: il minimo danno alle punte può comprometterne l'efficacia.

2

Gli strumenti danneggiati devono essere smaltiti in conformità alle normative locali.

3

L'implantologo deve conservare una delle etichette di identificazione fornite con il prodotto nella cartella clinica del paziente per una corretta tracciabilità.

4

Ogni strumento deve essere utilizzato esclusivamente per l'uso specifico raccomandato dal produttore.

Consultare sempre i protocolli chirurgici e protesici pubblicati nel presente catalogo, nonché gli altri documenti disponibili nella sezione "Biblioteca" del nostro sito web www.ziacom.com/biblioteca relativi a procedure, protocolli e istruzioni per l'uso prima di utilizzare il sistema Galaxy di Ziacom®.



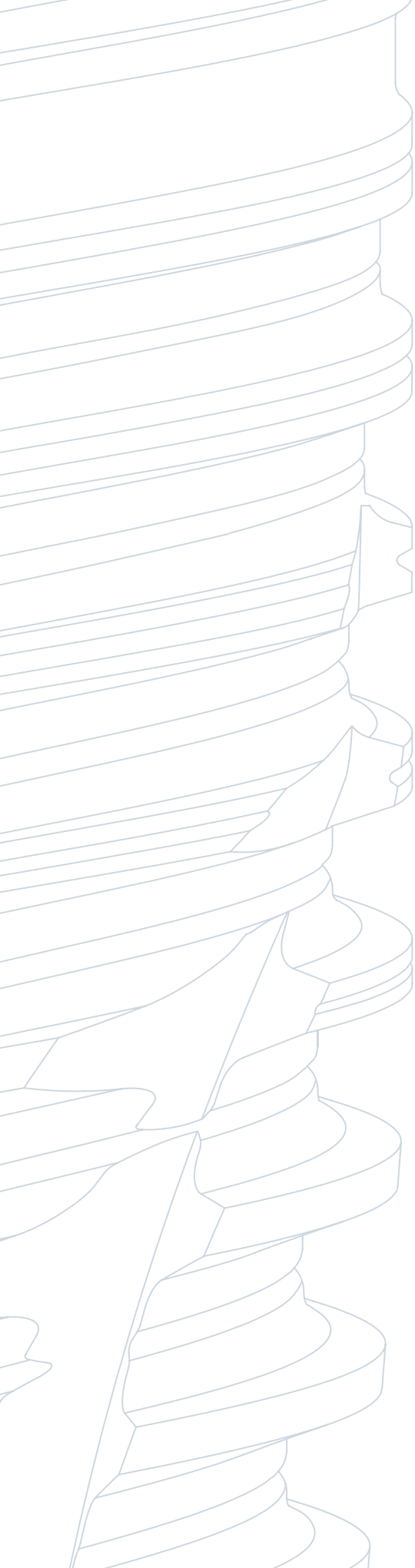

GALAXY

Pulizia,
disinfezione e
sterilizzazione



Pulizia, disinfezione e sterilizzazione

I protocolli indicati di seguito devono essere implementati unicamente da personale qualificato per la pulizia, la disinfezione e la sterilizzazione dei materiali dentali descritti nel presente documento.

Istruzioni per la pulizia e la disinfezione

Applicabili a strumenti, kit chirurgici e protesici.

■ Smontaggio

1. Smontare* gli strumenti come richiesto, ad esempio chiavi a cricchetto manuali, frese o fermi per frese.
2. Per una corretta pulizia, smontare il kit chirurgico o protesico nei suoi diversi componenti.

■ Pulizia e disinfezione

Disinfezione di strumentario chirurgico e kit protesici:

1. Immergere gli strumenti in una soluzione detergente-disinfettante** appropriata per facilitare la rimozione dei residui organici. Se si dispone di una vasca a ultrasuoni***, verificare che il detergente o disinfettante sia adatto all'uso con tale apparecchiatura.
2. Rimuovere manualmente i residui organici con uno spazzolino non metallico e un detergente a pH neutro.
3. Risciacquare con abbondante acqua.
4. Per la pulizia dei kit chirurgici e protesici, utilizzare sempre detergenti a pH neutro e utensili non abrasivi, per evitare di danneggiare le superfici dei kit.
5. Asciugare il materiale con carta in cellulosa monouso, panni che non lasciano residui o aria compressa.

Disinfezione delle cuffie in plastica e del disco di protezione:

1. Immergere per 10 minuti in una soluzione di cloruro di benzalconio puro.
2. Risciacquare con acqua distillata.
3. Prima dell'utilizzo, asciugare le cuffie e il disco.

■ Ispezione

1. Verificare che gli strumenti siano perfettamente puliti; in caso contrario, ripetere le fasi di pulizia e disinfezione.
2. Scartare gli strumenti danneggiati e sostituirli in vista dell'intervento chirurgico successivo.
3. Controllare che gli strumenti e i kit chirurgici e protesici siano perfettamente asciutti prima di assemblarli e sterilizzarli.

*Consultare i manuali per l'assemblaggio e lo smontaggio all'indirizzo www.ziacom.com/biblioteca

** Seguire le istruzioni del produttore del disinfettante per determinare le concentrazioni e i tempi.

*** Seguire le istruzioni del produttore della vasca a ultrasuoni per determinare la temperatura, la concentrazione e i tempi.

Istruzioni per la sterilizzazione in autoclave a vapore

Applicabili a impianti ortodontici, attacchi, strumenti, kit chirurgici e protesici, chiodini, viti di fissaggio (o da osteosintesi) e mesh.

1. Introdurre il materiale in buste di sterilizzazione singole, che quindi vanno sigillate. Per la sterilizzazione congiunta, riporre gli strumenti nel kit chirurgico, inserire il kit in una busta da sterilizzazione e sigillare la busta.
2. Inserire le buste da sterilizzare nell'autoclave.
3. Sterilizzare in autoclave a vapore a 134°C/273°F (max. 137°C/276°F) per 4 minuti (minimo) a una pressione di 2 atmosfere. Le chiavi dinamometriche devono essere sterilizzate con 3 cicli di vuoto a 132 °C/270 °F per almeno ≥4 minuti e asciugate sotto vuoto per almeno 20 minuti.

Solo per gli Stati Uniti: Il ciclo di sterilizzazione convalidato e raccomandato negli Stati Uniti deve essere eseguito in un'autoclave a vapore, a 132°C/270°F, per un tempo minimo di 15 minuti e tempo di asciugatura di almeno 15-30 minuti.

IMPORTANTE

Assicurarsi che la fase di asciugatura sia stata completata per evitare che i prodotti rimangano umidi.

Se il materiale o le buste si presentano umide al termine della sterilizzazione, controllare l'autoclave.

Eseguire la manutenzione dell'autoclave realizzando le procedure necessarie con la periodicità consigliata, seguendo le istruzioni del produttore.



Conservazione dei prodotti Ziacom®

- Conservare i prodotti nella confezione originale e in un ambiente pulito e asciutto fino al momento dell'utilizzo.
- Dopo la sterilizzazione, conservare i materiali nelle buste sigillate in un ambiente pulito e asciutto.
- Non superare mai le date di scadenza delle buste di sterilizzazione indicate dal produttore.
- Seguire sempre le istruzioni fornite dal produttore delle buste di sterilizzazione.

Raccomandazioni generali

- Non utilizzare mai materiale danneggiato o sporco e non riutilizzare prodotti destinati al monouso. L'utente è responsabile di seguire correttamente le istruzioni descritte in questo documento.
- Prestare attenzione agli elementi taglienti e affilati. Si raccomanda l'uso di guanti durante la pulizia del materiale per evitare incidenti durante l'utilizzo.
- Seguire le indicazioni di sicurezza fornite dal produttore del disinfettante.
- La sterilità non può essere garantita se la busta di sterilizzazione è aperta, danneggiata o bagnata.
- Rispettare tutte le fasi della sterilizzazione. Se i materiali o le buste di sterilizzazione presentano tracce di acqua o umidità, controllare l'autoclave e ripetere la sterilizzazione.
- Gli attacchi e gli impianti ortodontici vengono forniti NON STERILIZZATI e devono essere sterilizzati prima dell'uso.
- Gli strumenti, i kit chirurgici e protesici sono forniti NON STERILIZZATI e devono essere sterilizzati prima dell'uso e successivamente puliti e disinfettati.
- Le procedure di sterilizzazione, pulizia e disinfezione deteriorano progressivamente gli strumenti. Ispezionare accuratamente gli strumenti per individuare eventuali segni di usura.
- Evitare il contatto tra prodotti di materiali diversi (acciaio, titanio, ecc.) durante le procedure di pulizia, disinfezione e sterilizzazione.
- Per una corretta manutenzione e sicurezza dei prodotti, Ziacom Implants SLU raccomanda di seguire le presenti istruzioni. L'azienda non è pertanto responsabile degli effetti che l'uso di procedure di pulizia, disinfezione e sterilizzazione alternative da parte dell'utente può avere sui prodotti.

La versione più recente delle istruzioni per la pulizia, la disinfezione e la sterilizzazione è disponibile all'indirizzo www.ziacom.com/biblioteca



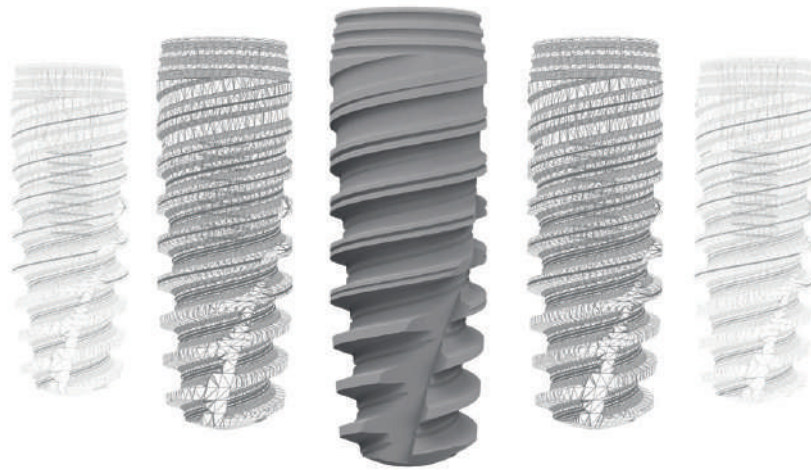

Consultare le condizioni generali di vendita aggiornate sul nostro sito web www.ziacom.com

Verificare la disponibilità di ciascun prodotto in base al Paese.

Rimangono riservati tutti i diritti. Nessuna parte della presente documentazione può essere riprodotta, memorizzata su supporti o sistemi di riproduzione, trasmessa in qualsiasi forma o in qualsiasi circostanza, per via elettronica, meccanica, in fotocopie, in registrazioni o in altro modo non contemplato nel presente documento senza il permesso del proprietario dei diritti su marchio, modifica e stampa. Ziacom® è un marchio registrato di Ziacom Medical Group SL.

Consultare la versione più recente dei cataloghi disponibile sul sito web www.ziacom.com.

