

# ZM10

Impianti conici a connessione conica

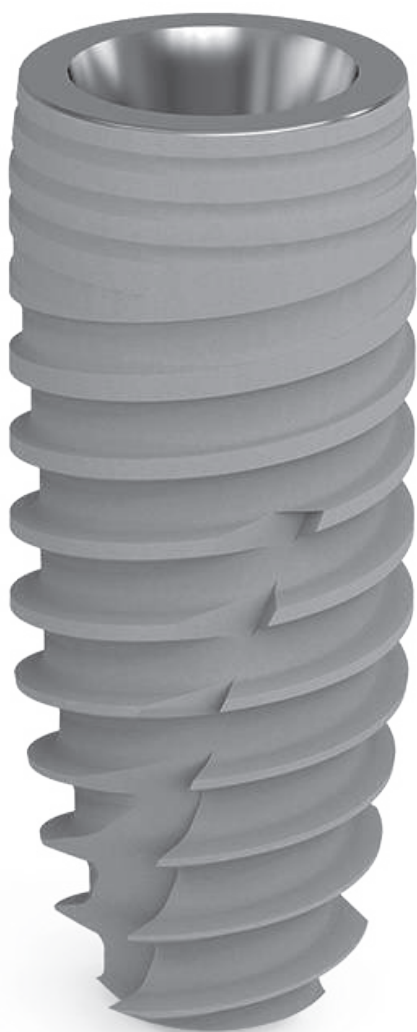



# ZM10

Impianti conici a connessione conica





# Informazioni importanti

Leggere attentamente prima di utilizzare il prodotto Ziacom®

## Informazioni generali

Il presente documento contiene informazioni di base per l'uso dei sistemi di impianti dentali originali Ziacom®, di seguito "impianti dentali Ziacom®" o semplicemente "prodotti Ziacom®". La presente documentazione è stata elaborata come guida rapida di consultazione per il medico responsabile del trattamento, d'ora in avanti "utente" e non è quindi né un'alternativa né un sostituto della formazione specialistica e dell'esperienza clinica professionale.

I prodotti Ziacom® devono essere utilizzati realizzando un'adeguata programmazione del trattamento e seguendo rigorosamente i protocolli chirurgici e protesici stabiliti dal produttore. Prima di utilizzare un prodotto Ziacom®, leggere attentamente i protocolli chirurgici e protesici specifici per ciascun prodotto, nonché le istruzioni per l'uso e la manutenzione. Possono essere consultati anche sul nostro sito web [www.ziacom.com](http://www.ziacom.com) oppure richiesti al distributore ufficiale autorizzato Ziacom® di zona.

## Informazioni su responsabilità, sicurezza e garanzia.

Le indicazioni d'uso e l'utilizzo dei prodotti Ziacom® si basano sulla bibliografia internazionale pubblicata, sugli standard clinici attuali e sulla nostra esperienza, motivo per il quale devono essere intese come informazioni generali indicative. La manipolazione e l'uso dei prodotti Ziacom®, essendo fuori dal controllo di Ziacom Medical SL, sono responsabilità esclusiva dell'utente. Ziacom Medical SL, le sue filiali e/o i distributori ufficiali autorizzati non si assumono alcuna responsabilità, espressa o implicita, totale o parziale, per i possibili danni o difetti scaturiti dall'uso improprio del prodotto o qualsiasi altro fatto non contemplato nei protocolli e nei manuali per l'utilizzo corretto dei prodotti.

L'utente deve assicurarsi che il prodotto Ziacom® utilizzato sia quello adatto alla procedura e alla finalità prevista. Né queste istruzioni per l'uso né i protocolli di lavoro o uso dei prodotti esentano l'utente da questo obbligo. L'uso, la gestione e l'applicazione clinica dei prodotti Ziacom® devono essere effettuati da personale qualificato con il titolo necessario in base alla legislazione vigente di ogni Paese.

L'uso, la alterazione e/o l'applicazione, in forma totale o parziale, in qualsiasi fase di realizzazione, dei prodotti Ziacom® da parte di personale non qualificato o senza il titolo necessario, invalida automaticamente qualsiasi tipo di garanzia e può provocare gravi danni alla salute del paziente.

I prodotti Ziacom® appartengono a un sistema autonomo, con caratteristiche progettuali e protocolli di lavoro specifici, che includono gli impianti dentali, gli attacchi o i componenti protesici e gli strumenti chirurgici o protesici. L'uso dei prodotti Ziacom® in combinazione con elementi o componenti di altri produttori può causare insuccesso del trattamento, danni ai tessuti, danni alle strutture ossee, risultati estetici inadeguati e gravi danni alla salute del paziente. Per questo motivo, utilizzare solo prodotti originali Ziacom®.

Il personale clinico incaricato del trattamento è l'unico responsabile della sorveglianza dell'uso dei prodotti originali Ziacom® e in conformità alle istruzioni per l'uso e ai relativi protocolli di manipolazione durante l'intero processo di trattamento implantologico. L'uso di componenti, strumenti o qualsiasi altro prodotto non originale Ziacom® da soli o in combinazione con uno qualsiasi dei prodotti originali Ziacom® invaliderà automaticamente la garanzia dei prodotti originali Ziacom®.

Consultare il Programma di Garanzia Ziacom Medical SL (disponibile sul sito web o contattando Ziacom Medical SL, le sue filiali o i distributori autorizzati).

**Avvertenza.** Non tutti i prodotti Ziacom® sono disponibili in tutti i Paesi. Verificare la disponibilità.

Il marchio Ziacom® e altri nomi di prodotti o servizi, nonché i relativi loghi, menzionati in questa documentazione o sul sito web [www.ziacom.com](http://www.ziacom.com), sono marchi registrati di Ziacom Medical SL.

Ziacom Medical SL si riserva il diritto di modificare, cambiare ed eliminare qualsiasi prodotto, prezzo o specifiche tecniche a cui si fa riferimento sul suo sito web o in qualsiasi documento senza preavviso. Rimangono riservati tutti i diritti. Resta vietata la riproduzione o pubblicazione totale o parziale di questa documentazione, in qualsiasi supporto o formato, senza la corrispondente autorizzazione scritta da parte di Ziacom Medical SL.





## Indice

L'Azienda	06
Insieme per la salute	06
Qualità Zicom®	06
Titanio Zitium®	06
Impegno per l'innovazione e la formazione	07
Zicom® nel mondo	07
- Sede centrale	07
- Filiali	07

### ZM10 Impianti conici a connessione conica

Impianto ZM10	10
Caratteristiche	10
Punti di forza	10
Diametri e lunghezze	11
Trattamenti superficiali	12
- Superficie Titansure	12
- Superficie TitansureActive	14
Confezioni del prodotto	16
Riferimenti ZM10	18
Consigli per l'uso	19
Come consultare questo catalogo	20
Scheda tecnica del prodotto	20
Simboli	20
Attacchi   Restauri diretti sull'impianto	22
Attacchi   Restauri con transepiteliali	30
Strumenti chirurgici	44
Strumenti protesici	52
Protocollo chirurgico	58
Pulizia, disinfezione e sterilizzazione	80

## Insieme per la salute

Ziacom® lavora da oltre 20 anni per la **salute orale** e il benessere dei pazienti di tutto il mondo tramite la **progettazione e la produzione di soluzioni innovative** per impianti dentali, componenti protesici, strumenti chirurgici e biomateriali di altissima qualità.

Fondata nel 2004 con **capitale interamente spagnolo**, l'azienda ha iniziato la sua attività come produttore di impianti e attacchi implantari per diverse imprese del mercato europeo, introducendo i suoi primi **sistemi implantari a marchio proprio** nel 2006.

Nel 2015 Ziacom® ha avviato la sua **strategia di diversificazione** sviluppando **nuove linee di business**, gamme di prodotti e l'introduzione di un **nuovo portfolio** che, nel 2016, ha portato l'azienda a raggiungere il **15% della quota del mercato spagnolo** con la vendita di oltre 230.000 impianti.

Nel 2022, l'azienda ha intrapreso un **ambizioso progetto di crescita** con nuovi obiettivi di **espansione internazionale**, ampliamento e **diversificazione** del portfolio di **prodotti e servizi**, così come il cambiamento dell'identità aziendale.

## Qualità Ziacom®

L'impegno per la **qualità e l'innovazione** ha fatto parte dei valori e dell'essenza di Ziacom® fin dalla sua nascita.

Per questo motivo, applichiamo la tecnologia più avanzata in **tutte le fasi del ciclo di produzione** dei nostri prodotti, dalla **progettazione e produzione** ai processi di **verifica, pulizia fino al confezionamento**. Inoltre, per la produzione di tutti i nostri prodotti utilizziamo unicamente **materie prime di alta qualità** e applichiamo **controlli rigorosi durante i processi** di selezione dei nostri fornitori principali.

Ziacom Medical SL è titolare della **licenza di produttore di dispositivi medici** e dell'**autorizzazione all'immissione in commercio** da parte dell'AEMPS 6425-PS (Agenzia spagnola per i medicinali e i dispositivi medici); inoltre, il nostro **sistema di gestione della qualità è certificato**

in conformità ai requisiti delle norme UNE-EN-ISO 9001:2015 e UNE-EN-ISO 13485:2018, rispettando altresì la normativa GMP 21 CFR 820 degli Stati Uniti.



Grazie al costante impegno per offrire la massima qualità ai nostri clienti, tutti i nostri impianti godono di una **garanzia a vita**.

Vedere le Condizioni generali di accesso alla garanzia per i prodotti Ziacom®.

## Titanio Zitium®

Gli impianti **ZM10** di Ziacom® sono realizzati in **titanio grado 4 ad altissima resistenza Zitium®** che offre un **sostanziale miglioramento del limite di snervamento e delle proprietà meccaniche**.

Grazie al titanio **Zitium®** i nostri impianti mantengono la conformità ai requisiti delle norme ASTM F67 e ISO 5832-3 e sono certificati ai sensi dei requisiti del Regolamento 2017/745, ottenendo la corrispondente marcatura CE dell'organismo notificato 0051.

Proprietà del titanio Zitium®

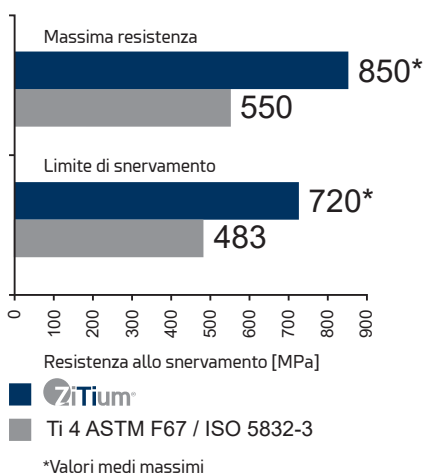

**FDA Approved\***

\*Verificare i modelli approvati

Gli impianti Ziacom® vengono sterilizzati mediante irradiazione con raggi Beta a 25 kGy, a eccezione degli impianti ortodontici DSQ, che vengono commercializzati **non sterili**.

### IMPORTANTE

Tutti i prodotti (a eccezione degli impianti dentali) elencati in questo catalogo Ziacom® vengono commercializzati non sterili e devono essere sterilizzati prima dell'uso.





## Impegno per l'innovazione e la formazione

Con l'obiettivo di offrire sempre le migliori soluzioni per il **benessere di ogni paziente**, grazie all'esperienza e alla dedizione di **professionisti altamente qualificati** e a un **Centro tecnologico innovativo**, il nostro team di R&S e innovazione lavora quotidianamente a un processo costante di **ricerca e innovazione** per il **miglioramento continuo** dei nostri prodotti e per lo sviluppo di **nuove soluzioni** che rispondano alle richieste e alle esigenze di pazienti e professionisti.

Manteniamo, inoltre, un chiaro impegno a favore della **ricerca** e della **formazione costante** come mezzo per fornire **sostegno scientifico al settore**. Crediamo fortemente nella formazione dei **giovani professionisti** quale migliore garanzia per **l'evoluzione dell'odontoiatria**.

Pertanto, collaboriamo con **centri di formazione, università e società scientifiche** per creare un ambiente didattico pratico e specializzato che rafforzi le conoscenze, le competenze e la crescita professionale.

Nel nostro impegno per la formazione e lo **sviluppo di professionisti** del settore, presso le nostre strutture disponiamo di **spazi specifici per corsi formativi e attività pratiche (hands-on)**, attrezzature di formazione **all'avanguardia**, nonché uno **showroom fisico e virtuale** per conoscere da vicino tutte le nostre soluzioni odontoiatriche.

## Ziacom® nel mondo

Con l'impegno di portare la salute orale ai pazienti di tutto il mondo, prevediamo un solido **piano di crescita ed espansione internazionale** per rafforzare la **presenza** dell'azienda nelle **aree già consolidate**, oltre a incorporarne altre per una **nuova crescita**.

A tal fine, offriamo ai nostri **partner internazionali** un rapporto di **fiducia e collaborazione**, adattandoci alle loro **esigenze locali** con soluzioni su misura per ogni mercato.

Alla ricerca della conformità ai requisiti di **qualità, normativi e legali specifici di ciascun Paese**, sia per i processi di registrazione che di distribuzione dei nostri prodotti, disponiamo delle **certificazioni specifiche** per tutti i territori in cui operiamo.

### Sede centrale

#### Ziacom Medical SL

Madrid - SPAGNA  
Calle Búhos, 2 - 28320 Pinto  
Tel.: +34 91 723 33 06  
info@ziacom.com

### Filiali

#### Ziacom Medical Portugal Lda

Av. Miguel Bombarda, 36 - 5º B  
1050 -165 - Lisboa - PORTOGALLO  
Tel.: +351 215 850 209  
info.pt@ziacom.com

#### Ziacom Medical USA LLC

Miami - USA  
333 S.E 2nd Avenue, Suite 2000  
Miami, FL 33131 - USA  
Tel.: +1(786) 224 - 0089  
info.usa@ziacom.com

È possibile consultare l'elenco aggiornato dei distributori Ziacom® sul sito web [www.ziacom.com](http://www.ziacom.com) o inviando un'e-mail all'indirizzo [export@ziacom.com](mailto:export@ziacom.com)



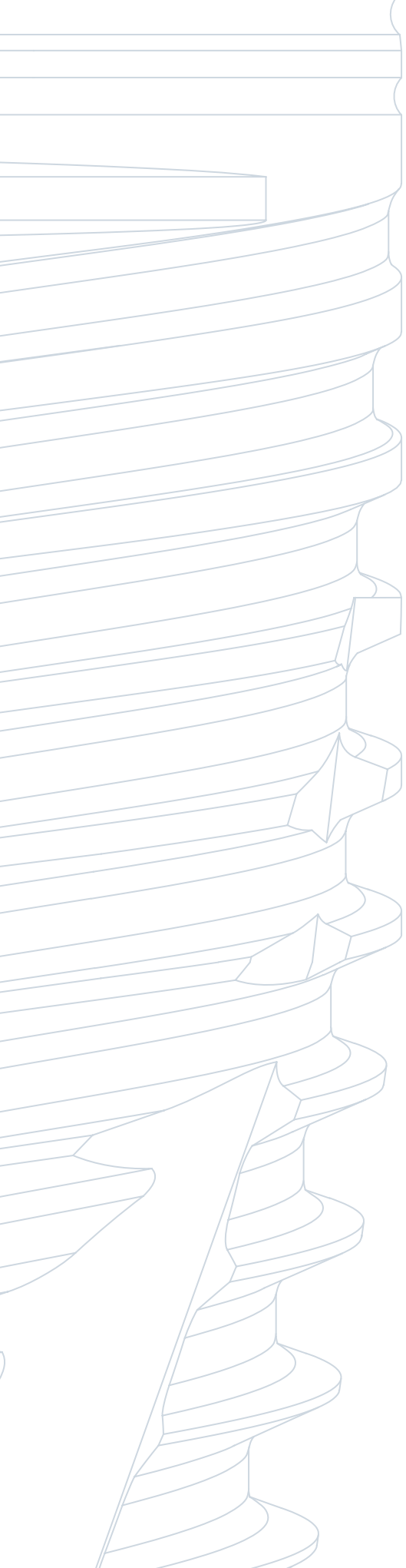

# ZM10

# ZM10



Impianti conici a connessione conica

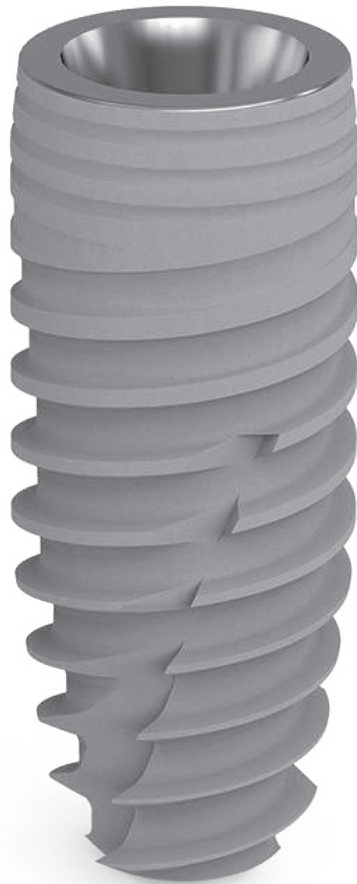

## Caratteristiche

### CONNESSIONE

- Connessione conica a 11° a doppio esagono interno.
- Piattaforma unica per tutti i diametri.
- Platform Switch.
- Diametri Ø3,30, Ø3,60, Ø4,00, Ø4,40 e Ø4,80.

### AREA CORTICALE

- Micro-ring.
- Macro-design corticale a cono invertito.

### CORPO

- Spire attive ad angolazione ridotta: favoriscono la stabilità durante l'inserimento e aumentano il contatto osso-impianto (BIC).
- Spira doppia: inserimento rapido e riduzione dei tempi chirurgici.
- Morfologia ottimizzata: elevata stabilità primaria.

### APICE

- Apice attivo autoflettante: facilita l'inserimento.
- Finestre apicali trasversali: raccolgono i detriti ossei durante l'inserimento.
- Apice atraumatico: protegge le strutture anatomiche.

### DESIGN CONICO

- Facilita la formazione ossea a bassa densità.
- Adatto per il carico immediato.
- Per casi di convergenza e/o collasso apicale.

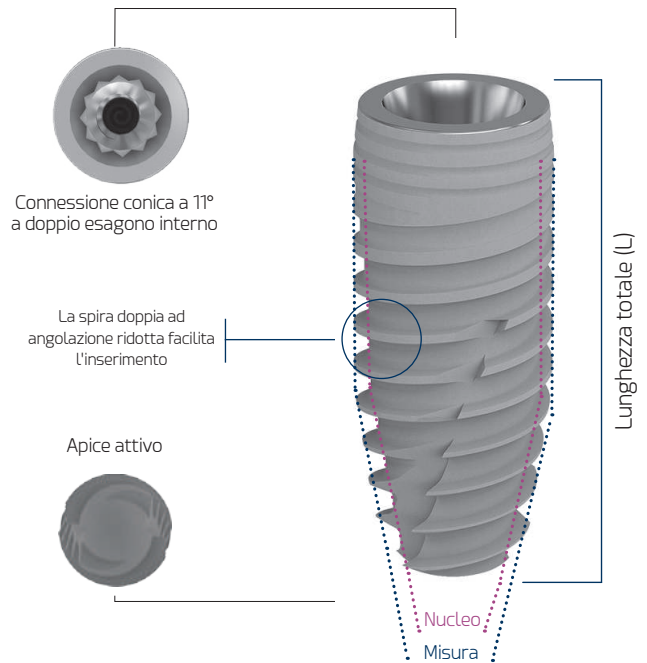



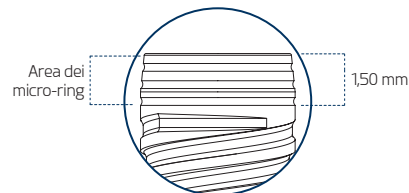































### Misura dell'area coronale dell'impianto



## Punti di forza

- La connessione conica impedisce micromovimenti e microinfiltrazioni nell'interfaccia impianto-abutment.
- La piattaforma unica semplifica notevolmente le procedure protesiche.
- La conicità inversa cervicale previene lo stress corticale durante l'intervento chirurgico.
- Migliore tenuta contro le infiltrazioni, con conseguente minore carica batterica.
- Migliore distribuzione delle forze dirette verso l'impianto e non verso la connessione.
- Maggiore conservazione crestale.
- Minore incidenza della perimplantite.

# Diametri e lunghezze

Ø DIAMETRO	Ø PIATTAFORMA	LUNGHEZZA (L)						
		6	7	8,5	10	11,5	13	14,5
 RP 3,30	2,85							
 RP 3,60								
 RP 4,00								
 RP 4,40								
 RP 4,80								

Dimensioni in mm.

## Trattamenti superficiali

### ■ Superficie Titansure

È stato dimostrato che le superfici trattate migliorano l'osteointegrazione grazie al maggior contatto osso-impianto. Ciò è dovuto in parte alla composizione chimica dell'impianto e anche alle sue caratteristiche topografiche.

Grazie alla superficie **Titansure**, Ziacom® ottiene una topografia superficiale priva di contaminanti, nonché macro e microporosità con valori medi ottimali le cui caratteristiche sono fondamentali per ottenere un'osteointegrazione, conferendo così un'ottima affidabilità e un'elevata prevedibilità.

### ■ ANALISI DELLA SUPERFICIE TITANSURE

La superficie **Titansure** è di tipo S.L.A. e si ottiene per sottrazione mediante sabbatura con corindone bianco e doppia incisione con acido fluoridrico e combinazione di acido solforico e fosforico.

#### Analisi morfologica della superficie

Utilizzando un microscopio elettronico a scansione (FEI TENEO, Thermo Fisher Scientific Inc., Waltham, MA, U.S.A.), è stato possibile osservare la superficie ruvida e porosa con numerose cavità dai bordi sottili e taglienti.

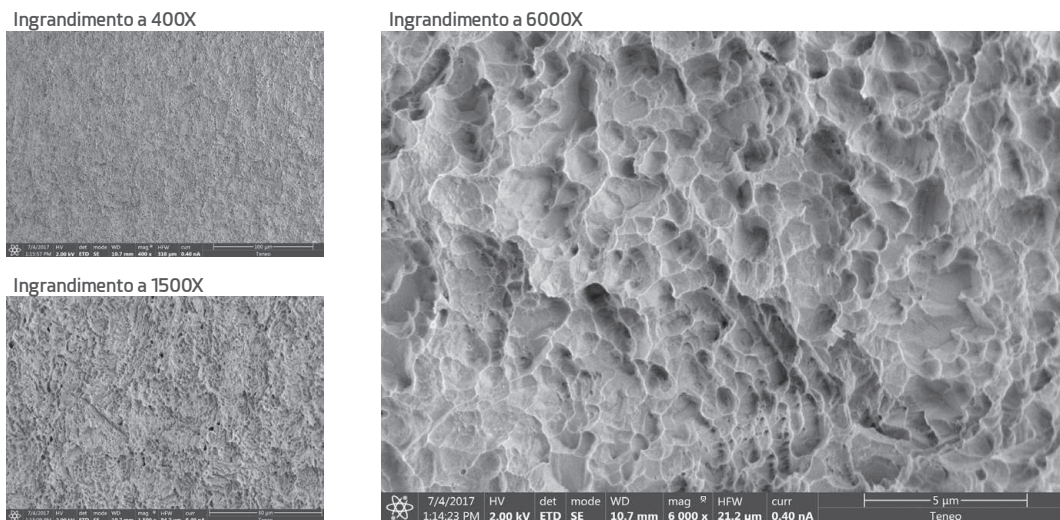

#### Analisi elementare della superficie

Utilizzando uno spettrometro a raggi X a dispersione di energia (Octane Super, Edax-Ametek, Mahwah, NJ, U.S.A.), è stata analizzata la composizione chimica della superficie.

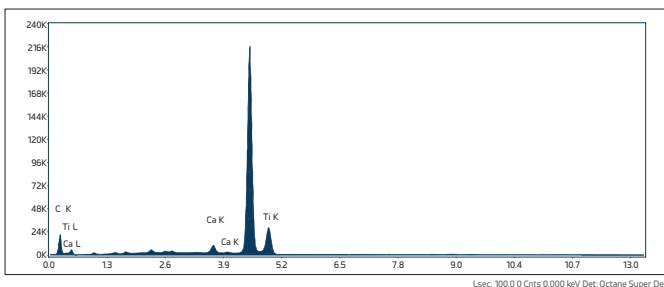

#### Analisi della composizione della superficie impiantare

ELEMENTO	PESO (%)
C K	9,32 (10,23)
Al K	-
Ti K	89,53 (11,77)

Non è stata rilevata la presenza di alluminio

I risultati dell'analisi sono espressi come media e deviazione standard della percentuale di contenuto di massa (PESO (%)).

### Analisi della ruvidità superficiale

Lo studio della ruvidità è stato eseguito con microscopio confocale-interferometrico Sensofar S NEOX (Sensofar Medical, Terrassa, Spagna) e software SensoMAP Premium 7.4. Come parametri quantitativi di ruvidità sono stati utilizzati: ruvidità media del profilo (Ra), deviazione media del profilo di ruvidità (Rq), altezza massima del picco del profilo di ruvidità (Rp) e profondità massima del picco negativo del profilo di ruvidità (Rv).

Ra ( $\mu\text{m}$ ) (SD)	Rq ( $\mu\text{m}$ ) (SD)	Rp ( $\mu\text{m}$ ) (SD)	Rv ( $\mu\text{m}$ ) (SD)
0,82 (0,10)	0,97 (0,08)	1,84 (0,04)	2,21 (0,01)

Sono state registrate anche la ruvidità superficiale tridimensionale (Sa), l'altezza tridimensionale media (Sq), l'altezza massima del picco tridimensionale (Sp) e la profondità massima del picco negativo dell'area selezionata (Sv).

Sa ( $\mu\text{m}$ ) (SD)	Sq ( $\mu\text{m}$ ) (SD)	Sp ( $\mu\text{m}$ ) (SD)	Sv ( $\mu\text{m}$ ) (SD)
0,76 (0,01)	0,97 (0,01)	4,20 (0,12)	4,62 (0,20)

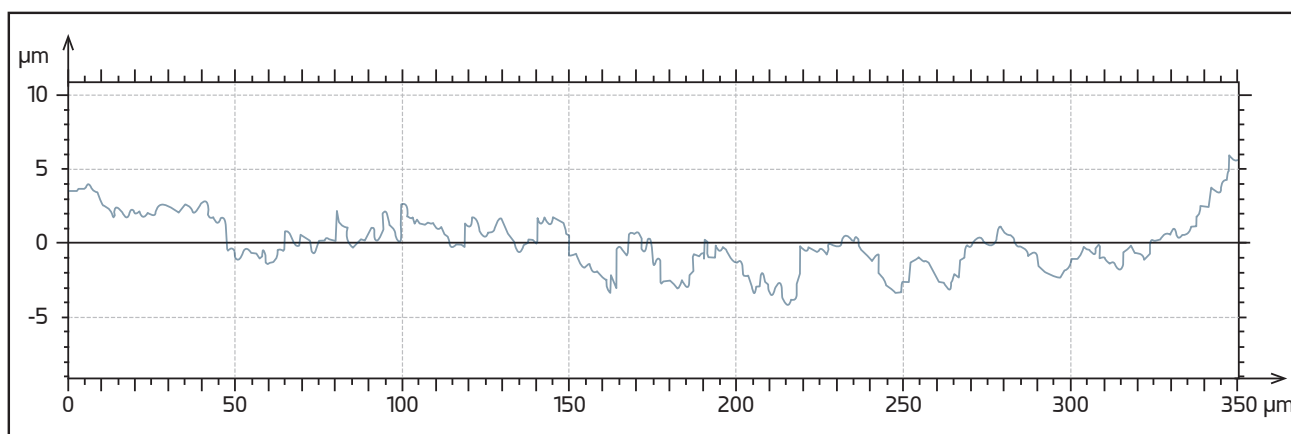

I dati sono stati estratti dalla seguente pubblicazione:

Rizo-Gorrita, M.; Fernandez-Asian, I.; Garcia-de-Frenza, A.; Vazquez-Pachon, C.; Serrera-Figallo, M.; Torres-Lagares, D.; Gutierrez-Perez, J. Influence of Three Dental Implant Surfaces on Cell Viability and Bone Behavior. An In Vitro and a Histometric Study in a Rabbit Model. Appl. Sci. 2020, 10(14), 4790

### ■ OSTEOINTEGRAZIONE OTTIMALE

La superficie **Titansure** è caratterizzata da una struttura superficiale tridimensionale con picchi alti e picchi negativi ampi, nota per essere molto efficace nel promuovere la cascata di coagulazione e il rilascio di fattori di crescita attraverso l'attivazione piastrinica [Kim, H.; Choi, S.H.; Ryu, J.J.; Koh, S.Y.; Park, J.H.; Lee, I.S. The biocompatibility of SLA-treated titanium implants. Biomed. Mater. 2008, 3, 025011].

Questo tipo di superficie potrebbe avere un effetto osteogenico grazie alle sue diverse caratteristiche topografiche a livello micrometrico e nanometrico, con morfologia molto simile alle cavità di riassorbimento osteoclastico delle ossa [Le Guehennec, L.; Goyenvalle, E.; Lopez-Heredia, M.A.; Weiss, P.; Amourig, Y.; Layrolle, P. Histomorphometric analysis of the osseointegration of four different implant surfaces in the femoral epiphyses of rabbits. Clin. Oral Implants Res. 2008, 19, 1103–1110].

Per ulteriori informazioni sul trattamento superficiale, consultare la bibliografia disponibile alla pagina [www.ziacom.com/biblioteca](http://www.ziacom.com/biblioteca)



## Trattamenti superficiali

### ■ Superficie Tiansure Active

Ziacom® presenta la superficie **Tiansure Active**, con tecnologia Bone Bioactive Liquid (BBL), come innovazione più recente per il trattamento superficiale dei nostri impianti dentali. La superficie **Tiansure Active** nasce dalla combinazione della superficie **Tiansure** con la tecnologia BBL (Bone Bioactive Liquid), un brevetto acquisito da Ziacom® e sviluppato dal gruppo di ricerca di Biointelligent Technology Systems S.L. guidato dal professore Maher Al-Atari Abou-Asi.

"La tecnologia BBL (Bone Bioactive Liquid) consiste in una soluzione salina a netta carica negativa contenente cloruro di calcio (CaCl<sub>2</sub>) e cloruro di magnesio (MgCl<sub>2</sub>-6H<sub>2</sub>O), che crea la condizione ideale per l'attrazione cellulare nell'area della lesione ossea dopo l'impianto. Inoltre, il trattamento superficiale con BBL aumenta in maniera considerevole la densità dei gruppi idrossilici sulla superficie degli impianti, migliorando notevolmente la loro idratazione rispetto ad altre superfici. È proprio questa superficie idrofila dell'impianto che consente un'interazione ionica attiva precoce con il plasma sanguigno e le cellule progenitrici ossee, prima che le prime cellule osteogeniche adulte si fissino sulla superficie. Infine, comporta una migliore comunicazione intercellulare e un migliore contatto finale tra l'osso e l'impianto in un tempo significativamente più breve, riducendo in maniera considerevole il processo infiammatorio postoperatorio".

Dott. Prof. Maher Al Atari

### ■ STUDI DELLE SUPERFICI IMPLANTARI TRATTATE CON BBL

#### Studio in vitro

Sono state coltivate cellule staminali pluripotenti della polpa dentale (DPPSC) e cellule staminali mesenchimali della polpa dentale (DPMSC) su dischi di titanio sabbati con ossido di allumina e incisi all'acido, in un mezzo di differenziazione osteoblastica.

I campioni sono stati suddivisi in due gruppi di trattamento:

- **Gruppo A.** Dischi in titanio - Superficie convenzionale non trattata.
- **Gruppo B.** Dischi in titanio - Superficie trattata con BBL.

Sulla superficie è stata eseguita una microanalisi a raggi X a dispersione di energia (EDXMA) per valutare la proporzione degli elementi superficiali presenti.

Confronto tra diversi elementi presenti in entrambi i gruppi		
	Superficie non trattata	Superficie trattata <b>Tiansure Active</b>
Carbonio	32,22 ±5,89	32,89 ±1,76
Ossigeno	14,34 ±1,23	13,97 ±1,45
Fosforo	3,96 ±2,8	3,89 ±1,87
Calcio	5,86 ±3,8	9,53 ±4,04
Titanio	39,76 ±1,65	41,34 ±1,89
Ca/P	1,678	2,347

#### Studio in vivo

È stato eseguito uno studio sulle tibie di dieci conigli neozelandesi adulti posizionando quattro impianti per coniglio (due per tibia).

Sono stati creati due gruppi trattati con impianti:

- **Gruppo A.** Impianti con superficie non trattata.
- **Gruppo B.** Impianti con superficie convenzionale trattata con BBL.

Nel complesso, il gruppo B ha registrato valori di BIC (contatto osso-impianto) più elevati rispetto al gruppo A.

Analisi istomorfometrica - Contatto osso-impianto (BIC)		
Periodo di misurazione	Gruppo A Superficie non trattata Media (Controllo) + SD	Gruppo B Superficie trattata <b>Tiansure Active</b> Media + SD
15 giorni	33,7 ±2,3%	68,92 ±0,3%
30 giorni	35,8 ±1,8%	69,35 ±2,2%
45 giorni	37,9 ±1,2%	70,34 ±1,1%
60 giorni	41,2 ±0,8%	73,89 ±1,9%

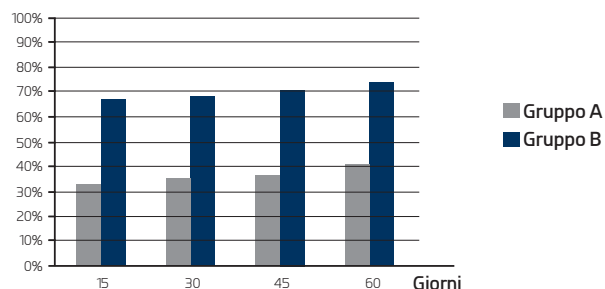



## Conclusioni

Entro i limiti di questo studio, l'analisi istomorfometrica ha mostrato che gli impianti del gruppo B presentavano un'osteointegrazione più veloce ed efficace rispetto al gruppo di controllo A. Nonostante ciò, la valutazione della crescita ossea nella porzione midollare della tibia di coniglio dimostra il potenziale di osteoinduzione di questa nuova superficie.

Come sottolinea il dott. Sérgio Alexandre Gehrke, direttore istologo dello studio: "Entro i limiti di questo studio, i dati ottenuti nell'analisi istomorfometrica degli impianti del gruppo con superficie trattata (78,92 + 0,3%) hanno mostrato un'osteointegrazione molto più veloce ed efficace rispetto al gruppo di controllo (53,8 + 2,3% di BIC). La valutazione della crescita ossea nella porzione midollare dell'osso tibiale di coniglio mostra il potenziale di osteoinduzione di questa nuova superficie testata".

### ■ PROGRESSI DELL'OSTEOINTEGRAZIONE

Impianto non trattato - Progressi a 15 giorni

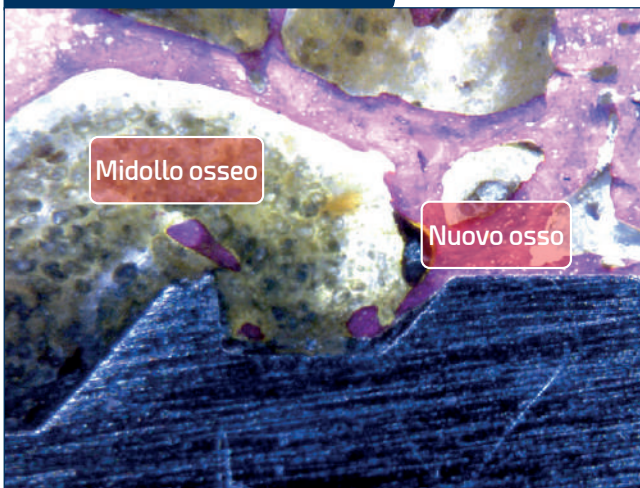

Impianto trattato con BBL - Progressi a 15 giorni



Impianto non trattato - Progressi a 60 giorni



Impianto trattato con BBL - Progressi a 60 giorni



#### NOTA

Immagini degli impianti Ziacom® prodotti appositamente per l'uso nello studio delle superfici implantari trattate con BBL.

# Impianto ZM10

## Confezioni del prodotto

### Tipi di confezionamento in base al tipo di superficie

Ziacom® offre due diversi tipi di confezionamento del prodotto in base al tipo di superficie implantare:

#### Confezionamento in blister

Disponibile per impianti con superficie **Titansure**. Il blister è termosaldato e include un'etichetta di identificazione del prodotto per una corretta tracciabilità. La linguetta facilita l'apertura presso la clinica e previene l'apertura accidentale.

#### Confezionamento in ampolla

Disponibile per impianti con superficie **Titansure Active**. L'ampolla è sigillata e contiene Bone Bioactive Liquid (BBL) al suo interno per la conservazione ottimale delle proprietà dell'impianto. Include un'etichetta di identificazione del prodotto per una corretta tracciabilità.



**IMPORTANTE**  
Aprire il contenitore sterile unicamente al momento del posizionamento dell'impianto.

### Etichetta di identificazione esterna

Gli impianti Ziacom® sono contenuti in una scatola di cartone sigillata che include l'etichetta di identificazione del prodotto con la descrizione delle sue caratteristiche principali.

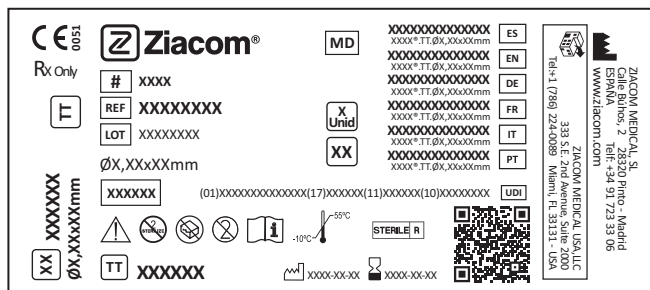

#### Spiegazione dei simboli utilizzati

- |             |   |  |  |
|-------------|---|--|--|
|             | Marchatura CE (MDR) e numero dell'organismo notificato.     |  | Non utilizzare se la confezione è danneggiata. |
|             | Indicatore di dispositivo medico.                           |  | Prodotto monouso.                              |
| # symbol"/> | Codice del modello.   |  | Consultare le istruzioni per l'uso.            |
|             | Nome del prodotto.  |  | Data di scadenza del prodotto.                 |
|             | Numero di lotto del prodotto.                               |  | Data di produzione.                            |
|             | Identificazione unica del prodotto.                         |  | Produttore del prodotto.                       |
|             | Sterilizzato mediante irradiazione.                         |  | Trattamento superficiale Titansure.            |
|             | Limite di temperatura.                                      |  | Trattamento superficiale Titansure Active.     |
|             | Prestare attenzione, consultare la documentazione allegata. |  | Solo dietro prescrizione medica.               |
|             | Non sterilizzare nuovamente.                                |  | Distributore del prodotto.                     |

Per i dettagli completi sulle confezioni del prodotto e le relative istruzioni per l'uso (IFU), andare alla pagina [www.ziacom.com/ifus](http://www.ziacom.com/ifus) o utilizzare il codice QR riportato sulla scatola.



## ■ Ziacom® No Mount

L'impianto ZM10 è contenuto nella boccetta portaimpianto Ziacom® No Mount (senza trasportatore): una boccetta di plastica tiene l'impianto in posizione verticale tra una piastra inferiore e una rondella superiore, entrambe di titanio, che conferiscono stabilità senza movimenti e, al contempo, senza contatti.

Questa confezione consente di estrarre l'impianto dalla boccetta e di portarlo nel sito chirurgico in modo semplice e sicuro direttamente sulla connessione. In questo modo, l'impianto Ziacom® No Mount elimina il rischio di una ridotta stabilità primaria associata alla sovrastrumentazione, evita di dover maneggiare l'impianto durante la procedura di smontaggio del Mount e, inoltre, riduce la difficoltà di inserimento dell'impianto in settori posteriori con apertura orale ridotta.

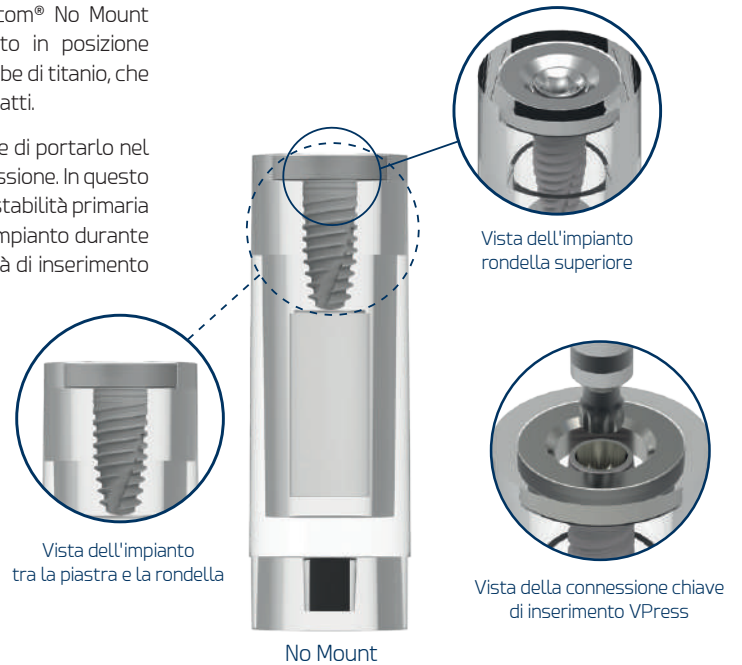

ZM10

## Riferimenti ZM10

IMPIANTO						
	Ø Misura (mm)	Ø Nucleo (mm)	Lunghezza (mm)	Rif. Tibansure	Rif. Tibansure Active	
<b>ZM10</b>	3,30	2,90/1,70	8,5	ZM103385	ZM103385A	
			10,0	ZM103310	ZM103310A	
			11,5	ZM103311	ZM103311A	
			13,0	ZM103313	ZM103313A	
			14,5	ZM103314	ZM103314A	
3,60	3,10/1,80	8,5	ZM103685	ZM103685A		
		10,0	ZM103610	ZM103610A		
		11,5	ZM103611	ZM103611A		
		13,0	ZM103613	ZM103613A		
		14,5	ZM103614	ZM103614A		
4,00	3,40/2,10	6,0	ZM104006	ZM104006A		
		7,0	ZM104007	ZM104007A		
		8,5	ZM104085	ZM104085A		
		10,0	ZM104010	ZM104010A		
		11,5	ZM104011	ZM104011A		
		13,0	ZM104013	ZM104013A		
		14,5	ZM104014	ZM104014A		
4,40	3,80/2,30	6,0	ZM104406	ZM104406A		
		7,0	ZM104407	ZM104407A		
		8,5	ZM104485	ZM104485A		
		10,0	ZM104410	ZM104410A		
		11,5	ZM104411	ZM104411A		
		13,0	ZM104413	ZM104413A		
		14,5	ZM104414	ZM104414A		
4,80	4,10/2,40	6,0	ZM104806	ZM104806A		
		7,0	ZM104807	ZM104807A		
		8,5	ZM104885	ZM104885A		
		10,0	ZM104810	ZM104810A		
		11,5	ZM104811	ZM104811A		
		13,0	ZM104813	ZM104813A		

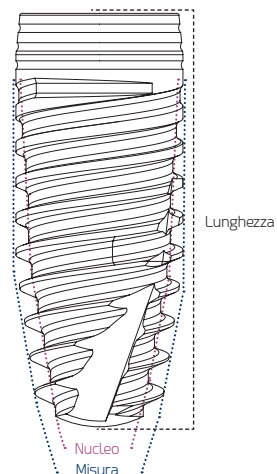

### Vite di fissaggio\*



Piattaf. Lunghezza (L) Riferimento

4,70 GLYRT

Anodizzazione



\* Vite inclusa in ogni impianto.

### Piattaforma

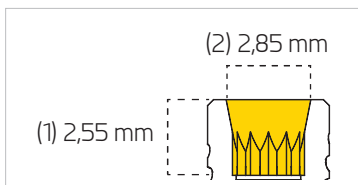

Piattaforma unica per tutti gli impianti: (1) Altezza del cono interno (2) Diametro della piattaforma di lavoro

### Filettatura metrica



Filettatura metrica unica da 1,60

## Consigli per l'uso

Tutti i trattamenti implantologici devono rispettare la naturale stabilità biomeccanica della cavità orale e consentire la naturale emergenza della corona dentale attraverso i tessuti molli. L'implantologo deve valutare la quantità e la qualità dell'osso esistente nell'area di ricezione dell'impianto e considerare la necessità di una rigenerazione ossea precedente o contemporanea in base al caso specifico.

Ziacom® dispone di un'ampia gamma di impianti per coprire tutte le possibilità di restauro esistenti. I trapezi invertiti presenti nell'odontogramma mostrato rappresentano i diametri e le piattaforme degli impianti raccomandati per ciascuna posizione dentale.

Queste raccomandazioni sono valide per la sostituzione di denti con restauri a dente singolo, ponti, ibridi o overdenture.

Ricordare di mantenere le distanze minime tra impianti adiacenti e tra impianti e denti per preservare le papille, la vascolarizzazione ossea e i profili di emergenza naturali.

La scelta dell'impianto corretto caso per caso è responsabilità esclusiva dell'implantologo. Ziacom® raccomanda di tenere conto delle avvertenze basate su prove scientifiche raccolte nei cataloghi dei prodotti e sul sito web.

### ■ CHIARIMENTI SULLE MISURE E SULLE TECNICHE DI FRESATURA

- **MISURA DELL'IMPIANTO:** identifica il diametro e la lunghezza dell'impianto.
- **CORPO DELL'IMPIANTO:** diametro del nucleo dell'impianto.
- **MISURA DELLA FRESA:** corrisponde al diametro della fresa.
- **TECNICA DI FRESATURA:** abbiamo sviluppato diversi protocolli di fresatura per permettere di affrontare in modo schematizzato le diverse situazioni che si presentano in caso di interventi chirurgici con impianti.

## Odontogramma

**ZM10**

### Diametro dell'impianto

**A**      **B**      **C**      **D**      **E**  
 Ø3,30 mm   Ø3,60 mm   Ø4,00 mm   Ø4,40 mm   Ø4,80 mm

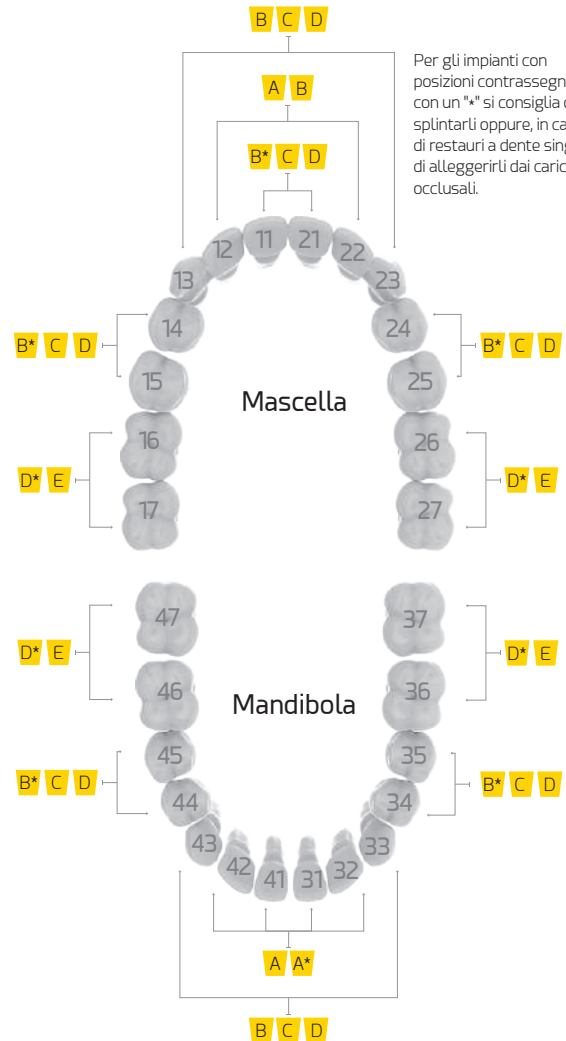

### IMPORTANTE

Si raccomanda l'uso di impianti corti di 6,00 mm e 7,00 mm SOLTANTO in combinazione con impianti di lunghezza convenzionale (≥10,00 mm) e splintati.

Per ulteriori informazioni sulla scelta della misura dell'impianto, consultare la bibliografia disponibile alla pagina [www.ziacom.com/biblioteca](http://www.ziacom.com/biblioteca)



# Come consultare questo catalogo

## Scheda tecnica del prodotto

Titolo, sezione e paragrafo

Nome del prodotto

Immagine del prodotto

Tabella del prodotto:  
- Piattaforma  
- Sistema  
- Altezza (H)  
- Diametro (Ø)  
- Riferimento del prodotto

Tutte le misure presenti in questo catalogo sono espresse in millimetri (mm)

Disegno quotato del prodotto

Caratteristiche del prodotto

Indicazioni aggiuntive

### Attacchi

#### Restauri diretti sull'impianto

**2ª FASE E PRESA DI IMPRONTA**

**Abutment di guarigione anatomico**

Platfuf	Altezza H1	Diametro Ø1	Riferimento
150	3,00	3,60	HAG357A
150	3,00	3,60	HAG357A
5,00	3,60	3,60	HAG357A
7,00	3,60	3,60	HAG357A
150	4,60	4,60	HAG463A
150	4,60	4,60	HAG463A
3,00	4,60	4,60	HAG463A
5,00	4,60	4,60	HAG463A
7,00	4,60	4,60	HAG463A
150	5,50	5,50	HAG557A
150	5,50	5,50	HAG557A
3,00	5,50	5,50	HAG557A
5,00	5,50	5,50	HAG557A
7,00	5,50	5,50	HAG557A

**Abutment di guarigione personalizzabile**

Platfuf	Altezza H1	Diametro Ø1	Riferimento
7,00	7,00	7,00	HAG7070RAT1

Vite inclusa.

**Abutment da impronta**

Platfuf	Altezza H1	Diametro Ø1	Riferimento
13,00	3,60	3,60	TCG3600
8,50/Corto	3,60	3,60	TCG3601
13,00	4,60	4,60	TCG4600
8,50/Corto	4,60	4,60	TCG4601
13,00	5,50	5,50	TCG5500
8,50/Corto	5,50	5,50	TCG5501

**Vite abutment da impronta - Quicky Screws**

Platfuf	Altezza H1	Riferimento
0,00	0,00	LTS5400GG
3,00	3,00	LTS5400IG
6,00	6,00	LTS5400GG
9,00	9,00	LTS5400GG

**Abutment da impronta Pick-Up**

Platfuf	Altezza H1	Riferimento
3,00	3,00	PUG3400

**Transfer da impronta Pick-Up**

Platfuf	Altezza H1	Riferimento
7,25	7,25	CPU340

Set di 4 unità. Non sterilizzare in autoclave. Tagliabile.

## Simboli

Simbolo	Significato	Simbolo	Significato	Simbolo	Significato
	Elemento rotante		Connessione Tx30		Realizzato in Acciaio
	Elemento non rotante		Filettatura metrica in millimetri		Realizzato in Cromo-Cobalto + plastica calcinabile
	Applicare un torque manuale (vedere la tabella a pag. 42)		Supporto per vite a 45°		Realizzato in Cromo-Cobalto
	Torque massimo di utilizzo		Supporto per vite a 90°		Realizzato in PEEK
	Gamma di coppie della chiave dinamometrica		Uso in rotazione con CA		Realizzato in plastica calcinabile
	Connessione Galaxy		Velocità massima di rotazione		Realizzato in plastica
	Connessione della vite		Numero massimo di utilizzi		Temperatura di sterilizzazione consigliata
	Connessione Kirator		Prodotto monouso		Prodotto non sterilizzato
	Connessione Nature		Realizzato in Titanio Grado 5 ELI (a basso contenuto di elementi interstiziali)		Usare con irrigazione abbondante
	Connessione Basic		Realizzato in Titanio Grado 2		Angolazione massima
	Connessione XDrive		Realizzato in Acciaio inox		

# Attacchi

Restauri diretti  
sull'impianto



## Restauri diretti sull'impianto

### 2° FASE E PRESA DI IMPRONTE

#### Abutment di guarigione anatomico



Piattaf.	Altezza (H)	Diametro (Ø)	Riferimento
■	1,50	3,60	HAG3615A
■	3,00	3,60	HAG3630A
■	5,00	3,60	HAG3650A
■	7,00	3,60	HAG3670A
■	1,50	4,60	HAG4615A
■	3,00	4,60	HAG4630A
■	5,00	4,60	HAG4650A
■	7,00	4,60	HAG4670A
■	1,50	5,50	HAG5515A
■	3,00	5,50	HAG5530A
■	5,00	5,50	HAG5550A
■	7,00	5,50	HAG5570A

Anodizzazione ■ RP



#### Abutment di guarigione personalizzabile



Piattaf.	Altezza (H)	Diametro (Ø)	Riferimento
■	7,00	7,00	HAG7070RAT



Vite inclusa.

#### Abutment da impronta



Piattaf.	Altezza (H)	Diametro (Ø)	Riferimento
■	13,00	3,60	TCG3600
■	8,50/Corto	3,60	TCG3601
■	13,00	4,60	TCG4600
■	8,50/Corto	4,60	TCG4601
■	13,00	5,50	TCG5500
■	8,50/Corto	5,50	TCG5501

Anodizzazione ■ RP



#### Vite abutment da impronta - Quickly Screws



Piattaf.	Altezza (H)	Riferimento
■	0,00	LTSS4000G
■	3,00	LTSS4001G
■	6,00	LTSS4002G
■	9,00	LTSS4010G

Anodizzazione ■ RP



L'altezza (H) della vite da impronta indicata corrisponde all'abutment da impronta lungo (13,00 mm).

#### Abutment da impronta Pick-Up



Piattaf.	Altezza (H)	Riferimento
■	3,00	PUG3400

Anodizzazione ■ RP



#### Transfer da impronta Pick-Up



Piattaf.	Altezza (H)	Riferimento
■	7,25	CPU3410



Set di 4 unità. NON sterilizzare in autoclave. Accorciabile.



### Abutment da impronta Z2Plus Snap-On

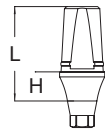

Plattaf.	Altezza (H)	Lunghezza (L)	Riferimento
	3,00	9,50	Z2RPG10

Anodizzazione RP



#### IMPORTANTE

Per fissare questo abutment da impronta utilizzare la vite da laboratorio.

### Transfer da impronta Z2Plus Snap-On

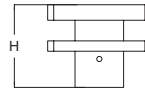

Plattaf.	Altezza (H)	Riferimento
	8,00	ZPU3400



Set di 4 unità. NON sterilizzare in autoclave. Accorciabile.

### Analogo di impianto

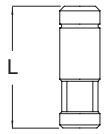

Plattaf.	Lunghezza (L)	Riferimento
	12,00	IAG3400



### Analogo di impianto 3D - Singolo

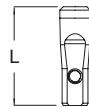

Plattaf.	Lunghezza (L)	Riferimento
	13,00	IAG3408D



### Analogo di impianto 3D - Set

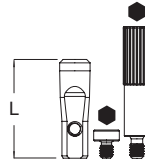

Plattaf.	Lunghezza (L)	Riferimento
	13,00	IAG3408DC*



\* Include la vite di base Rif. DSIADI e la vite laterale Rif. DSIADT per la connessione dell'analogo.

### Viti - Analogo 3D



Tipo	Lunghezza (L)	Riferimento
Vite di base (1)*	-	DSIADI
Vite laterale (2)*	15,00	DSIADT



\* Set di 4 unità.

## ELEMENTI DI FISSAGGIO

### Vite clinica Kiran

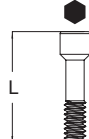

Plattaf.	Lunghezza (L)	Riferimento
	8,20	DSG4010



Vite speciale Kiran con trattamento superficiale.

### Vite da laboratorio

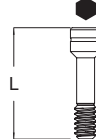

Plattaf.	Lunghezza (L)	Riferimento
	8,00	LBG4000



Vite NON adatta per l'uso come vite clinica definitiva.

### Vite clinica Kiran Tx30

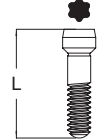

Per abutment e Ti-Base ZiaCam Tx30		
Plattaf.	Lunghezza (L)	Riferimento
	7,55	DSG4010TX



Vite speciale Kiran Tx30 con trattamento superficiale. Da utilizzare solo con cacciaviti Tx30.

# Attacchi

## PROVVISORI

### Abutment provvisorio



#### Rotante

Plattaf.	Altezza (H)	Lunghezza (L)	Riferimento
	1,50	10,50	RUGT3615
	3,00	12,00	RUGT3630

Anodizzazione RP



#### Non rotante

Plattaf.	Altezza (H)	Lunghezza (L)	Riferimento
	1,50	10,50	NUGT3615
	3,00	12,00	NUGT3630

Anodizzazione RP



### Abutment provvisorio

Abutment estetico e per carico immediato

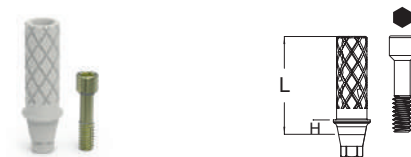

#### Rotante

Plattaf.	Altezza (H)	Lunghezza (L)	Riferimento
	1,50	10,50	RUGP3615
	3,00	12,00	RUGP3630



#### Non rotante

Plattaf.	Altezza (H)	Lunghezza (L)	Riferimento
	1,50	10,50	NUGP3615
	3,00	12,00	NUGP3630



Include la vite anodizzata per tutti gli abutment provvisori.

## FISSAGGIO A VITE

### UCLA BASE LAVORATA

#### Abutment base lavorata + Abutment calcinabile

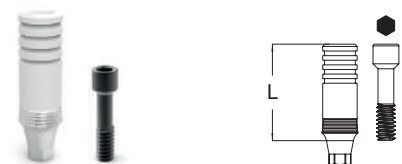

#### Rotante

Plattaf.	Lunghezza (L)	Riferimento
	10,60	BRUG36



#### Non rotante

Plattaf.	Lunghezza (L)	Riferimento
	10,60	BNUG36



Include la vite speciale Kiran con trattamento superficiale Rif. DSG4010 per tutti gli abutment UCLA base lavorata.

### ABUTMENT Tx30 ROTAZIONE VARIABILE

#### Abutment base lavorata Tx30 + 2 Abutment calcinabili (15° e 20°)



#### Rotante

Plattaf.	15° Lunghezza (L)	20° Lunghezza (L)	Riferimento
	11,40	11,20	BRUG36TX



#### Non rotante

Plattaf.	15° Lunghezza (L)	20° Lunghezza (L)	Riferimento
	11,40	11,20	BNUG36TX



#### Abutment base lavorata Tx30 + 2 Abutment calcinabili (20° e 25°)



#### Rotante

Plattaf.	20° Lunghezza (L)	25° Lunghezza (L)	Riferimento
	11,20	11,00	BRUG36TXI



#### Non rotante

Plattaf.	20° Lunghezza (L)	25° Lunghezza (L)	Riferimento
	11,20	11,00	BNUG36TXI



Include la vite speciale Kiran Tx30 con trattamento superficiale Rif. DSG4010TX per tutti gli abutment Tx30 Rotazione Variabile.

### ■ ABUTMENT TX30 ROTAZIONE VARIABILE

L'abutment Tx30 Rotazione Variabile è costituito da una base lavorata di Cr-Co sulla quale vengono montanti abutment calcinabili angolati a 15°, 20° o 25° e una vite clinica Kiran con connessione speciale di tipo Tx30.

La base di Cr-Co, essendo prefabbricata, garantisce aderenza e tenuta ottimali alla connessione dell'impianto e le varie angolazioni degli abutment calcinabili consentono di selezionare il posizionamento migliore per un'emergenza adeguata del canale di accesso alla vite del restauro.



## FISSAGGIO CEMENTATO

### Abutment dritto anatomico

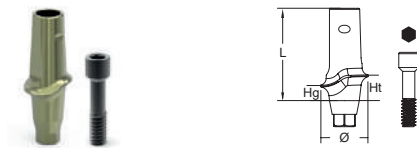

Plattaf.	Altezza (Hg/ Ht)	Lunghezza (L)	Diametro (Ø)	Riferimento
■	1,50/2,50	9,00	3,60	STG3615
■	3,00/4,00	10,50	3,60	STG3630
■	1,50/2,50	9,00	4,60	STG4615
■	3,00/4,00	10,50	4,60	STG4630
■	1,50/2,00	8,50	5,50	STG5515
■	3,00/3,50	10,00	5,50	STG5530

Anodizzazione ■ RP



### Abutment angolato 15° anatomico



Plattaf.	Altezza (Hg/ Ht)	Lunghezza (L)	Diametro (Ø)	Riferimento
■	1,50/2,50	9,00	3,60	A1G3615
■	3,00/4,00	10,50	3,60	A2G3615
■	1,50/2,50	9,00	4,60	A1G4615
■	3,00/4,00	10,50	4,60	A2G4615

Anodizzazione ■ RP



### Abutment angolato 25° anatomico

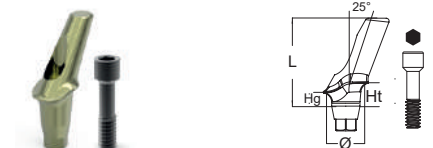

Plattaf.	Altezza (Hg/ Ht)	Lunghezza (L)	Diametro (Ø)	Riferimento
■	1,50/2,50	9,00	3,60	A1G3625
■	3,00/4,00	10,50	3,60	A2G3625
■	1,50/2,50	9,00	4,60	A1G4625
■	3,00/4,00	10,50	4,60	A2G4625

Anodizzazione ■ RP



Includa la vite speciale Kiran con trattamento superficiale Rif. DSG4010 per tutti gli abutment cementati.

OVERDENTURE

# Kirator



### Abutment Kirator

Piattaf.	Altezza (H)	Riferimento
	1,00	LOG4010
	2,00	LOG4020
	3,00	LOG4030
	4,00	LOG4040
	5,00	LOG4050
	6,00	LOG4060

Trattamento superficiale color oro.

Chiave di inserimento Rif. LOSD01/LOSD02.



Include l'abutment Kirator con applicatore sterilizzabile in plastica di poliossimetilene (Tecaform AH-POM-C).

### Relativi attacchi

#### Transfer da impronta Kirator



Sistema	Altezza (H)	Riferimento
Kirator	6,50	TCRK3400



Set di 4 unità. NON sterilizzare in autoclave. Accorciabile.

#### Analogo Kirator



Sistema	Lunghezza (L)	Riferimento
Kirator	13,00	IATORK01



#### Set di lavorazione Kirator



Sistema	Riferimento
Set di lavorazione Kirator	TP8520

Set di lavorazione Kirator composto da: Coppetta in titanio con cuffia nera di ribasatura, distanziale e tre cuffie in plastica: viola, trasparente e rosa.

Sterilizzare la cuffia metallica in autoclave. Le cuffie in plastica e il disco devono essere disinfettati a freddo. Vedere le istruzioni per la pulizia e la disinfezione sul sito web Ziacom®.

Sistema	Ritenzione (Kg)	Riferimento
Kirator	Morbida/1,20Kg	TPK100
	Standard/1,80Kg	TPK200
	Forte/2,70Kg	TPK300

Set di 4 cuffie di ritenzione in plastica Kirator.



NON autoclavabile, eseguire la disinfezione a freddo. Divergenza massima di 22° tra gli impianti.

#### Set di lavorazione divergente Kirator



Sistema	Riferimento
Set di lavorazione Kirator	TP8520D

Set di lavorazione divergente Kirator composto da: Coppetta in titanio con cuffia nera di ribasatura, distanziale e tre cuffie in plastica: viola, trasparente e rosa.

Sterilizzare la cuffia metallica in autoclave. Le cuffie in plastica e il disco devono essere disinfettati a freddo. Vedere le istruzioni per la pulizia e la disinfezione sul sito web Ziacom®.

Sistema	Ritenzione (Kg)	Riferimento
Kirator	Morbida/1,20Kg	TPK110
	Standard/1,80Kg	TPK220
	Forte/2,70Kg	TPK330

Set di 4 cuffie di ritenzione in plastica Kirator - Divergenti.



NON autoclavabile, eseguire la disinfezione a freddo. Divergenza massima di 44° tra gli impianti.

#### Sequenza dimostrativa



**CAD-CAM DIGITALE**
**Scanbody ZiaCam sull'impianto**

Plattaf.	Lunghezza (L)	Riferimento
	12,00	FNSYG48T



Indicato per operazioni cliniche e di laboratorio.

Include la vite Rif. LBG4000 per tutti gli scanbody ZiaCam sull'impianto.

Consultare la bibliografia disponibile alla pagina [www.ziacom.com/biblioteca](http://www.ziacom.com/biblioteca) per ulteriori informazioni sull'uso delle interfacce nei restauri con zirconio o il manuale della "Procedura protesica" per l'utilizzo degli attacchi.

**Ti-Base ZiaCam**

**Rotante**

Plattaf.	Altezza (Hg/Ht)	Diametro (Ø)	Riferimento
	1,00/5,50	3,80	FRUG305
	2,00/6,50	3,80	FRUG315
	3,00/7,50	3,80	FRUG330
	1,00/5,50	4,40	FRUG405
	2,00/6,50	4,40	FRUG415
	3,00/7,50	4,40	FRUG430

**Non rotante**

Plattaf.	Altezza (Hg/Ht)	Diametro (Ø)	Riferimento
	1,00/5,50	3,80	FNUG305
	2,00/6,50	3,80	FNUG315
	3,00/7,50	3,80	FNUG330
	1,00/5,50	4,40	FNUG405
	2,00/6,50	4,40	FNUG415
	3,00/7,50	4,40	FNUG430



Include la vite speciale Kiran con trattamento superficiale Rif. DSG4010 per tutti i Ti-Base ZiaCam.

**Ti-Base ZiaCam Tx30**

**Rotante**

Plattaf.	Altezza (Hg/Ht)	Diametro (Ø)	Riferimento
	1,00/6,50	3,80	FRUG305TX
	2,00/7,50	3,80	FRUG315TX
	3,00/8,50	3,80	FRUG330TX <sup>(1)</sup>
	1,00/6,50	4,40	FRUG405TX
	2,00/7,50	4,40	FRUG415TX
	3,00/8,50	4,40	FRUG430TX <sup>(1)</sup>

**Non rotante**

Plattaf.	Altezza (Hg/Ht)	Diametro (Ø)	Riferimento
	1,00/6,50	3,80	FNUG305TX
	2,00/7,50	3,80	FNUG315TX
	3,00/8,50	3,80	FNUG330TX <sup>(1)</sup>
	1,00/6,50	4,40	FNUG405TX
	2,00/7,50	4,40	FNUG415TX
	3,00/8,50	4,40	FNUG430TX <sup>(1)</sup>



Include la vite speciale Kiran Tx30 con trattamento superficiale Rif. DSG4010TX per tutti i Ti-Base ZiaCam Tx30.

<sup>(1)</sup> Per altezze gengivali di 3,00 mm angolazione massima di 20° (le altre altezze hanno un'angolazione massima di 30°).

**Abutment Kirator. Toolbar**

Plattaf.	Altezza (H)	Riferimento
Universale	1,80	LOTB100

Trattamento superficiale color oro.



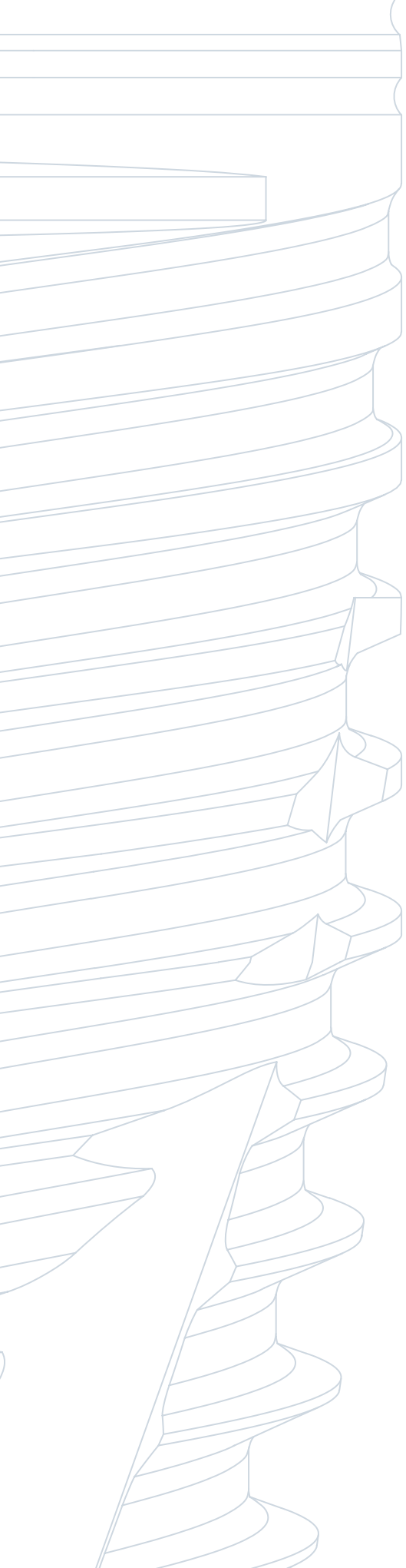

# ZM10

# Attacchi

Restauri con  
transepiteliali



## Restauri con transepiteliali

### ■ Abutment transepiteliali

- Consentono la formazione e la guarigione del tessuto perimplantare dalle prime 8 settimane.
- Il concetto "one abutment-one time" consente l'adesione gengivale alla sua superficie poiché non sono necessarie disconnessioni ripetute.
- Prevengono la perdita di tessuto osseo e di tessuto molle perché non vi è una rottura meccanica dell'interfaccia perimplantare.
- L'area del lavoro protesico rimane al di sopra del livello gengivale, rendendo più prevedibile il comportamento dell'adesione dei tessuti molli e mantenendo una buona tenuta.
- Minore formazione di micro-gap nella giunzione tra l'impianto e il componente protesico.
- Maggiore conservazione dell'osso crestale.
- Prove di protesi e posizionamento della protesi definitiva senza anestesia.
- Se il torque consigliato viene superato, la vite si frattura nel transepiteliale e non all'interno dell'impianto.

### ■ Altezze degli attacchi

- Una maggiore altezza dell'abutment equivale a una maggiore conservazione dell'osso marginale nelle protesi cementate.
- Gli abutment più alti ( $\geq 2$  mm) consentono un migliore adattamento dei tessuti molli.
- Gli abutment corti ( $< 2$  mm) possono comprimere i tessuti molli con conseguente maggiore perdita ossea a livello crestale.
- La perdita ossea marginale varia a seconda della decisione clinica in merito all'altezza dell'abutment. In genere, per gli abutment protesici  $\geq 2$  mm si avrà una conservazione migliore dell'osso crestale.

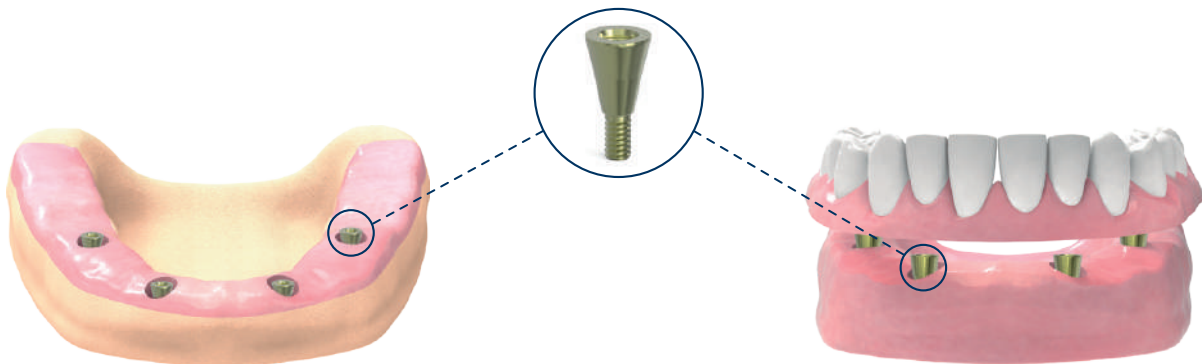



## ■ Nature | Sequenza operativa

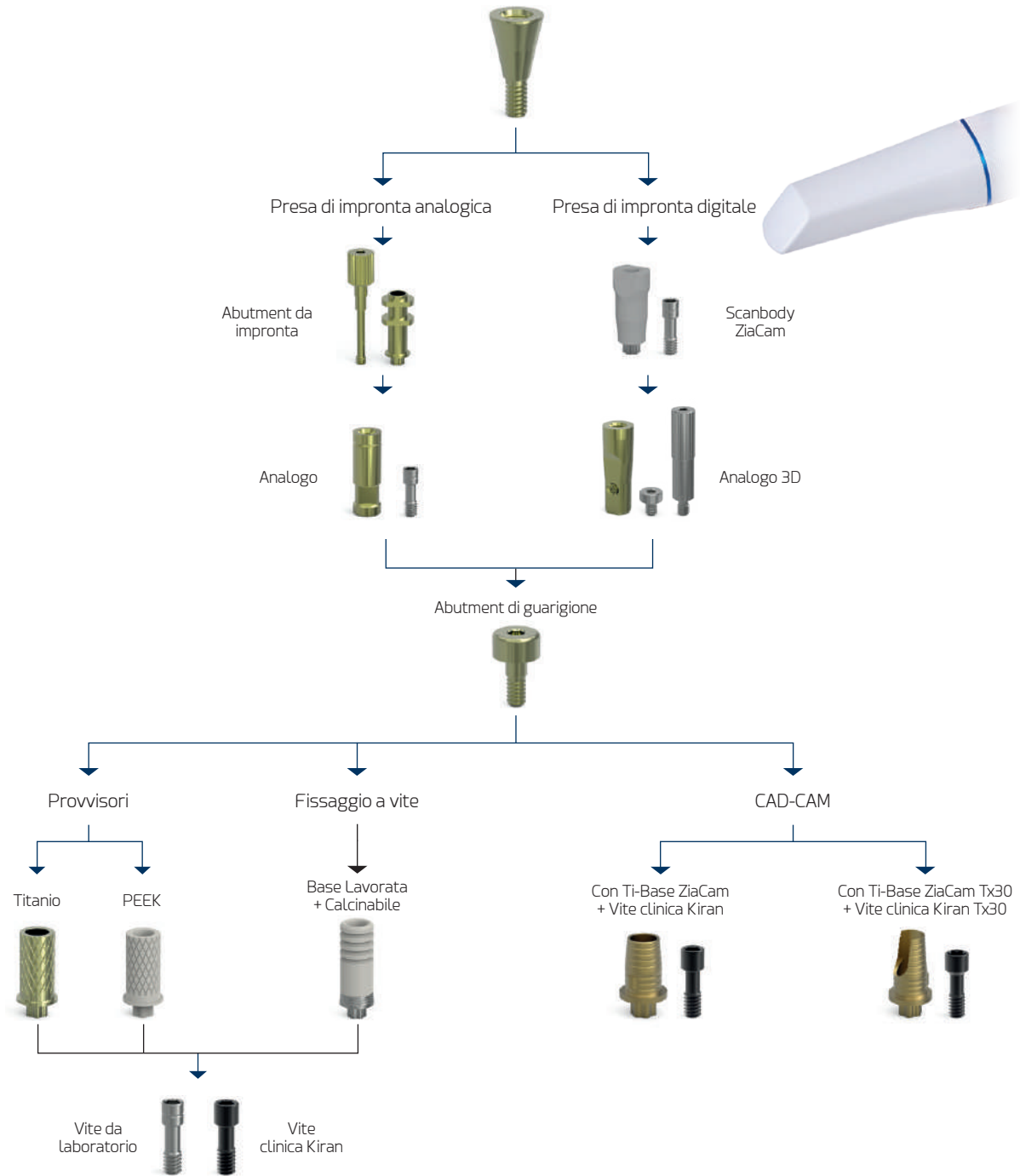

Per ulteriori informazioni sull'uso degli attacchi consultare il "Manuale delle procedure protesiche" disponibile alla pagina [www.ziacom.com/biblioteca](http://www.ziacom.com/biblioteca)



# Attacchi

## Abutment Nature

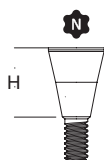

L'abutment Nature è progettato per modellare il profilo di emergenza gengivale al diametro desiderato, indipendentemente dal diametro dell'impianto posizionato. L'abutment Nature è anodizzato in 2 sezioni, per la zona gengivale in giallo e per la zona filettata in diversi colori che indicano il diametro di apertura finale del profilo di emergenza selezionato: rosa per Ø3,40, giallo per Ø3,90 e blu per Ø4,40.

Plattaf.	Colore	Altezza (H)	Diametro (Ø)	Riferimento
■	■	2,00	3,40	NTGR3420
■	■	2,50	3,40	NTGR3425
■	■	3,50	3,40	NTGR3435
■	■	4,50	3,40	NTGR3445
■	■	5,50	3,40	NTGR3455
■	■	2,00	3,90	NTGR3920
■	■	2,50	3,90	NTGR3925
■	■	3,50	3,90	NTGR3935
■	■	4,50	3,90	NTGR3945
■	■	5,50	3,90	NTGR3955
■	■	2,00	4,40	NTGR4420
■	■	2,50	4,40	NTGR4425
■	■	3,50	4,40	NTGR4435
■	■	4,50	4,40	NTGR4445
■	■	5,50	4,40	NTGR4455

Chiave di inserimento Rif. MANA100/MANA110

Anodizzazione Ø3,40 ■ / Ø3,90 ■ / Ø4,40 ■



Include l'abutment Nature con applicatore sterilizzabile in plastica di polietilene tereftalato (PET).

Abutment Nature con applicatore



Ø3,40  
Anodizzazione



Ø3,90  
Anodizzazione



Ø4,40  
Anodizzazione

## Abutment di guarigione Nature

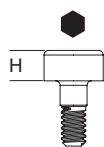

Colore	Altezza (H)	Diametro (Ø)	Riferimento
■	0,00	3,40	ZNHA340
■	1,00	3,40	ZNHA341
■	2,00	3,40	ZNHA342
■	3,00	3,40	ZNHA343
■	4,00	3,40	ZNHA344
■	0,00	3,90	ZNHA390
■	1,00	3,90	ZNHA391
■	2,00	3,90	ZNHA392
■	3,00	3,90	ZNHA393
■	4,00	3,90	ZNHA394
■	0,00	4,40	ZNHA440
■	1,00	4,40	ZNHA441
■	2,00	4,40	ZNHA442
■	3,00	4,40	ZNHA443
■	4,00	4,40	ZNHA444

Anodizzazione Ø3,40 ■ / Ø3,90 ■ / Ø4,40 ■



## Abutment da impronta Nature

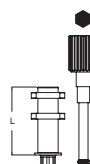

Colore	Lunghezza (L)	Diametro (Ø)	Riferimento
■	10,00	3,40	ZNN340
■	10,00	3,90	ZNN390
■	10,00	4,40	ZNN440

Anodizzazione Ø3,40 ■ / Ø3,90 ■ / Ø4,40 ■



Include la vite per tutti gli abutment da impronta Nature.

## Analogo Nature

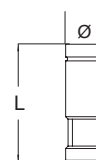

Colore	Lunghezza (L)	Diametro (Ø)	Riferimento
■	12,00	3,40	ZNIA34
■	12,00	3,90	ZNIA39
■	12,00	4,40	ZNIA44

Anodizzazione Ø3,40 ■ / Ø3,90 ■ / Ø4,40 ■



### Analogo Nature 3D - Singolo

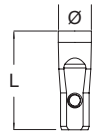

Colore	Lunghezza (L)	Diametro (Ø)	Riferimento
	13,00	3,40	ZNIA343D
	13,00	3,90	ZNIA393D
	13,00	4,40	ZNIA443D

Anodizzazione Ø3,40 / Ø3,90 / Ø4,40



### Analogo Nature 3D - Set

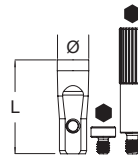

Colore	Lunghezza (L)	Diametro (Ø)	Riferimento
	13,00	3,40	ZNIA343DC
	13,00	3,90	ZNIA393DC
	13,00	4,40	ZNIA443DC

Anodizzazione Ø3,40 / Ø3,90 / Ø4,40



\* Include la vite di base Rif. DSIADI e la vite laterale Rif. DSIADT per la connessione dell'analogo.

### Viti - Analogo 3D



Tipo	Lunghezza (L)	Riferimento
Vite di base (1)*	-	DSIADI
Vite laterale (2)*	15,00	DSIADT



\* Set di 4 unità.

### Vite da laboratorio Nature



Sistema	Lunghezza (L)	Riferimento
Nature	6,00	ZNDS3410L



Vite NON adatta per l'uso come vite clinica definitiva.

### Vite clinica Kiran Nature



Sistema	Lunghezza (L)	Riferimento
Nature	6,40	ZNDS3410



Vite speciale Kiran con trattamento superficiale.

### Vite clinica Kiran Tx30 Nature

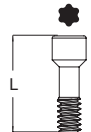

Sistema	Lunghezza (L)	Riferimento
Nature	6,00	ZNDS3410TX



Vite speciale Kiran Tx30 con trattamento superficiale.

### Abutment provvisorio Nature

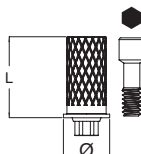

Rotante

Colore	Lunghezza (L)	Diametro (Ø)	Riferimento
	9,50	3,40	ZNRT34
	9,50	3,90	ZNRT39
	9,50	4,40	ZNRT44

Anodizzazione Ø3,40 / Ø3,90 / Ø4,40



Non rotante

Colore	Lunghezza (L)	Diametro (Ø)	Riferimento
	9,50	3,40	ZNNT34
	9,50	3,90	ZNNT39
	9,50	4,40	ZNNT44

Anodizzazione Ø3,40 / Ø3,90 / Ø4,40



Vite inclusa.

### Abutment provvisorio Nature

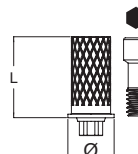

Rotante

Sistema	Lunghezza (L)	Diametro (Ø)	Riferimento
Nature	9,50	3,40	ZNRP34
	9,50	3,90	ZNRP39
	9,50	4,40	ZNRP44



Non rotante

Sistema	Lunghezza (L)	Diametro (Ø)	Riferimento
Nature	9,50	3,40	ZNRP34
	9,50	3,90	ZNRP39
	9,50	4,40	ZNRP44



Vite inclusa.

### Abutment base lavorata Nature + Abutment calcinabile

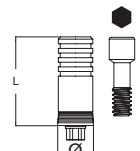

Rotante

Sistema	Lunghezza (L)	Diametro (Ø)	Riferimento
Nature	9,60	3,40	ZNBUR34
	9,60	3,90	ZNBUR39
	9,60	4,40	ZNBUR44



Non rotante

Sistema	Lunghezza (L)	Diametro (Ø)	Riferimento
Nature	9,60	3,40	ZNBNU34
	9,60	3,90	ZNBNU39
	9,60	4,40	ZNBNU44



Include la vite Rif. ZNDS3410 per tutti gli Abutment base lavorata Nature + Abutment calcinabile.

### Scanbody ZiaCam su Abutment Nature



Sistema	Lunghezza (L)	Riferimento
Nature	9,00	FNSYA34ZN



Indicato per operazioni cliniche e di laboratorio.

Include la vite Rif. ZNDS3410L per tutti gli Scanbody ZiaCam su abutment Nature.

### Ti-Base ZiaCam su Abutment Nature



#### Rotante

Sistema	Altezza (Hg/Ht)	Diametro (Ø)	Riferimento
Nature	0,50/5,00	3,40/3,80	ZNFRU381
	0,50/5,00	3,90	ZNFRU391
	0,50/5,00	4,40	ZNFRU441



#### Non rotante

Sistema	Altezza (Hg/Ht)	Diametro (Ø)	Riferimento
Nature	0,50/5,00	3,40/3,80	ZNFNU381
	0,50/5,00	3,90	ZNFNU391
	0,50/5,00	4,40	ZNFNU441



Include la vite speciale Kiran con trattamento superficiale Rif. ZNDS3410 per tutti i Ti-Base ZiaCam su Nature.

### Ti-Base ZiaCam Tx30 su Abutment Nature



#### Rotante

Sistema	Altezza (Hg/Ht)	Diametro (Ø)	Riferimento
Nature	0,50/6,00	3,40/3,80	ZNFRU381TX
	0,50/6,00	3,90	ZNFRU391TX
	0,50/6,00	4,40	ZNFRU441TX



#### Non rotante

Sistema	Altezza (Hg/Ht)	Diametro (Ø)	Riferimento
Nature	0,50/6,00	3,40/3,80	ZNFNU381TX
	0,50/6,00	3,90	ZNFNU391TX
	0,50/6,00	4,40	ZNFNU441TX



Include la vite speciale Kiran Tx30 con trattamento superficiale Rif. ZNDS3410TX per tutti i Ti-Base ZiaCam Tx30 su Nature.

### ■ TI-BASE ZIACAM SU ABUTMENT NATURE

Tenere presente che gli abutment Ti-Base su Abutment Nature con i riferimenti **ZNFRU381**, **ZNFNU381**, **ZNFRU381TX** e **ZNFNU381TX** sono stati progettati con una piattaforma che da 3,40 mm si estende coronalmente fino a 3,80 mm, per rispettare lo spessore minimo consigliato per il materiale che verrà utilizzato per la realizzazione del restauro sul Ti-Base.

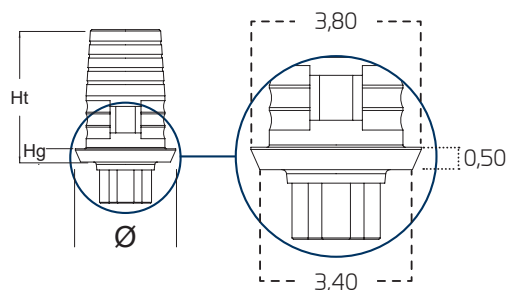

# Restauri con transepteliali

## Basic | Sequenza operativa

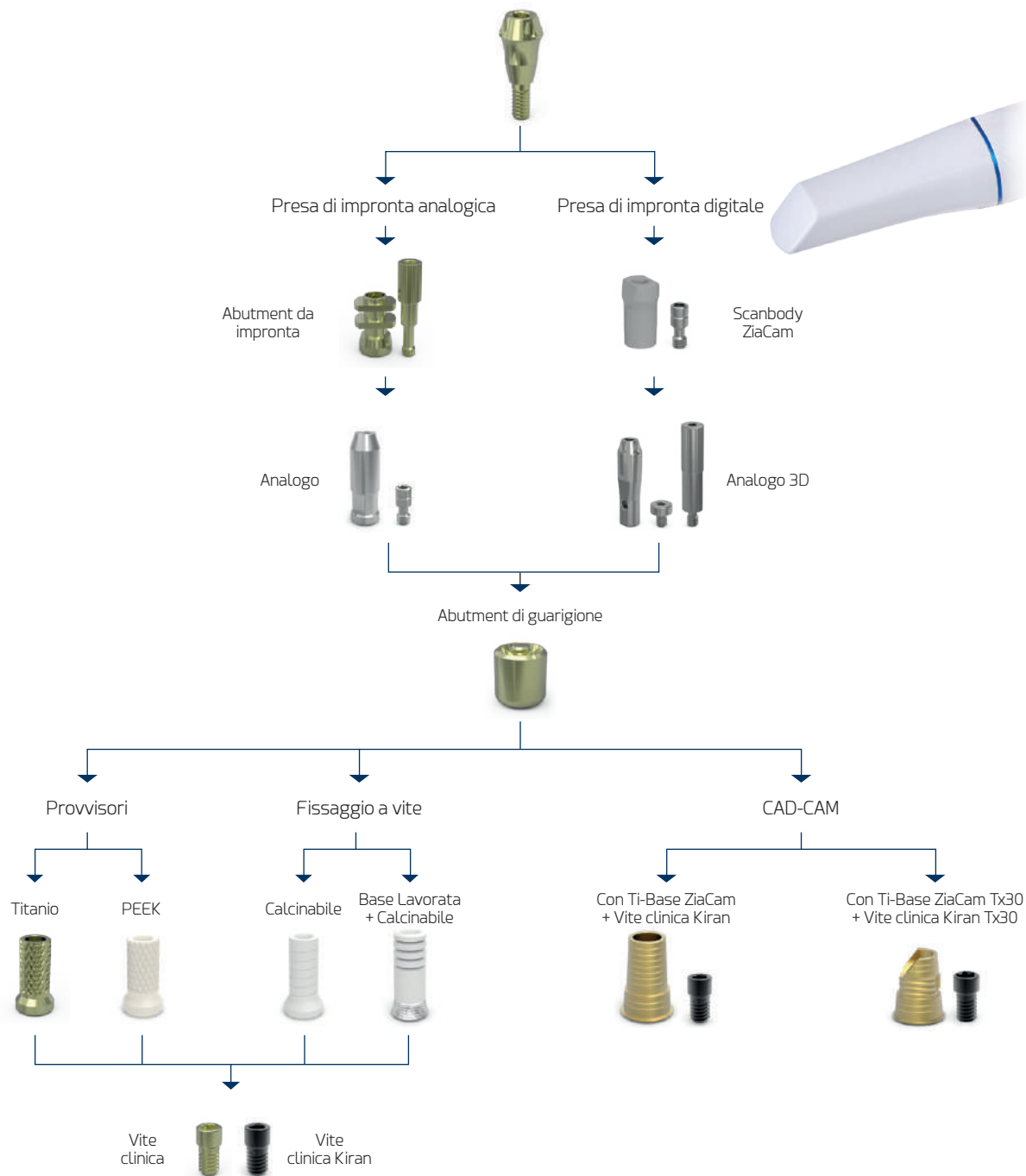

Per ulteriori informazioni sull'uso degli attacchi consultare il "Manuale delle procedure protesiche" disponibile alla pagina [www.ziacom.com/biblioteca](http://www.ziacom.com/biblioteca)



# Attacchi

## Abutment Basic

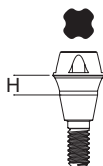

Piattaf.	Altezza (H)	Riferimento
	1,50	BASICG415
	2,50	BASICG425
	3,50	BASICG435
	4,50	BASICG445
	5,50	BASICG455

Chiave di inserimento Rif. MABA100/MABA110

Anodizzazione



Include l'abutment Basic con applicatore sterilizzabile in plastica di poliossimetilene (Tecaform AH-POM-C). Angolazione del cono di 18°. Angolazione tra gli abutment di 36°.



Abutment Basic con applicatore

## Abutment di guarigione Basic

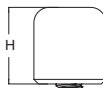

Sistema	Altezza (H)	Riferimento
Basic	5,00	BAHAEX34

Anodizzazione



## Abutment da impronta Basic

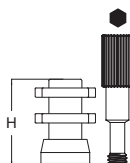

Sistema	Altezza (H)	Riferimento
Basic	8,00	BATC134

Anodizzazione



### Non rotante

Sistema	Altezza (H)	Riferimento
Basic	8,00	BATN134

Anodizzazione



Vite inclusa per tutti gli abutment da impronta Basic.

## Analogo Basic

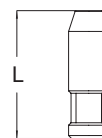

Sistema	Lunghezza (L)	Riferimento
Basic	13,00	BAIAEX34



### Non rotante

Sistema	Lunghezza (L)	Riferimento
Basic	13,00	BAIANEX34



## Analogo Basic 3D - Singolo

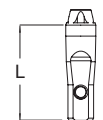

Sistema	Lunghezza (L)	Riferimento
Basic	13,00	BAIA348D



## Analogo Basic 3D - Set

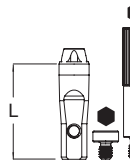

Sistema	Lunghezza (L)	Riferimento
Basic	13,00	BAIA348DC*



\* Include la vite di base Rif. DSIADI e la vite laterale Rif. DSIADT per la connessione dell'analogo.

## Viti - Analogo 3D

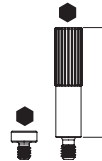

Tipo	Lunghezza (L)	Riferimento
Vite di base (1)*	-	DSIADI
Vite laterale (2)*	15,00	DSIADT



\* Set di 4 unità.

### Vite clinica Basic



Sistema	Lunghezza (L)	Riferimento
Basic	4,30	BDSEI3400

Anodizzazione ■



### Vite clinica Kiran Basic



Sistema	Lunghezza (L)	Riferimento
Basic	4,30	BDSEI3410



Vite speciale Kiran con trattamento superficiale.

### Vite da laboratorio Basic



Sistema	Lunghezza (L)	Riferimento
Basic	5,50	BDSEI3401



Vite NON adatta per l'uso come vite clinica definitiva.

### Vite clinica Kiran Tx30 Basic



Sistema	Lunghezza (L)	Riferimento
Basic	4,10	BDSEI34TX



Vite speciale Kiran Tx30 con trattamento superficiale.

### Abutment provvisorio Basic

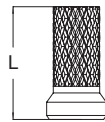

Sistema	Lunghezza (L)	Riferimento
Basic	8,50	BARUT10

Anodizzazione ■



### Abutment provvisorio Basic

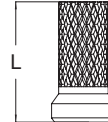

Sistema	Lunghezza (L)	Riferimento
Basic	8,50	BARUP34



### Non rotante

Sistema	Lunghezza (L)	Riferimento
Basic	8,50	BANUP34



### UCLA Basic

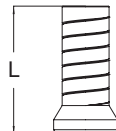

Sistema	Lunghezza (L)	Riferimento
Basic	9,00	BARUEX34



### Abutment base lavorata Basic + Abutment calcinabile



Sistema	Lunghezza (L)	Riferimento
Basic	11,00	BBRU34



### Non rotante

Sistema	Lunghezza (L)	Riferimento
Basic	11,00	BBNU34



Basic

### Scanbody ZiaCam su abutment Basic

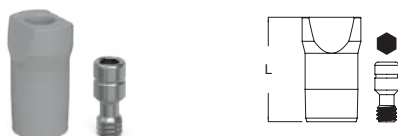

#### Rotante

Sistema	Lunghezza (L)	Riferimento
Basic	8,70	FNSYB18T



Indicato per operazioni cliniche e di laboratorio.

#### Non rotante

Sistema	Lunghezza (L)	Riferimento
Basic	8,70	FNSYB18NT



Indicato per operazioni cliniche e di laboratorio.

Include la vite Rif. BDSEI3401 per tutti gli Scanbody ZiaCam su abutment Basic.

### Ti-Base ZiaCam su Basic



#### Rotante

Sistema	Altezza (Hg/Ht)	Riferimento
Basic	0,30/6,70	BFRU341



#### Non rotante

Sistema	Altezza (Hg/Ht)	Riferimento
Basic	0,30/6,70	BFNU341



Include la vite speciale Kiran con trattamento superficiale Rif. BDSEI3410 per tutti i Ti-Base ZiaCam su Basic.

### Ti-Base ZiaCam Tx30 su Basic



#### Rotante

Sistema	Altezza (Hg/Ht)	Riferimento
Basic	0,30/5,70	BFRU341TX



#### Non rotante

Sistema	Altezza (Hg/Ht)	Riferimento
Basic	0,30/5,70	BFNU341TX



Include la vite speciale Kiran Tx30 con trattamento superficiale Rif. BDSEI34TX per tutti i Ti-Base ZiaCam Tx30 su Basic.



# Restauri con transepteliali

## ■ XDrive | Sequenza operativa

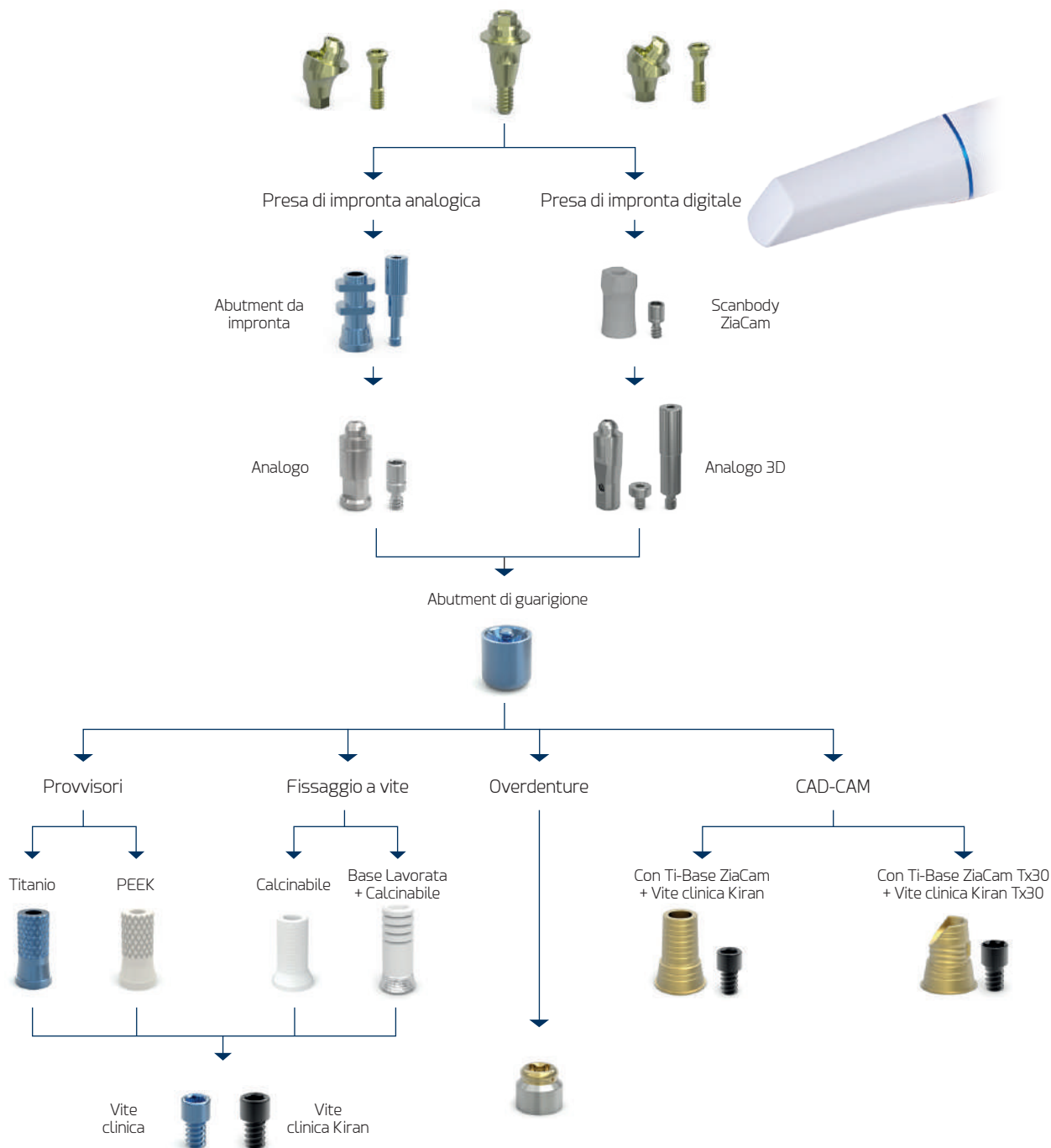

Per ulteriori informazioni sull'uso degli attacchi consultare il "Manuale delle procedure protesiche" disponibile alla pagina [www.ziacom.com/biblioteca](http://www.ziacom.com/biblioteca)



# Attacchi

## Abutment dritto XDrive



Piattaf.	Altezza (H)	Riferimento
	1,50	XST10G15
	2,50	XST10G25
	3,50	XST10G35
	4,50	XST10G45
	5,50	XST10G55

Chiave di inserimento Rif. MABA200/MABA210

Anodizzazione



Include l'abutment XDrive con applicatore sterilizzabile in plastica di poliossimetilene (Tecaform AH-POM-C). Angolazione del cono di 21°. Angolazione tra gli abutment di 42°.



Abutment XDrive con applicatore

## Abutment angolato 17° XDrive



Piattaf.	Altezza (H)	Riferimento
	2,50	XA210G17
	3,50	XA310G17
	4,50	XA410G17
	5,50	XA510G17

Anodizzazione



Include posizionatore metallico in titanio e vite per tutti gli abutment angolati XDrive.

## Abutment angolato 30° XDrive



Piattaf.	Altezza (H)	Riferimento
	3,50	XA310G30
	4,50	XA410G30
	5,50	XA510G30

Anodizzazione



## Abutment di guarigione XDrive



Sistema	Altezza (H)	Riferimento
XDrive	5,00	XH103400

Anodizzazione



## Abutment da impronta XDrive



Sistema	Altezza (H)	Riferimento
XDrive	10,50	XT103411

Anodizzazione



Vite inclusa.

## Analogo XDrive



Sistema	Lunghezza (L)	Riferimento
XDrive	13,00	XIA103400



## Analogo XDrive 3D - Singolo

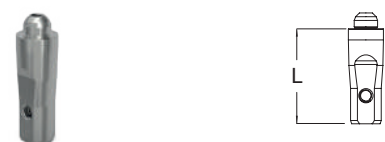

Sistema	Lunghezza (L)	Riferimento
XDrive	13,00	XIA3408D



## Analogo XDrive 3D - Set



Sistema	Lunghezza (L)	Riferimento
XDrive	13,00	XIA3408DC*



\* Include la vite di base Rif. DSIADI e la vite laterale Rif. DSIADT per la connessione dell'analogo.

## Viti - Analogo 3D



Tipo	Lunghezza (L)	Riferimento
Vite di base (1)*	-	DSIADI
Vite laterale (2)*	15,00	DSIADT



\* Set di 4 unità.

### Vite clinica XDrive



Sistema	Lunghezza (L)	Riferimento
XDrive	3,50	XDS103410

Anodizzazione ■



### Vite clinica Kiran XDrive



Sistema	Lunghezza (L)	Riferimento
XDrive	3,50	XDS103411



Vite speciale Kiran con trattamento superficiale.

### Vite da laboratorio XDrive



Sistema	Lunghezza (L)	Riferimento
XDrive	5,10	XLB103410



Vite NON adatta per l'uso come vite clinica definitiva.

### Vite clinica Kiran Tx30 XDrive



Per Ti-Base ZiaCam o struttura metallica

Sistema	Lunghezza (L)	Riferimento
XDrive	3,50	XDS3411TX



Vite speciale Kiran Tx30 con trattamento superficiale.

### Abutment provvisorio XDrive



Sistema	Lunghezza (L)	Riferimento
XDrive	9,50	XST3410

Anodizzazione ■



### Abutment provvisorio XDrive



Sistema	Lunghezza (L)	Riferimento
XDrive	9,50	XSP3410



XDrive

### UCLA XDrive



Sistema	Lunghezza (L)	Riferimento
XDrive	8,00	XRU103400



### Abutment base lavorata XDrive + Abutment calcinabile



Sistema	Lunghezza (L)	Riferimento
XDrive	11,00	XBRU34



### Abutment Kirator XDrive



Sistema	Altezza (Hg/Ht)	Riferimento
XDrive	3,00/4,30	XLO3400

Abutment Kirator con trattamento superficiale oro.



### Scanbody ZiaCam su abutment XDrive

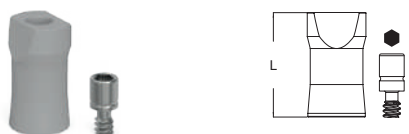

Sistema	Lunghezza (L)	Riferimento
XDrive	8,70	FNSYX18T



Indicato per operazioni cliniche e di laboratorio.

Include la vite Rif. XLB103410 per tutti gli Scanbody ZiaCam su abutment XDrive.

### Ti-Base ZiaCam XDrive



Sistema	Altezza (Hg/Ht)	Riferimento
XDrive	0,15/6,70	XFRU341



Include la vite speciale Kiran con trattamento superficiale Rif. XDS103411.

### Ti-Base ZiaCam Tx30 XDrive



Sistema	Altezza (Hg/Ht)	Riferimento
XDrive	0,15/5,70	XFRU341TX



Include la vite speciale Kiran Tx30 con trattamento superficiale Rif. XDS3411TX.

## Tabella delle coppie per gli attacchi

Elemento/Attacco	Strumento/Utensile	Torque
Viti di fissaggio/Abutment di guarigione	Cacciavite esagonale 1,25 mm	Manuale
Viti per abutment da impronta	Cacciavite esagonale 1,25 mm	Manuale
Viti da laboratorio	Cacciavite esagonale 1,25 mm	Manuale
Viti cliniche direttamente sull'impianto	Cacciavite esagonale 1,25 mm	30 Ncm
Viti cliniche Kiran direttamente sull'impianto	Cacciavite esagonale 1,25 mm	30 Ncm
Abutment Nature	Chiavi di inserimento: MANA100/MANA110/MANA120	30 Ncm
Viti cliniche su Nature	Cacciavite esagonale 1,25 mm	30 Ncm
Viti cliniche Kiran su Nature	Cacciavite esagonale 1,25 mm	30 Ncm
Abutment Basic	Chiavi di inserimento: MABA100/MABA110/MABA120	30 Ncm
Abutment XDrive	Chiavi di inserimento: MABA200/MABA210/MABA220	30 Ncm
Viti cliniche su Basic	Cacciavite esagonale 1,25 mm	25 Ncm
Viti cliniche Kiran su Basic	Cacciavite esagonale 1,25 mm	25 Ncm
Viti cliniche su XDrive	Cacciavite esagonale 1,25 mm	20 Ncm
Viti cliniche Kiran su XDrive	Cacciavite esagonale 1,25 mm	20 Ncm
Scanbody ZiaCam + Vite	Cacciavite esagonale 1,25 mm	Manuale
Abutment Kirator	Chiavi di inserimento: LOSD01/LOSD02	30 Ncm
Abutment/Vite Tx30 (Rotazione Variabile)	Cacciavite Torx. Tx30	30 Ncm

#### ATTENZIONE

Il superamento del torque di serraggio consigliato per viti e abutment può compromettere il restauro protesico e danneggiare la struttura dell'impianto.



Per il carico immediato: NON serrare manualmente, fissare al torque finale. Quando si utilizza un cacciavite o un adattatore per contrangolo (CA), non superare la velocità massima di 25 giri/min.

Strumenti  
chirurgici



# Strumenti chirurgici

## Scatola chirurgica Universal Box

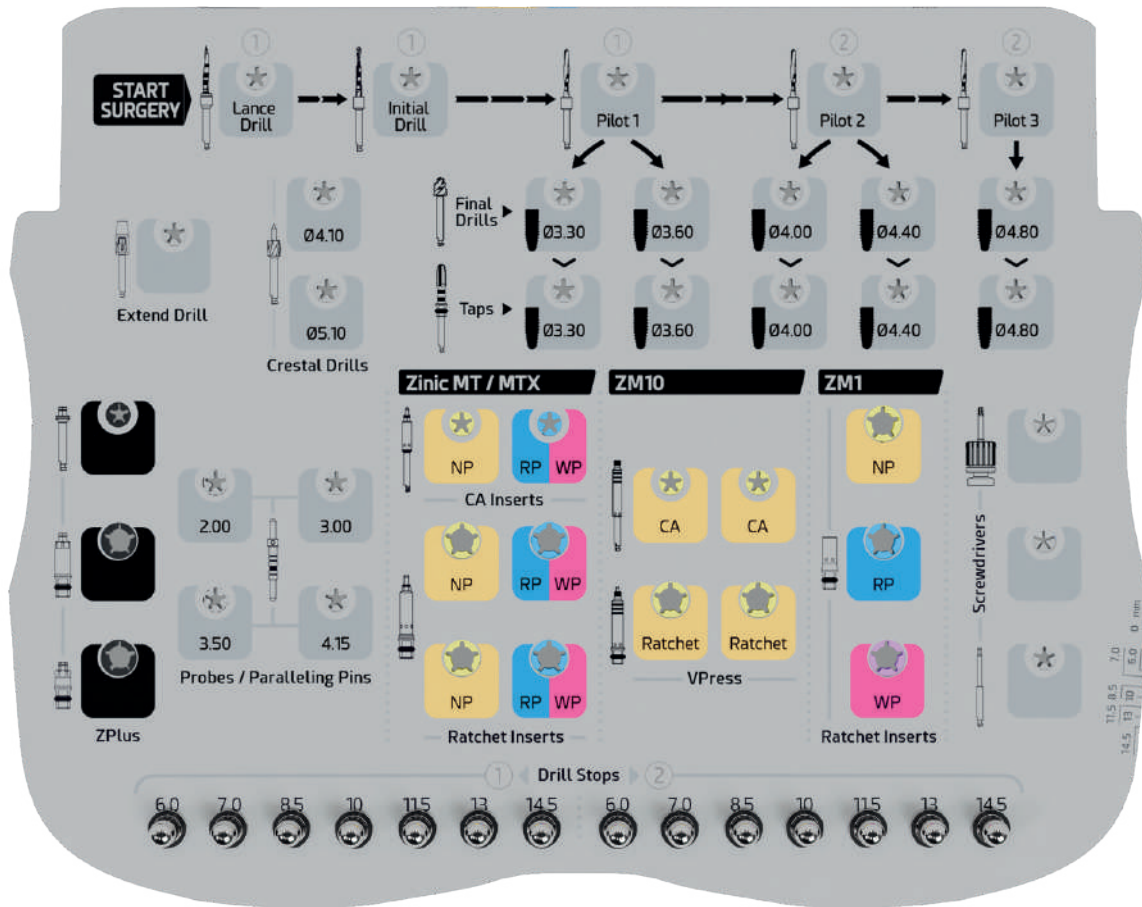

■ Scatole Universal Box disponibili

Piattaf.	Contenuto	Riferimento
● ● ●	Vuota	BOX450U
	Completa	BOX450UC



Materiale: Radel.

Per evitare danni, assicurarsi che la scatola non tocchi le pareti dell'autoclave.



■ **Contenuto delle scatole chirurgiche**

RIF	Descrizione	BOX450UC
SID001M	Fresa lancia. Ø2,00 mm. Millimetrata.	●
OSPD20M	Fresa Pilota. Ø1,60/2,00 mm. Millimetrata.	●
OTD201C	Fresa Pilota. P1. Millimetrata.	●
OTD301C	Fresa Pilota. P2. Millimetrata.	●
OTD401C	Fresa Pilota. P3. Millimetrata.	●
OTD203C	Fresa Chirurgica Finale. F1	●
OTD303C	Fresa Chirurgica Finale. F2	●
OTD403C	Fresa Chirurgica Finale. F3	●
OTD503C	Fresa Chirurgica Finale. F4	●
OTD603C	Fresa Chirurgica Finale. F5	●
CLD34	Fresa Chirurgica Crestale. Ø4,10 mm.	●
CLD50	Fresa Chirurgica Crestale. Ø5,10 mm.	●
ZMPD160	Stop per Fresa Calibrato. 1. H6 mm.	●
ZMPD170	Stop per Fresa Calibrato. 1. H7 mm.	●
ZMPD185	Stop per Fresa Calibrato. 1. H8,5 mm.	●
ZMPD110	Stop per Fresa Calibrato. 1. H10 mm.	●
ZMPD115	Stop per Fresa Calibrato. 1. H11,5 mm.	●
ZMPD113	Stop per Fresa Calibrato. 1. H13 mm.	●
ZMPD114	Stop per Fresa Calibrato. 1. H14,5 mm.	●
ZMPD260	Stop per Fresa Calibrato. 2. H6 mm.	●
ZMPD270	Stop per Fresa Calibrato. 2. H7 mm.	●
ZMPD285	Stop per Fresa Calibrato. 2. H8,5 mm.	●
ZMPD210	Stop per Fresa Calibrato. 2. H10 mm.	●
ZMPD215	Stop per Fresa Calibrato. 2. H11,5 mm.	●
ZMPD213	Stop per Fresa Calibrato. 2. H13 mm.	●
ZMPD214	Stop per Fresa Calibrato. 2. H14,5 mm.	●
MTAP33MC	Maschiatore Chirurgico. Ø3,30 mm. Millimetrato.	●
MTAP36MC	Maschiatore Chirurgico. Ø3,60 mm. Millimetrato.	●
MTAP40MC	Maschiatore Chirurgico. Ø4,00 mm. Millimetrato.	●
MTAP44MC	Maschiatore Chirurgico. Ø4,40 mm. Millimetrato.	●
MTAP48MC	Maschiatore Chirurgico. Ø4,80 mm. Millimetrato.	●
MUR101MT	Sonda/Parallelizzatore. Iniziale. Millimetrata.	●
MUR201MT	Sonda/Parallelizzatore. P1. Millimetrata.	●
MUR301MT	Sonda/Parallelizzatore. P2. Millimetrata.	●
MUR401MT	Sonda/Parallelizzatore. P3. Millimetrata.	●
DEXT10	Prolunga per Frese	●
MESD	Punta per Cacciavite 1,25 mm. Lunga.	●
LMSD	Cacciavite chirurgico 1,25 mm. Lungo.	●
SMSD	Cacciavite chirurgico 1,25 mm. Corto.	●
TORK50	Chiave Dinamometrica Regolabile.	●

**ATTENZIONE**

La scatola chirurgica non include né le chiavi di inserimento né la chiave di bloccaggio ZPlus, che devono essere ordinate separatamente a seconda del sistema di impianti da utilizzare: Zinic® MTX / ZM10 / ZM1.



ZM10



# Strumenti chirurgici

## FRESE CHIRURGICHE

### Fresa lancia



Piattaf.	Diametro (Ø)	Lunghezza (L)	Riferimento
	2,00	16,30	SID001M

Milimetrata: 6/7/8,5/10/11,5/13/14,5



### Fresa iniziale



Piattaf.	Diametro (Ø)	Lunghezza (L)	Riferimento
	1,60/2,00	17,50	OSPD20M

Milimetrata: 6/7/8,5/10/11,5/13/14,5



### Fresa pilota



Piattaf.	Tipo	Diametro (Ø)	Lunghezza (L)	Riferimento
	Pilota 1	2,20/3,00	17,50	OTD201C
	Pilota 2	2,70/3,60	17,50	OTD301C
	Pilota 3	2,90/4,25	17,50	OTD401C

Milimetrata: 6/7/8,5/10/11,5/13/14,5



### Fresa finale

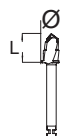

Piattaf.	Tipo	Diametro (Ø)	Lunghezza (L)	Riferimento
	Finale 1	3,40	6,50	OTD203C
	Finale 2	3,90	6,50	OTD303C
	Finale 3	4,10	6,50	OTD403C
	Finale 4	4,30	6,50	OTD503C
	Finale 5	4,95	6,50	OTD603C



### Fresa chirurgica crestale



Piattaf.	Diametro (Ø)	Riferimento
Universale	4,10	CLD34
	5,10	CLD50





## PERNO

### Perno parallelizzatore ZM10



Plattaf.	Diametro (Ø)	Lunghezza (L)	Riferimento
	4,50	11,00	PMT1G

Anodizzazione



## STOP

### Stop per fresa calibrato



Plattaf.	Tipo	Lunghezza (L) Impianto	Riferimento
	1	6,00	ZMPD160
		7,00	ZMPD170
		8,50	ZMPD185
		10,00	ZMPD110
		11,50	ZMPD115
		13,00	ZMPD113
		14,50	ZMPD114
	2	6,00	ZMPD260
		7,00	ZMPD270
		8,50	ZMPD285
		10,00	ZMPD210
		11,50	ZMPD215
		13,00	ZMPD213
		14,50	ZMPD214
Set *	--	--	KZMPD100

\* Set completo di 14 stop calibrati.



## MASCHIATORI

### Maschiatore chirurgico. CA/Manuale



Plattaf.	Diametro (Ø)	Riferimento
	3,30	MTAP33MC
	3,60	MTAP36MC
	4,00 *	MTAP40MC
	4,40 *	MTAP44MC
	4,80 *	MTAP48MC

MiLlimetrato: 8,5/10/11,5/13/14,5

\* MiLlimetrato: 6/7/8,5/10/11,5/13/14,5



Per ulteriori informazioni sull'uso del maschiatore, vedere il protocollo chirurgico.

## SONDE

### Sonda/Parallelizzatore

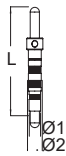

Plattaf.	Tipo	Diametri (Ø1-Ø2)	Lunghezza (L)	Riferimento
	Iniziale	1,60/2,00	27,00	MUR101MT
	Pilota 1	2,20/3,00	27,00	MUR201MT
	Pilota 2	2,70/3,60	27,00	MUR301MT
	Pilota 3	2,90/4,25	27,00	MUR401MT

MiLlimetrata: 6/7/8,5/10/11,5/13/14,5



# Strumenti chirurgici

## CHIAVI

### Chiave di inserimento VPress. Chiave dinamometrica



Piattaf.	Lunghezza (L)	Riferimento
	12,50/Corta 19,50/Lunga	SMRGV * LMRGV *

● Doppio esagono / ■ Quadrato 4x4 mm

Millimetrata: 1/2/3/4/5/6



Strumento con trattamento superficiale DLC.

\* I Rif. SMRGV/LMRGV NON sono inclusi nella scatola chirurgica.

### Chiave di inserimento VPress. CA



Piattaf.	Lunghezza (L)	Riferimento
	22,20/Corta 32,20/Lunga	SMRGV1 * LMRGV1 *

● Doppio esagono

Millimetrata: 1/2/3/4/5/6



Strumento con trattamento superficiale DLC.

\* I Rif. SMRGV1/LMRGV1 NON sono inclusi nella scatola chirurgica.

### Prolunga per frese



Piattaf.	Lunghezza (L)	Riferimento
Universale	12,00	DEXT10



## CACCIAVITI

### Punta per cacciavite. CA



Piattaf.	Lunghezza (L)	Riferimento
Universale	20,00/Corta 25,00/Lunga	MESD01 * MESD

● Esagonale 1,25 mm



\* Il Rif. MESD01 NON è incluso nella scatola chirurgica.

### Cacciavite chirurgico. Manuale



Piattaf.	Lunghezza (L)	Riferimento
Universale	2,80/Mini	XSMSD *
	9,50/Corto	SMSD
	14,50/Lungo	LMSD
	27,00/Extra lungo	XLMSD *

● Esagonale 1,25 mm



\* I Rif. XSMSD/XLMSD NON sono inclusi nella scatola chirurgica.

## CHIAVI DINAMOMETRICHE

### Chiave dinamometrica regolabile



Piattaf.	Lunghezza (L)	Riferimento
Universale	86,80	TORK50

■ Quadrato 4x4 mm



# Strumenti complementari

## ADATTATORI

### Prolunga per chiave dinamometrica



Piattaf.	Lunghezza (L)	Riferimento
Universale	7,20	LAEX

■ Quadrato 4x4 mm



NON incluso nella scatola chirurgica.

### Adattatore da chiave dinamometrica a contrangolo (CA)



Piattaf.	Lunghezza (L)	Riferimento
Universale	7,20	MAEX

■ Quadrato 4x4 mm



NON incluso nella scatola chirurgica.

## KIT PER TEST DI LABORATORIO

### Kit per test di laboratorio



Piattaf.	Altezza (H)	Riferimento
■	3,65	ZLAB20
■	3,65	ZLAB34



Questo prodotto non sostituisce il controllo della pianificazione dei casi clinici.

NON incluso nella scatola chirurgica.

## MODELLO RADIOGRAFICO

### Modello radiografico ZM10

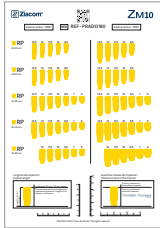

Piattaf.	Modello	Riferimento
■	ZM10	PRADIO180

Scale 1:1 e 1:1,25

Materiale: acetato trasparente. Elemento non sterilizzabile.

Vedere la bibliografia disponibile alla pagina [www.ziacom.com/biblioteca](http://www.ziacom.com/biblioteca)



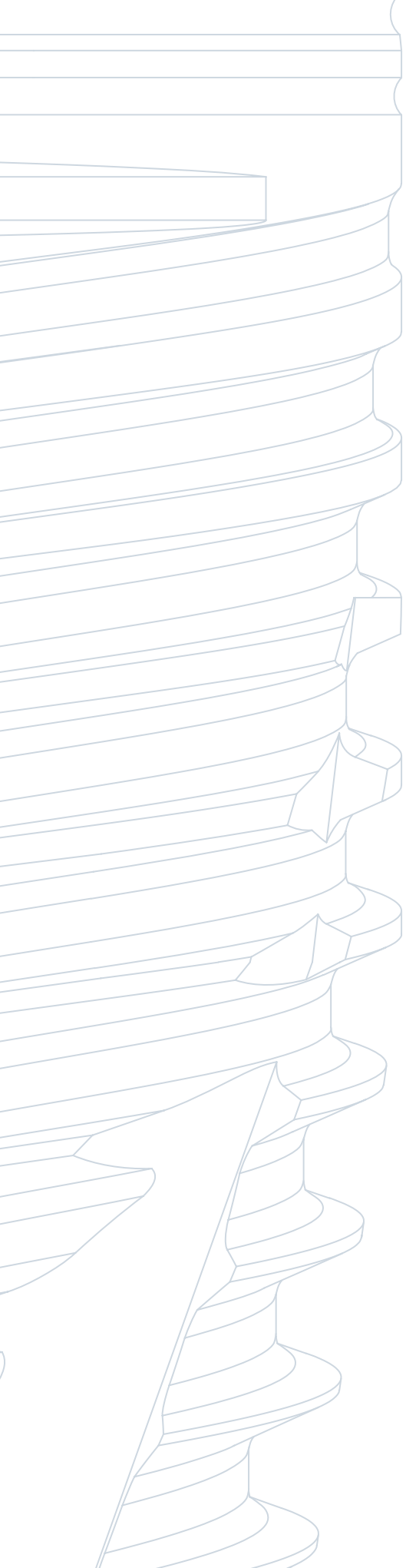

# ZM10

Strumenti  
protesici



# Strumenti protesici

## Scatola protesica

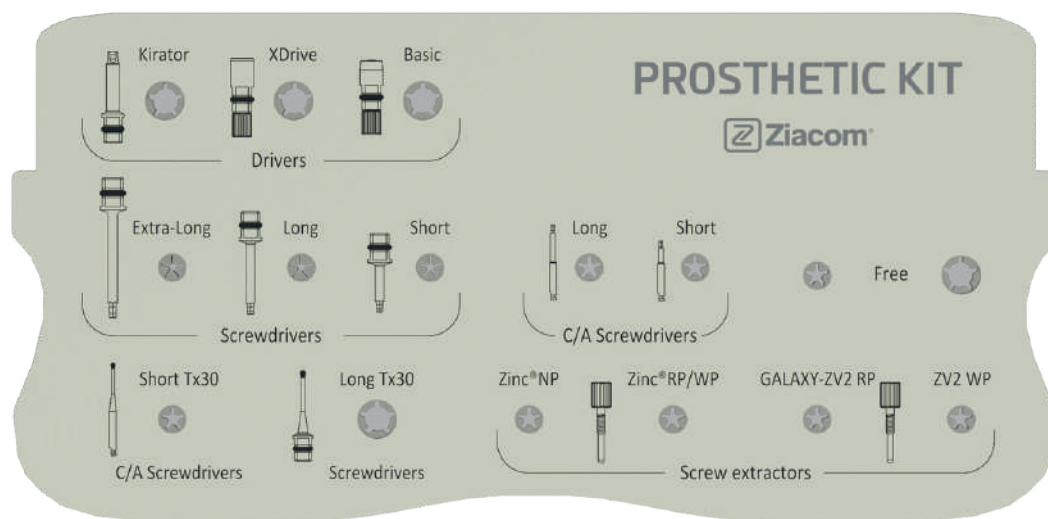

### ■ Scatole protesiche disponibili

Contenuto	Riferimento
Vuota	BOXPN
Di base	BOXPSN
Completa	BOXPCN

134°  
SSS

Materiale: Radel

Per evitare danni, assicurarsi che la scatola non tocchi le pareti dell'autoclave.



### ■ Contenuto delle scatole protesiche

RIF	Descrizione	BOXPSN	BOXPCN
LOSD01	Chiave di inserimento Kirator.	●	●
MABA100	Chiave di inserimento Basic. Corta.	●	●
MABA200	Chiave di inserimento XDrive. Corta.	●	●
MADW10	Impugnatura Cacciavite. 4x4.	●	●
SMSD1	Punta per Cacciavite. 1,25 mm. Corta.	●	●
LMSD1	Punta per Cacciavite. 1,25 mm. Lunga.	●	●
XLMSD1	Punta per Cacciavite. 1,25 mm. Extra lunga.		●
MESD	Punta per Cacciavite. 1,25 mm. Lunga.	●	●
MESD01	Punta per Cacciavite. 1,25 mm. Corta.	●	●
MESD1TX	Punta per Cacciavite Tx30. Lunga.	●	●
LMSD1TX	Punta per Cacciavite Tx30. Lunga.	●	●
EDSZ20 *	Vite Estrattore ZPlus. NP.		●
EDSZ34 *	Vite Estrattore ZPlus. RP/WP.		●
EDSG34	Vite Estrattore Abutment. RP		●
EDSG50 *	Vite Estrattore Abutment. WP.		●
TORK50	Chiave Dinamometrica Regolabile.	●	●

\* Prodotto non incluso nel sistema ZM10.

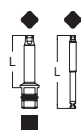
**CHIAVI**
**Chiave di inserimento Kirator**

Sistema	Lunghezza (L)	Riferimento
Kirator	13,60/Chiave dinamometrica/Manuale 20,00/CA	LOSD01 LOSD02*

◆ Quadrato 2,11 mm / ■ Quadrato 4x4 mm

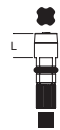

\* Il Rif. LOSD02 NON è incluso nella scatola protesica.

**Chiave di inserimento Basic.  
Chiave dinamometrica**

Sistema	Lunghezza (L)	Riferimento
Basic	5,00/Corta 13,00/Lunga	MABA100 MABA110*

◆ Basic / ■ Quadrato 4x4 mm



\* Il Rif. MABA110 NON è incluso nella scatola protesica.

**Chiave di inserimento XDrive.  
Chiave dinamometrica**

Sistema	Lunghezza (L)	Riferimento
XDrive	6,00/Corta 13,00/Lunga	MABA200 MABA210*

○ XDrive / ■ Quadrato 4x4 mm



\* Il Rif. MABA210 NON è incluso nella scatola protesica.

**Chiave di inserimento Nature.  
Chiave dinamometrica**

Sistema	Lunghezza (L)	Riferimento
Nature	5,00/Corta 15,00/Lunga	MANA100* MANA110*

◆ Nature / ■ Quadrato 4x4 mm

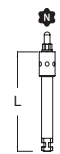

\* I Rif. MANA100/MANA110 NON sono inclusi nella scatola protesica.

**Chiave di inserimento Nature. CA**

Sistema	Lunghezza (L)	Riferimento
Nature	20,50	MANA120*

◆ Nature



\* Il Rif. MANA120 NON è incluso nella scatola protesica.

**Chiave di inserimento Basic. CA**

Sistema	Lunghezza (L)	Riferimento
Basic	7,00	MABA120*

◆ Basic



\* Il Rif. MABA120 NON è incluso nella scatola protesica.

**Chiave di inserimento XDrive. CA**

Sistema	Lunghezza (L)	Riferimento
XDrive	7,00	MABA220*

○ XDrive



\* Il Rif. MABA220 NON è incluso nella scatola protesica.

# Strumenti protesici

## CACCIAVITI

### Impugnatura cacciavite

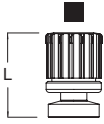



Piattaf.	Lunghezza (L)	Riferimento
Universale	12,90	MADW10

■ Quadrato 4x4 mm

Acciaio Inox.

### Punta per cacciavite. Chiave dinamometrica





Piattaf.	Lunghezza (L)	Riferimento
Universale	9,50/Corta	SMSD1
	14,50/Lunga	LMSD1
	27,00/Extra lunga	XLMSD1

■ Quadrato 4x4 mm

1,25mm Acciaio Inox.



### Punta per cacciavite. CA

Piattaf.	Lunghezza (L)	Riferimento
Universale	20,00/Corta	MESD01
	25,00/Lunga	MESD

1,25mm Acciaio Inox.

### Punta per cacciavite Tx30. CA



Sistema	Lunghezza (L)	Riferimento
Tx30	26,00/Corta	MESD01TX *
	32,00/Lunga	MESD1TX

Acciaio Inox.

Non superare i 30 Ncm poiché si potrebbero danneggiare gravemente sia il cacciavite che la vite.

\* Il Rif. MESD01TX NON è incluso nella scatola protesica.

### Punta per cacciavite Tx30. Chiave dinamometrica

Sistema	Lunghezza (L)	Riferimento
Tx30	12,00/Corta	SMSD1TX *
	18,00/Lunga	LMSD1TX
	27,00/Extra lungo	XLMSD1TX



■ Quadrato 4x4 mm

Acciaio Inox.

Non superare i 30 Ncm poiché si potrebbero danneggiare gravemente sia il cacciavite che la vite.

\* Il Rif. SMSD1TX NON è incluso nella scatola protesica.

### Cacciavite protesico Tx30. Manuale

Sistema	Lunghezza (L)	Riferimento
Tx30	12,00/Corta	SMSD1TX *
	18,00/Lunga	LMSD1TX *
	27,00/Extra lungo	XLMSD1TX*



Acciaio Inox.

Non superare i 30 Ncm poiché si potrebbero danneggiare gravemente sia il cacciavite che la vite.

\* I Rif. SMSD1TX/LMSD1TX/XLMSD1TX NON sono inclusi nella scatola protesica.

## VITE ESTRATTORE

### Vite estrattore ZPlus





Piattaf.	Lunghezza (L)	Riferimento
● ● ●	25,00	EDSZ20 *
● ● ●	23,70	EDSZ34 *

Anodizzazione ■ NP ■ RP/WP

1,25mm M1,60 M1,80 Titanio Grado 5 EU

### Vite estrattore abutment Galaxy/ZV2

Piattaf.	Lunghezza (L)	Riferimento
■ ■ ■	25,00	EDSG34
■ ■ ■	26,80	EDSG50 *

Anodizzazione ■ RP ■ WP

1,25mm M1,60 M2,00 Titanio Grado 5 EU

\* Prodotto non incluso nel sistema ZM10.

## CHIAVI DINAMOMETRICHE

### Chiave dinamometrica regolabile



Piattaf.	Lunghezza (L)	Riferimento
Universale	86,80	TORK50

■ Quadrato 4x4 mm

Acciaio Inox.



# Strumenti complementari

## Adattatore da contrangolo (CA) a chiave dinamometrica



Piattaf.	Lunghezza (L)	Riferimento
Universale	12,00	MC10Z

■ Quadrato 4x4 mm



NON incluso nella scatola protesica.

## Impugnatura inseritore ritenzioni + Estrattore



Piattaf.	A Lunghezza (L)	B Lunghezza (L)	Riferimento
Kirator	81,50	110,40	MBE13610
ZM-Equator			



NON incluso nella scatola protesica.

## Inseritore di ritenzioni



Piattaf.	Lunghezza (L)	Riferimento
Kirator	32,00	MBE13602
ZM-Equator	32,00	MBE13603



Inseritori per cuffie in plastica Kirator / ZM-Equator.  
NON incluso nella scatola protesica.

## Anelli di ritenzione per strumenti



Piattaf.	Misura	Riferimento
Universale	2x1	RREI0030

Set di 10 unità.

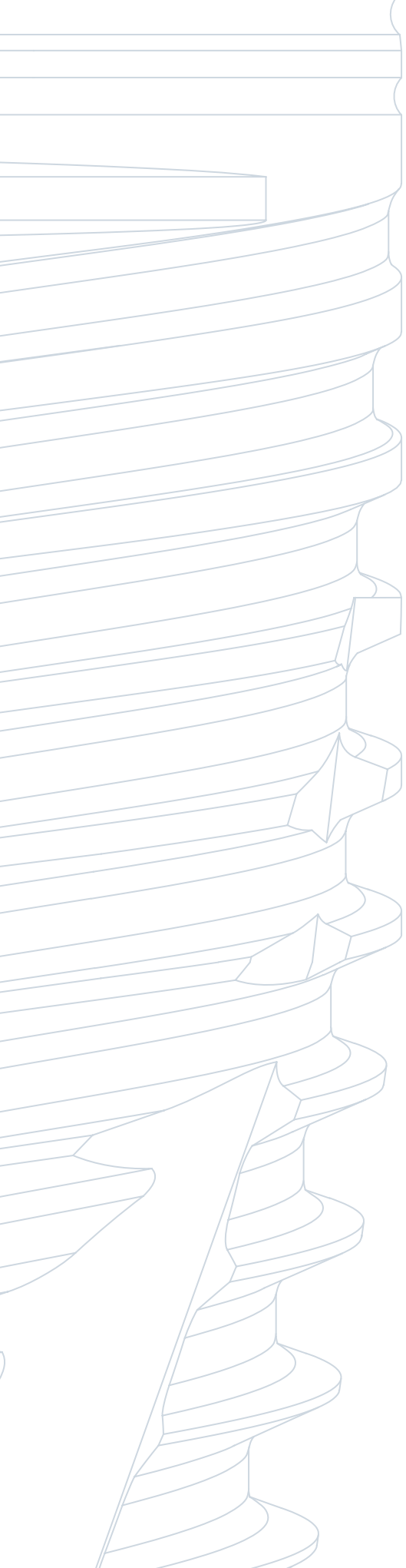

# ZM10

Protocollo  
chirurgico

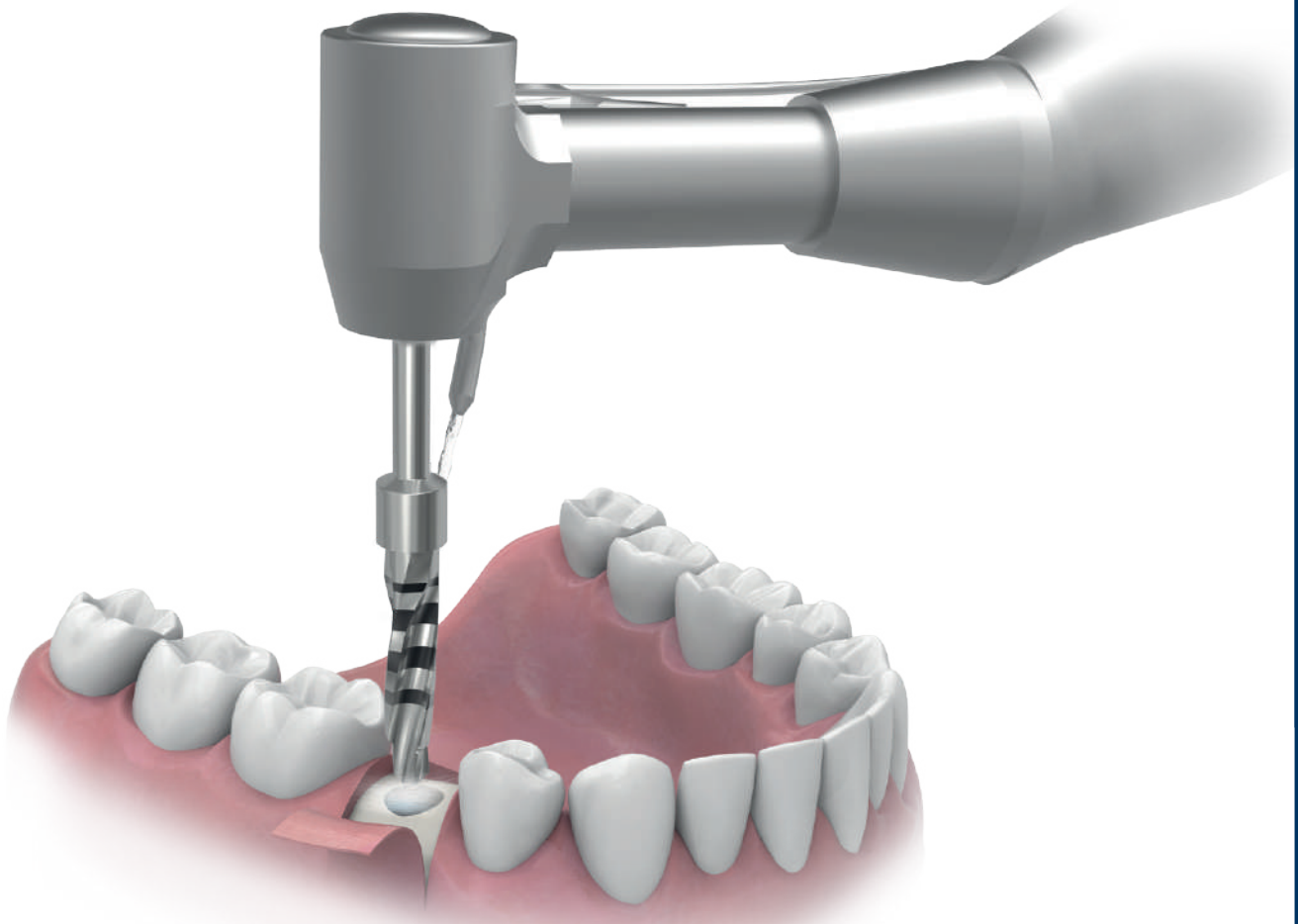

# Protocollo chirurgico

## Caratteristiche del sistema di fresatura ZM10

### ■ Sistema di frese Ziacom®

Le frese per i sistemi di impianti Ziacom® sono realizzate in acciaio inox. La marcatura laser sullo stelo delle frese ne identifica il diametro maggiore/minore e la lunghezza; inoltre, le tacche di misurazione marcate laser rappresentano le diverse lunghezze degli impianti (frese millimetrata). La punta della fresa è lunga 0,5 mm e non è inclusa nelle misurazioni delle diverse marcature laser.

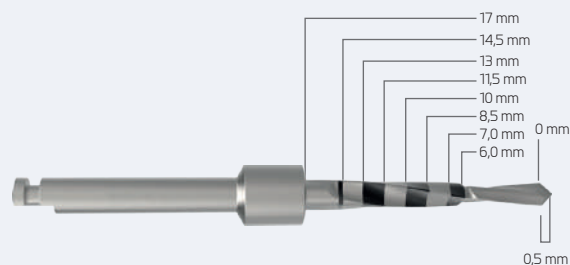

### ■ Frese Finali Ziacom®

Il loro utilizzo è essenziale e obbligatorio per ottenere una fresatura finale ideale a ricevere l'impianto con un inserimento delicato, sicuro e preciso. In questo modo si eviterà di applicare un torque eccessivo all'impianto per inserirlo nella posizione finale.

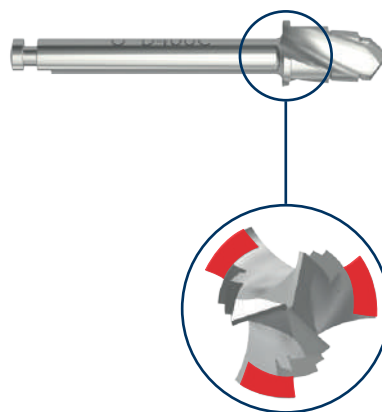

### ■ STOP DELLA FRESA FINALE

Nel design delle frese finali è stato incorporato, tra l'area attiva e lo stelo, uno stop composto da tre lame (vedere le aree rosse contrassegnate nell'immagine) che limitano l'avanzamento della fresa.

#### IMPORTANTE

Prestare attenzione a non superare la fresatura dello stop, che modificherebbe l'anatomia coronale del sito chirurgico.

### ■ GARANZIA DI EFFICIENZA DELLE FRESE ZIACOM®

Le frese chirurgiche per impianti ZM10 di Ziacom® (**frese corticali, fresa lancia, fresa iniziale, frese pilota e frese finali**) hanno una **vita prevista pari a un numero massimo di 60 utilizzi**. Si consiglia di monitorare costantemente le condizioni di taglio, soprattutto quando si raggiunge il numero di fresature compreso tra 41 e 50, poiché dopo 50 utilizzi è necessario prendere in considerazione di cambiare le frese prima di raggiungere i 60.

Tenere presente che, a seconda delle dimensioni dell'impianto, della densità ossea e del relativo protocollo chirurgico, le varie frese vengono utilizzate diversamente; si consiglia di controllare il numero di utilizzi per ciascuno strumento.



## ■ Maschiatori Ziacom®

Sono disponibili maschiatori per contrangolo. La marcatura laser sullo stelo dei maschiatori ne identifica il diametro e la fascia orizzontale della marcatura laser nella parte attiva rappresenta le diverse lunghezze.

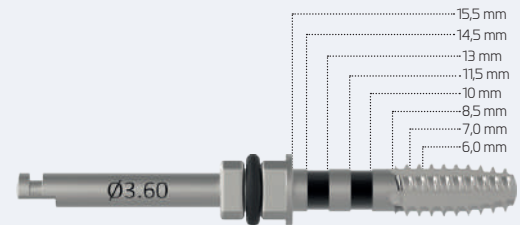

## ■ Sonda

Verificare la profondità del sito chirurgico, in particolare se non si utilizzano stop per frese. Per verificare l'asse del sito chirurgico, i parallelizzatori hanno diametri differenziati in base alla sequenza di fresatura.

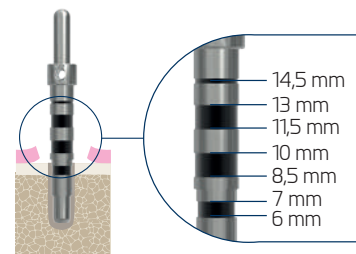

## ■ Chiavi di inserimento VPress - Superficie DLC

La chiave di inserimento VPress per contrangolo o per chiave dinamometrica è stata progettata appositamente per trasportare l'impianto Galaxy dalla boccetta No Mount al sito chirurgico per procedere all'inserimento.

Chiavi di inserimento corte e lunghe per chiave dinamometrica e contrangolo



Marcatura di profondità della piattaforma implantare sugli strumenti di inserimento

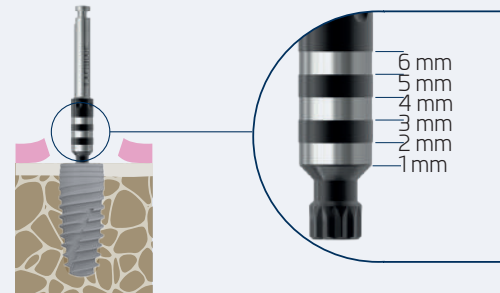

## ■ Stop per frese

Si tratta di un accessorio chirurgico che si fissa alle frese per facilitare il lavoro poiché stabilisce la profondità dell'osteotomia, con conseguente maggiore sicurezza nella preparazione del sito chirurgico.



# Protocollo chirurgico

## Caratteristiche del sistema di fresatura ZM10

### ■ Dettaglio interno della scatola chirurgica Universal Box

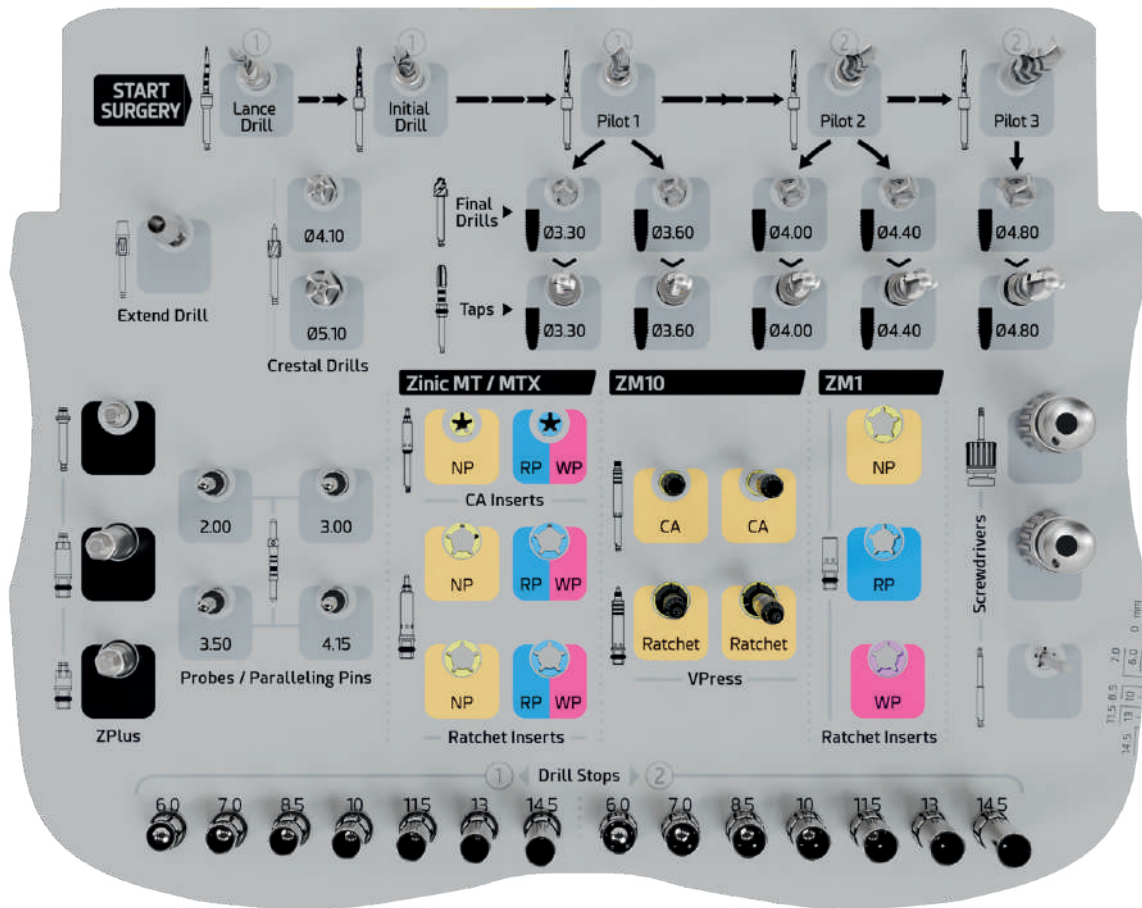

## Raccomandazione sul torque massimo di inserimento dell'impianto



Il torque di inserimento consigliato è compreso tra **35 e 50 Ncm** in base al caso specifico.

Per evitare la deformazione della chiave e/o della connessione dell'impianto, l'inserimento con contrangolo (CA) deve rispettare i giri/min massimi raccomandati (25 giri/min) e il torque massimo indicato (50 Ncm).

Se il torque massimo consigliato non consente di ottenere l'inserimento completo dell'impianto, è necessario rimuovere l'impianto e ripetere la fresatura per eseguire un nuovo inserimento in un secondo momento.

Controllare il torque di inserimento finale con la chiave dinamometrica regolabile Rif. TORK50 o con contrangolo.

Il superamento del torque (50 Ncm) per l'inserimento dell'impianto può causare:

- Deformazioni irreversibili nella connessione interna dell'impianto.
- Deformazioni irreversibili negli strumenti di inserimento dell'impianto.
- Difficoltà o impossibilità di smontare il gruppo strumento/impianto.

## ■ Impianto ZM10

Si deve tenere in considerazione che il protocollo di fresatura per gli impianti ZM10 con frese a gradini varia notevolmente in base al diametro dell'impianto e al tipo di osso del sito chirurgico, pertanto è necessario prestare particolare attenzione a questi due aspetti.

ZM10

- **ESEMPIO:**  
Impianto ZM10  
Ø4,00x11,50 mm  
■ **RP (Ø4,00 mm)**  
Ø Piattaforma 2,85 mm



## Procedura del protocollo di fresatura ad alta densità (D1 - D2\*)

### FASE PRELIMINARE | Apertura della gengiva

Praticare un'incisione e sollevare il lembo.

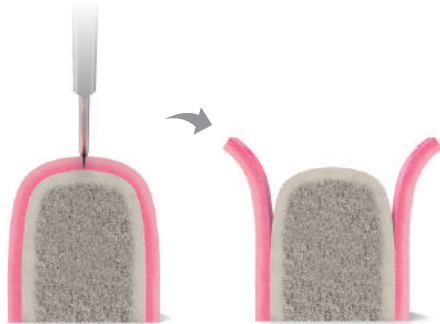

### FASE 1 | Fresa lancia



Iniziare la sequenza di fresatura del sito chirurgico con la Fresca Lancia Rif. SID001M. Tenere d'occhio la marcatura laser della fresa, che indica la lunghezza, o utilizzare lo stop per fresa Rif. ZMPD115. Controllare la direzione e l'inclinazione della fresatura, applicando una pressione intermittente sempre in direzione verticale, prestando attenzione a non esercitare una pressione eccessiva sull'osso. Se necessario, utilizzare la prolunga per frese Rif. DEXT10.



### FASE 2 | Fresca Iniziale



Proseguire la sequenza di fresatura con la Fresca Iniziale Rif. OSPD20M fino a raggiungere la lunghezza totale corrispondente all'impianto selezionato. Tenere d'occhio la marcatura laser della fresa che indica la lunghezza o usare lo stop per fresa Rif. ZMPD115. Controllare la direzione e l'inclinazione di fresatura applicando una pressione intermittente sempre in direzione verticale, prestando attenzione a non esercitare una pressione eccessiva sull'osso. Se necessario, utilizzare la prolunga per frese Rif. DEXT10.



### FASE 3 | Sonda/Parallelizzatore Fresca Iniziale



Verificare la profondità del sito chirurgico e l'asse di inserimento introducendo la Sonda/Parallelizzatore Fresca Iniziale Rif. MUR101MT. È possibile ripetere questo passaggio tutte le volte considerate necessarie durante l'intervento chirurgico.

# Protocollo chirurgico

## FASE 4 | Fresa Pilota 1



Proseguire la sequenza di fresatura con la Fresa Pilota 1 Rif. OTD201C fino a raggiungere la lunghezza totale corrispondente all'impianto selezionato. Tenere d'occhio la marcatura laser della fresa, che indica la lunghezza, o utilizzare lo stop per fresa Rif. ZMPD115. Controllare la direzione e l'inclinazione della fresatura, applicando una pressione intermittente sempre in direzione verticale, prestando attenzione a non esercitare una pressione eccessiva sull'osso. Se necessario, utilizzare la prolunga per frese Rif. DEXT10.



### NOTA

Una volta completata questa fase, per posizionare un impianto di diametro:

- Ø3,30 mm > Fresa Finale 1 (Rif. OTD203C) + Maschiatore MTAP33MC
- Ø3,60 mm > Fresa Finale 2 (Rif. OTD303C) + Maschiatore MTAP36MC

## FASE 6 | Fresa Pilota 2



Proseguire la sequenza di fresatura con la Fresa Pilota 2 Rif. OTD301C fino a raggiungere la lunghezza totale corrispondente all'impianto selezionato. Tenere d'occhio la marcatura laser della fresa, che indica la lunghezza, o utilizzare lo stop per fresa Rif. ZMPD115. Controllare la direzione e l'inclinazione della fresatura, applicando una pressione intermittente sempre in direzione verticale, prestando attenzione a non esercitare una pressione eccessiva sull'osso. Se necessario, utilizzare la prolunga per frese Rif. DEXT10.



### NOTA

Una volta completata questa fase, per posizionare un impianto di diametro:

- Ø4,00 mm > Fresa Finale 3 (Rif. OTD403C) + Maschiatore MTAP40MC
- Ø4,40 mm > Fresa Finale 4 (Rif. OTD503C) + Maschiatore MTAP44MC

## FASE 8 | Fresa Finale 3



Proseguire la sequenza di fresatura con la Fresa Finale 3 Rif. OTD403C, fino a raggiungere la lunghezza corrispondente allo spessore della corticale ossea, in base a ciascun caso clinico. Controllare la direzione e l'inclinazione della fresatura, applicando una pressione intermittente sempre in direzione verticale, prestando attenzione a non esercitare una pressione eccessiva sull'osso. Se necessario, utilizzare la prolunga per frese Rif. DEXT10.



## FASE 5 | Sonda/Parallelizzatore Pilota 1



Verificare la profondità del sito chirurgico e l'asse di inserimento introducendo la Sonda/Parallelizzatore Pilota 1 Rif. MUR201MT. È possibile ripetere questo passaggio tutte le volte considerate necessarie durante l'intervento chirurgico.

## FASE 7 | Sonda/Parallelizzatore Pilota 2



Verificare la profondità del sito chirurgico e l'asse di inserimento introducendo la Sonda/Parallelizzatore Pilota 2 Rif. MUR301MT. È possibile ripetere questo passaggio tutte le volte considerate necessarie durante l'intervento chirurgico.

## FASE 9 | Maschiatore Ø4,00



Posizionare il maschiatore chirurgico Ø4,00 Rif. MTAP40MC nel sito chirurgico. Premere con decisione e iniziare a girare lentamente, quindi lasciare che il maschiatore avanzi senza esercitare nessuna pressione fino alla profondità programmata. In caso di resistenza eccessiva, per ogni giro completo eseguire un movimento anti-rotazionale di 90°. Per rimuovere il maschiatore, girare nel senso inverso rispetto a quello di inserimento. Quando si usa il maschiatore è consigliabile passarlo lungo l'intera lunghezza dell'impianto.





## ■ Note importanti: Densità ossea di tipo D2\*

Nel caso di densità ossea di tipo D2, è necessario seguire il protocollo chirurgico di fresatura indicato per la densità ossea di tipo D1, eliminando l'uso del Maschiatore Chirurgico in tutti i diametri degli impianti. Tuttavia, sulla base dell'esperienza clinica e dell'identificazione del tipo di densità ossea della zona, spetta al professionista decidere l'uso totale o parziale del Maschiatore Chirurgico. Ciò è particolarmente importante nei casi in cui la densità ossea varia significativamente lungo l'intera lunghezza dell'osteotomia per l'impianto.

ZM10



# Protocollo chirurgico

## Procedura del protocollo di fresatura a bassa densità (D3 - D4\*\*)

### FASE PRELIMINARE | Apertura della gengiva

Praticare un'incisione e sollevare il lembo.

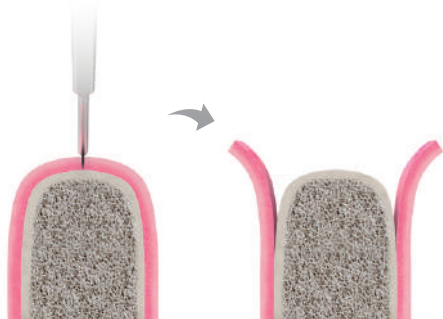

### FASE 1 | Fresa Lancia

Iniziare la sequenza di fresatura del sito chirurgico con la Fresa Lancia Rif. SID001M. Tenere d'occhio la marcatura laser della fresa, che indica la lunghezza, o utilizzare lo stop per fresa Rif. ZMPD115. Controllare la direzione e l'inclinazione della fresatura, applicando una pressione intermittente sempre in direzione verticale, prestando attenzione a non esercitare una pressione eccessiva sull'osso. Se necessario, utilizzare la prolunga per frese Rif. DEXT10.



### FASE 2 | Fresa Iniziale

Proseguire la sequenza di fresatura con la Fresa Iniziale Rif. OSPD20M fino a raggiungere la lunghezza totale corrispondente all'impianto selezionato. Tenere d'occhio la marcatura laser della fresa che indica la lunghezza o usare lo stop per fresa Rif. ZMPD115. Controllare la direzione e l'inclinazione di fresatura applicando una pressione intermittente sempre in direzione verticale, prestando attenzione a non esercitare una pressione eccessiva sull'osso. Se necessario, utilizzare la prolunga per frese Rif. DEXT10.



#### NOTA

Una volta completata questa fase, per posizionare un impianto di diametro:

- Ø3,30 mm > Fresa Finale 1 (Rif. OTD203C)
- Ø3,60 mm > Fresa Finale 2 (Rif. OTD303C)

### FASE 3 | Sonda/Parallelizzatore Fresa Iniziale

Verificare la profondità del sito chirurgico e l'asse di inserimento introducendo la Sonda/Parallelizzatore Fresa Iniziale Rif. MUR101MT. È possibile ripetere questo passaggio tutte le volte considerate necessarie durante l'intervento chirurgico.



### FASE 4 | Fresa Pilota 1

Proseguire la sequenza di fresatura con la Fresa Pilota 1 Rif. OTD201C fino a raggiungere la lunghezza totale corrispondente all'impianto selezionato. Tenere d'occhio la marcatura laser della fresa, che indica la lunghezza, o utilizzare lo stop per fresa Rif. ZMPD115. Controllare la direzione e l'inclinazione della fresatura, applicando una pressione intermittente sempre in direzione verticale, prestando attenzione a non esercitare una pressione eccessiva sull'osso. Se necessario, utilizzare la prolunga per frese Rif. DEXT10.



#### NOTA

Una volta completata questa fase, per posizionare un impianto di diametro:

- Ø4,00 mm > Fresa Finale 3 (Rif. OTD403C)
- Ø4,40 mm > Fresa Finale 4 (Rif. OTD503C)

### FASE 5 | Sonda/Parallelizzatore Pilota 1

Verificare la profondità del sito chirurgico e l'asse di inserimento introducendo la Sonda/Parallelizzatore Pilota 1 Rif. MUR201MT. È possibile ripetere questo passaggio tutte le volte considerate necessarie durante l'intervento chirurgico.



#### FASE 7 | Fresa Finale 3



Proseguire la sequenza di fresatura con la Fresa Finale 3 Rif. OTD403C, fino a raggiungere la lunghezza corrispondente allo spessore della corticale ossea, in base a ciascun caso clinico. Controllare la direzione e l'inclinazione della fresatura, applicando una pressione intermittente sempre in direzione verticale, prestando attenzione a non esercitare una pressione eccessiva sull'osso. Se necessario, utilizzare la prolunga per frese Rif. DEXT10.



### ■ Note importanti: Densità ossea di tip D4\*\*

Nel caso di densità ossea di tipo D4, è necessario seguire il protocollo chirurgico di fresatura indicato per la densità ossea di tipo D3, eliminando l'uso dell'ultima Fresa Finale per tutti i diametri degli impianti. Tuttavia, sulla base dell'esperienza clinica e dell'identificazione del tipo di densità ossea della zona, spetta al professionista decidere l'uso totale o parziale dell'ultima Fresa Finale. Ciò è particolarmente importante nei casi in cui la densità ossea varia significativamente lungo l'intera lunghezza dell'osteotomia per l'impianto.

# Protocollo chirurgico

## Inserimento dell'impianto con Ziacom® No Mount | Titansure

### Ziacom® No Mount

Trattamento superficiale

**Titansure**



#### FASE 1 | Apertura della confezione dell'impianto

- 1.1 Premere sulla parola "PRESS" e rompere la scatola di cartone.
- 1.2 Rimuovere la linguetta dalla scatola ed estrarre il blister.
- 1.3 Rimuovere con attenzione il sigillo del blister.
- 1.4 Lasciar cadere la boccetta portaimpianto su un panno sterile nella zona chirurgica.
- 1.5 Tenere la boccetta con una mano in posizione verticale. Rimuovere il tappo girandolo in senso verticale.
- 1.6 Ricordarsi di rimuovere l'etichetta identificativa dell'impianto per attaccarla al passaporto implantare e alla cartella clinica del paziente e mantenere in questo modo la tracciabilità del prodotto.



#### FASE 2 | Scelta dello strumento di inserimento

A seconda della situazione clinica e dell'accesso all'area, è possibile scegliere tra tre strumenti diversi per inserire l'impianto:

- A Contrangolo.** Utilizzare la chiave di inserimento VPress. CA della lunghezza desiderata (Rif. SMRGV1 o LMRGV1) da inserire nel contrangolo.
- B Chiave dinamometrica Rif. TORK50:** Utilizzare la chiave di inserimento VPress. Chiave dinamometrica/Manuale della lunghezza desiderata (Rif. SMRGV o LMRGV) da inserire nella chiave dinamometrica con la modalità "IN".
- C Impugnatura per cacciavite 4x4 Rif. MADW10.** Utilizzare la chiave di inserimento VPress. Chiave dinamometrica/Manuale della lunghezza desiderata (Rif. SMRGV o LMRGV) da inserire nell'impugnatura per cacciavite.

#### FASE 3 | Estrazione dell'impianto dalla relativa boccetta

Tenere la boccetta portaimpianto in verticale con una mano e con l'altra inserire la chiave di inserimento selezionata nell'impianto. Rimuovere l'impianto dalla boccetta sollevandolo in direzione verticale.

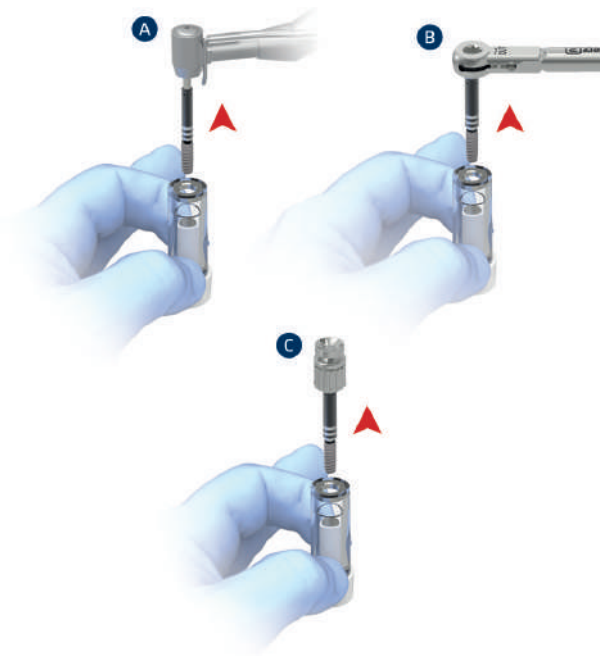

# Inserimento dell'impianto con Ziacom® No Mount | Titansure Active

## Ziacom® No Mount

Trattamento superficiale

**Titansure**  
Active



### FASE 1 | Apertura della confezione dell'impianto

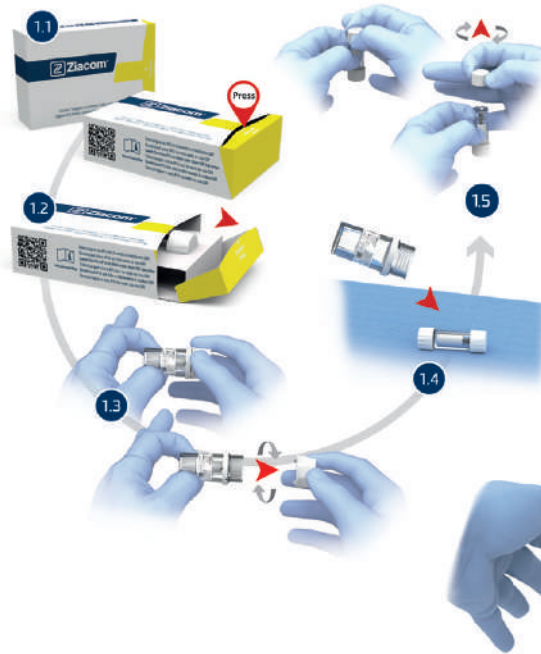

- 1.1 Premere sulla parola "PRESS" e rompere la scatola di cartone.
  - 1.2 Rimuovere la linguetta dalla scatola ed estrarre il blister.
  - 1.3 Rimuovere con attenzione il sigillo del blister.
  - 1.4 Lasciar cadere la boccetta portaimpianto su un panno sterile nella zona chirurgica.
  - 1.5 Tenere la boccetta con una mano in posizione verticale. Rimuovere il tappo girandolo in senso verticale.
  - 1.6 Ricordarsi di rimuovere l'etichetta identificativa dell'impianto per attaccarla al passaporto implantare e alla cartella clinica del paziente e mantenere in questo modo la tracciabilità del prodotto.
- NOTA:** prestare attenzione quando si apre la boccetta, poiché l'impianto è immerso in un liquido bioattivo.
- NOTA:** non riutilizzare il liquido in eccesso.

### FASE 2 | Scelta dello strumento di inserimento

A seconda della situazione clinica e dell'accesso all'area, è possibile scegliere tra tre strumenti diversi per inserire l'impianto:

- A Contrangolo.** Utilizzare la chiave di inserimento VPress. CA della lunghezza desiderata (Rif. SMRGV1 o LMRGV1) da inserire nel contrangolo.
- B Chiave dinamometrica Rif. TORK50:** Utilizzare la chiave di inserimento VPress. Chiave dinamometrica/Manuale della lunghezza desiderata (Rif. SMRGV o LMRGV) da inserire nella chiave dinamometrica con la modalità "IN".
- C Impugnatura per cacciavite 4x4 Rif. MADW10.** Utilizzare la chiave di inserimento VPress. Chiave dinamometrica/Manuale della lunghezza desiderata (Rif. SMRGV o LMRGV) da inserire nell'impugnatura per cacciavite.

### FASE 3 | Estrazione dell'impianto dalla relativa boccetta

Tenere la boccetta portaimpianto in verticale con una mano e con l'altra inserire la chiave di inserimento selezionata nell'impianto. Rimuovere l'impianto dalla boccetta sollevandolo in direzione verticale.

**NOTA:** Quando si apre la boccetta prestare attenzione a non versare il liquido bioattivo. Il liquido bioattivo in eccesso non può essere riutilizzato.

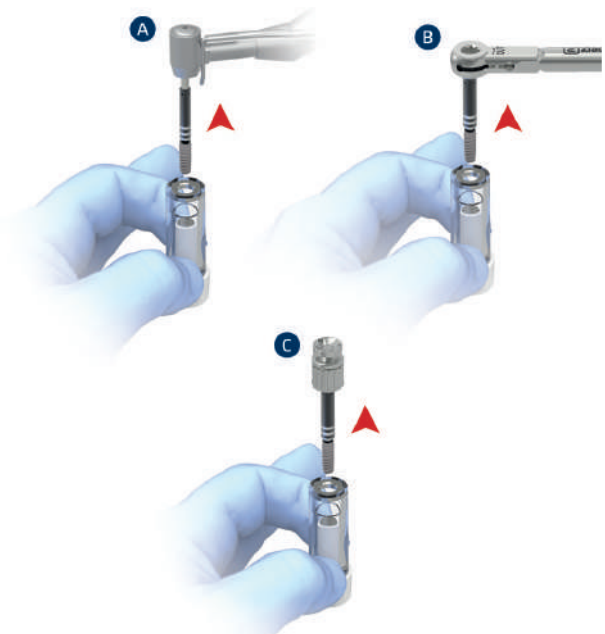

# Protocollo chirurgico

## Inserimento dell'impianto ZM10

### FASE 4 | Inserimento dell'impianto

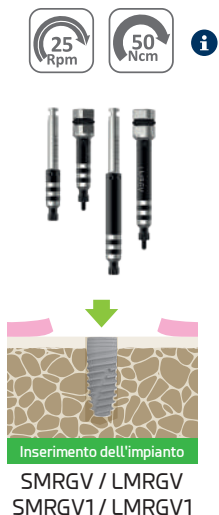

In caso di inserimento con contrangolo, utilizzare una velocità massima di 25 giri/min.

Il torque di inserimento consigliato è compreso tra 35 e 50 Ncm.

In caso di resistenza durante l'inserimento, si consiglia di girare l'impianto in senso inverso rispetto all'inserimento e dopo alcuni secondi di pausa proseguire con l'inserimento. Ripetere questa procedura tutte le volte necessarie.



#### IMPORTANTE



Il torque massimo di inserimento degli impianti dentali è pari a 50 Ncm. Il superamento del torque di inserimento massimo indicato per gli impianti può causare gravi danni all'impianto dentale e alla connessione. Fare riferimento alle considerazioni specifiche presenti nel protocollo chirurgico in base al tipo di connessione dell'impianto e al tipo di osso.

### FASE 5 | Posizionamento crestale dell'impianto

I protocolli di fresatura vengono descritti in modo da portare la piattaforma degli impianti Galaxy in posizione iuxtacrestale. Tuttavia, si consiglia di lasciare tale piattaforma a livello subcrestale per +1,5 mm.

Posizione iuxtacrestale

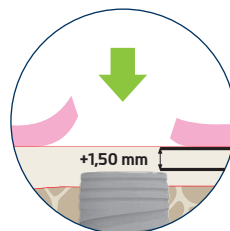
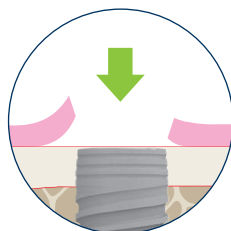

Posizione subcrestale CONSIGLIATA

## ■ Posizione subcrestale

- Migliora la conservazione della mucosa.
- Migliora lo spessore del tessuto cheratinizzato.
- Suggestisce un miglioramento della conservazione ossea se combinato a una connessione conica.
- Contribuisce a ottenere un profilo di emergenza ideale in aree estetiche.
- Impedisce l'esposizione della superficie dell'impianto, che potrebbe facilitare la proliferazione batterica.
- Impedisce la formazione di tessuto connettivo fibroso in corrispondenza dell'interfaccia dell'impianto.
- Migliora la conservazione dell'osso crestale.
- Consente di utilizzare abutment di altezza superiore. Raccomandato per preservare il tessuto osseo in gengive di biotipo sottile ( $\leq 1,0$  mm).
- Riduce il rischio di incorrere in patologie perimplantari.

## ■ Condizionamento dei tessuti molli

### FASE 1 | Posizionamento della vite di fissaggio

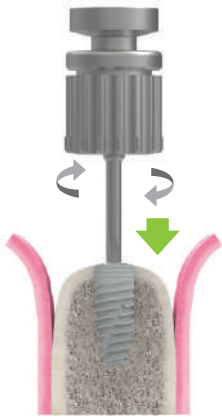

Avvicinare la vite di fissaggio con il cacciavite chirurgico manuale Rif. SMSD o LMSD all'impianto evitando che cada e che venga ingerita accidentalmente. Inserirla nell'impianto fino in battuta applicando il torque manuale e in senso orario.

Il posizionamento di una vite di fissaggio richiede un secondo intervento chirurgico per scoprire l'impianto e posizionare l'abutment desiderato.

In base al caso specifico, è possibile scegliere di non utilizzare una vite di fissaggio, ma di posizionare direttamente un abutment di guarigione.



### FASE 2 | Chiusura del tessuto molle

Chiudere e suturare il tessuto molle, adattando i lembi con attenzione.



### FASE 3 | Individuazione ed estrazione della vite di fissaggio



Individuare l'impianto ed eseguire un'incisione fino a scoprire la vite di fissaggio o utilizzare il bisturi circolare Rif. MPU34 sui tessuti molli. Estrarre la vite con il cacciavite chirurgico manuale Rif. SMSD o LMSD.



### FASE 4 | Posizionamento dell'abutment di guarigione

Inserire l'abutment di guarigione selezionato con il cacciavite chirurgico manuale Rif. SMSD o LMSD.

La scelta dell'abutment di guarigione dipenderà dal caso specifico. Deve corrispondere alla piattaforma dell'impianto ed essere conforme all'altezza del tessuto gengivale per evitare l'occlusione dell'abutment. Un'altezza eccessiva potrebbe sottoporre l'impianto a carichi prematuri, compromettendo così il processo di osteointegrazione.

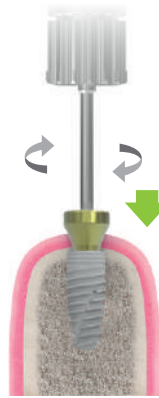

# Protocollo chirurgico

## ■ Tipo di osso

Classificazione di Misch (1988)



OSSO DI TIPO D1

- Corticale densa e osso trabecolare denso.
- >1250 HU



OSSO DI TIPO D2

- Corticale porosa e osso trabecolare denso.
- 850 - 1250 HU



OSSO DI TIPO D3

- Corticale porosa e osso trabecolare fine.
- 350 - 850 HU



OSSO DI TIPO D4

- Scarsa corticale crestale e osso trabecolare fine.
- 150 - 350 HU

HU = Unità di Hounsfield

### NOTA IMPORTANTE

Per semplificare i protocolli chirurgici di fresatura, abbiamo creato alcune guide rapide di fresatura, nelle quali i criteri delle ossa di tipo D1-D2 vengono uniti nelle ossa ad "Alta Densità" e quelli di tipo D3-D4 nelle ossa a "Bassa Densità".

## ■ Manipolazione della vite di fissaggio

Posizionare la vite di fissaggio nel cacciavite. Avvicinare la vite all'impianto evitando che cada e che venga ingerita accidentalmente. Inserirla nell'impianto applicando il torque manuale e in senso orario.

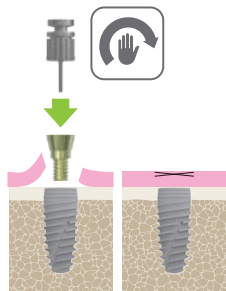

## ■ Considerazioni sulla protesizzazione provvisoria e il carico immediato

La protesizzazione provvisoria immediata e il carico immediato sono procedure che prevedono l'inserimento della protesi entro 72 ore dall'intervento di chirurgia implantare. La differenza fondamentale tra queste procedure è il carico funzionale o meno della protesi.

Un'adeguata stabilità primaria dell'impianto al momento dell'inserimento è fondamentale per considerare il posizionamento di una protesi provvisoria o il carico immediato. Questa stabilità può essere misurata oggettivamente mediante il torque di inserimento, che deve essere pari o superiore a 40-45 Ncm o mediante l'analisi della frequenza di risonanza (valore ISQ), che deve essere pari o superiore a 70.

### ■ PROTESIZZAZIONE PROVVISORIA IMMEDIATA

La protesizzazione provvisoria immediata implica un controllo approfondito dell'occlusione, sia in posizione centrica (chiusura) che durante i movimenti laterali o dinamici che si verificano durante la masticazione. Liberando il provvisorio da qualsiasi contatto in queste situazioni, si evita la trasmissione di forze all'impianto.

La protesizzazione provvisoria immediata ha i seguenti obiettivi principali:

- Chiusura immediata di spazi edentuli in aree estetiche.
- Rigenerazione guidata del profilo di emergenza gengivale grazie alla presenza della corona o del ponte provvisorio.

### ■ CARICO IMMEDIATO

Il principio del carico immediato implica, in modo controllato, la trasmissione dei contatti dal momento del posizionamento del restauro mentre rimane in occlusione, quindi si distingue tra:

- Carico progressivo immediato mediante l'uso di un restauro provvisorio acrilico come primo restauro (rilasciato in occlusione dinamica).
- Carico immediato definitivo con materiale rigido e occlusione attiva fin dal primo giorno.

Entrambe le procedure comportano rischi per il successo dell'osteointegrazione dell'impianto, quindi il professionista, sulla base della sua esperienza clinica e del caso in questione, deve prendere in considerazione il posizionamento o meno di protesizzazione provvisoria immediata e/o il carico immediato.



# Restauri con transepiteliali

## ■ Abutment transepiteliali

- Consentono la formazione e la guarigione del tessuto perimplantare dalle prime 8 settimane.
- Il concetto "one abutment-one time" consente l'adesione gengivale alla sua superficie poiché non sono necessarie disconnessioni ripetute.
- Prevengono la perdita di tessuto osseo e di tessuto molle perché non vi è una rottura meccanica dell'interfaccia perimplantare.
- L'area del lavoro protesico rimane al di sopra del livello gengivale, rendendo più prevedibile il comportamento dell'adesione dei tessuti molli e mantenendo una buona tenuta.
- Minore formazione di micro-gap nella giunzione tra l'impianto e il componente protesico.
- Maggiore conservazione dell'osso crestale.
- Prove di protesi e posizionamento della protesi definitiva senza anestesia.
- Se il torque consigliato viene superato, la vite si frattura nel transepiteliale e non all'interno dell'impianto.

## ■ Altezze degli attacchi

- Una maggiore altezza dell'abutment equivale a una maggiore conservazione dell'osso marginale nelle protesi cementate.
- Gli abutment più alti ( $\geq 2$  mm) consentono un migliore adattamento dei tessuti molli.
- Gli abutment corti ( $< 2$  mm) possono comprimere i tessuti molli con conseguente maggiore perdita ossea a livello crestale.
- La perdita ossea marginale varia a seconda della decisione clinica in merito all'altezza dell'abutment. In genere, per gli abutment protesici  $\geq 2$  mm si avrà una conservazione migliore dell'osso crestale.

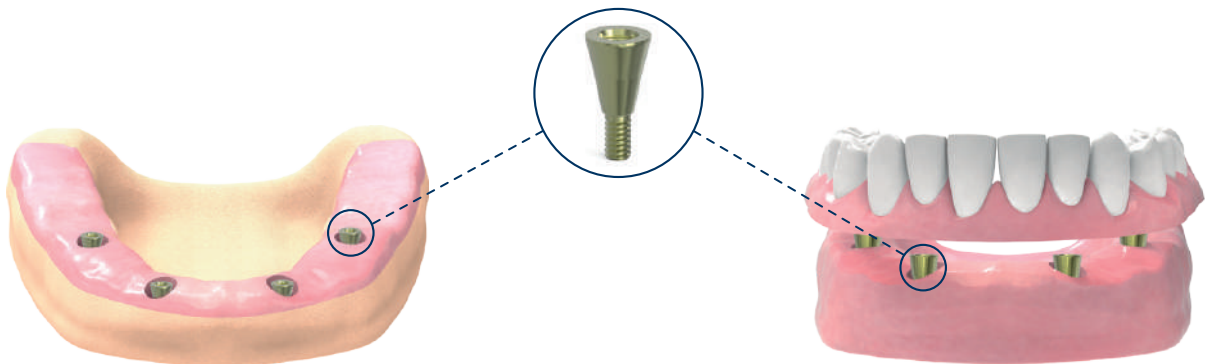

# Protocollo chirurgico semplificato

Queste guide chirurgiche sono state progettate con un protocollo chirurgico semplificato per eseguire una fresatura semplice ed efficiente del sito chirurgico.

## Protocollo di fresatura - Ziacom® No Mount



Rotazione



Richiede l'irrigazione



Diametro fresa



Torque

Le velocità indicate sono quelle consigliate

**ZM10 Ø3,30** (esempio di preparazione del sito impiantare con impianto ZM10 Ø3,30x11,5)

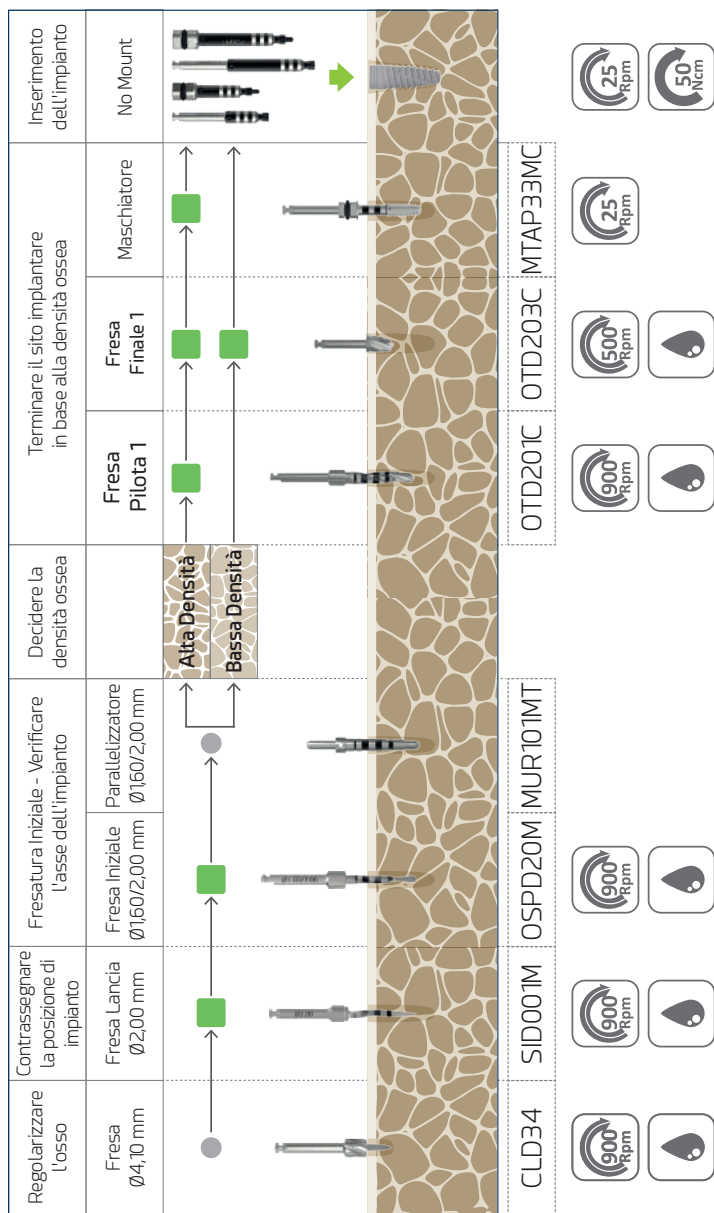

**Legenda**

- Opzionale
- Sequenziale

# ZM10 Ø3,60

(esempio di preparazione del sito implantare con impianto ZM10 Ø3,60x11,5)

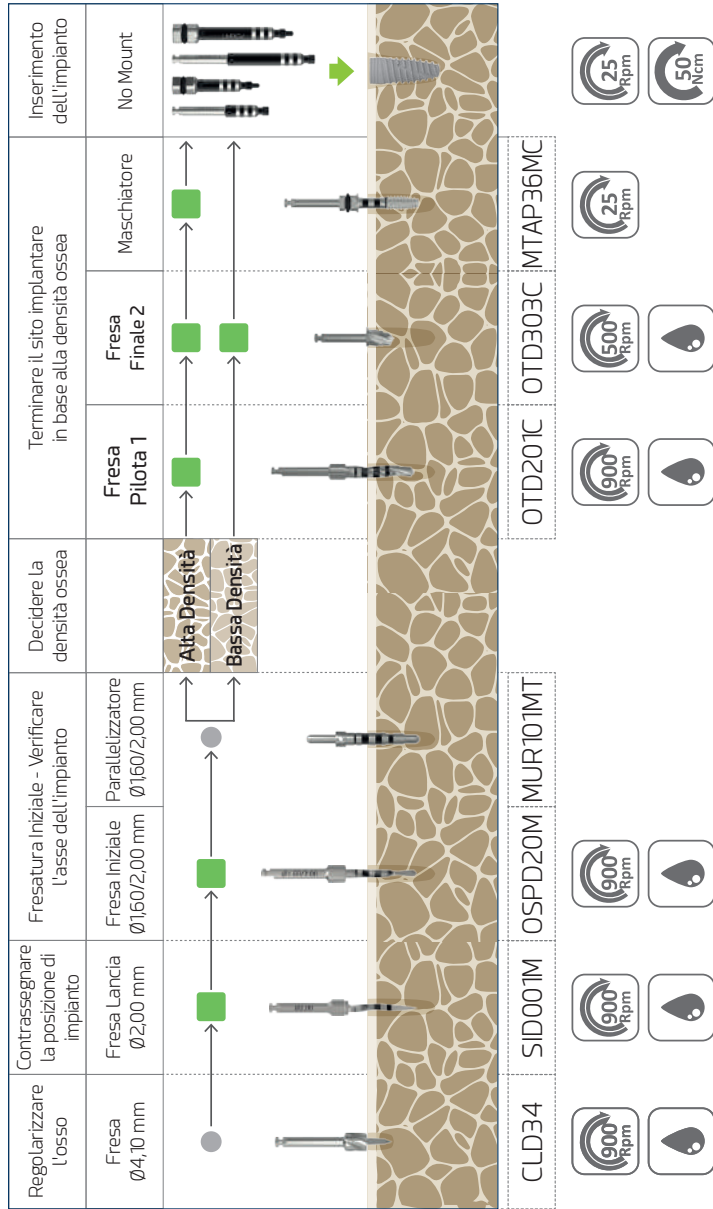

Legenda

-  Opzionale
-  Sequenziale

# Protocollo chirurgico semplificato

## ZM10 Ø4,00 (esempio di preparazione del sito implantare con impianto ZM10 Ø4,00x11,5)

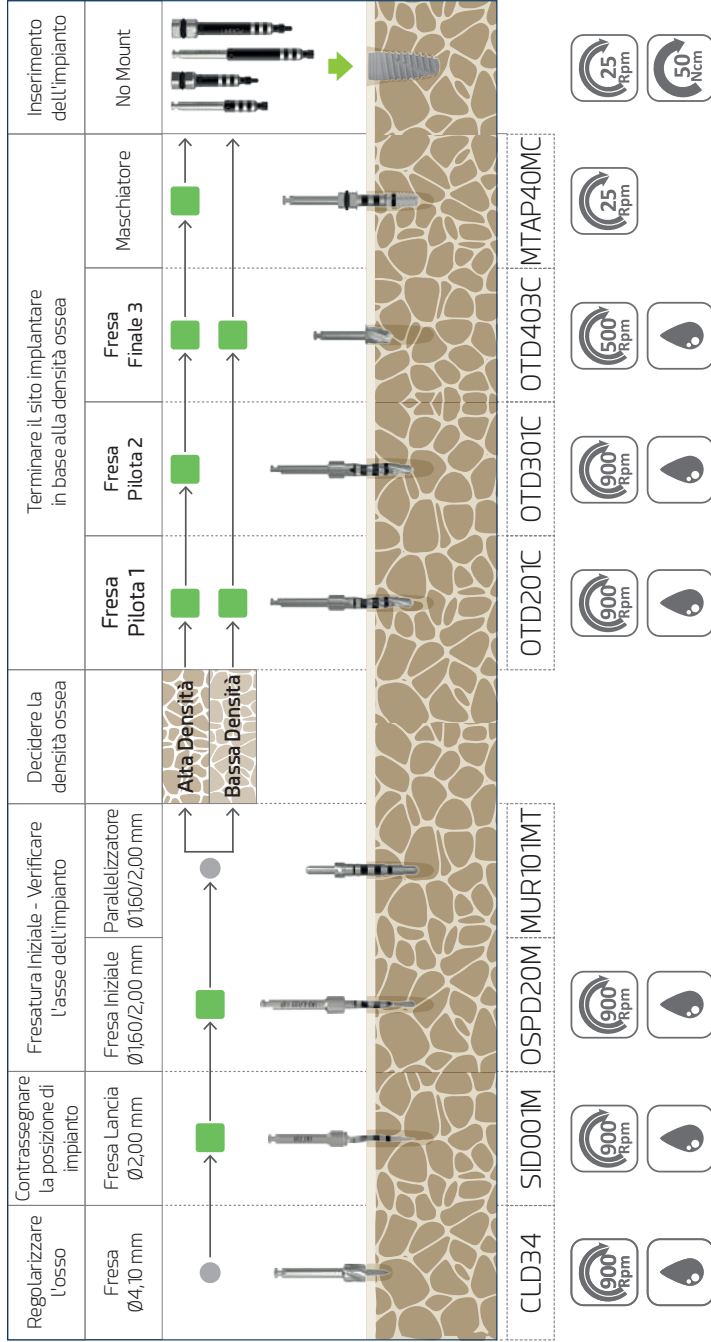

**Legenda**

-  Opzionale
-  Sequenziale

# ZM10 Ø4,40

(esempio di preparazione del sito implantare con impianto ZM10 Ø4,40x11,5)

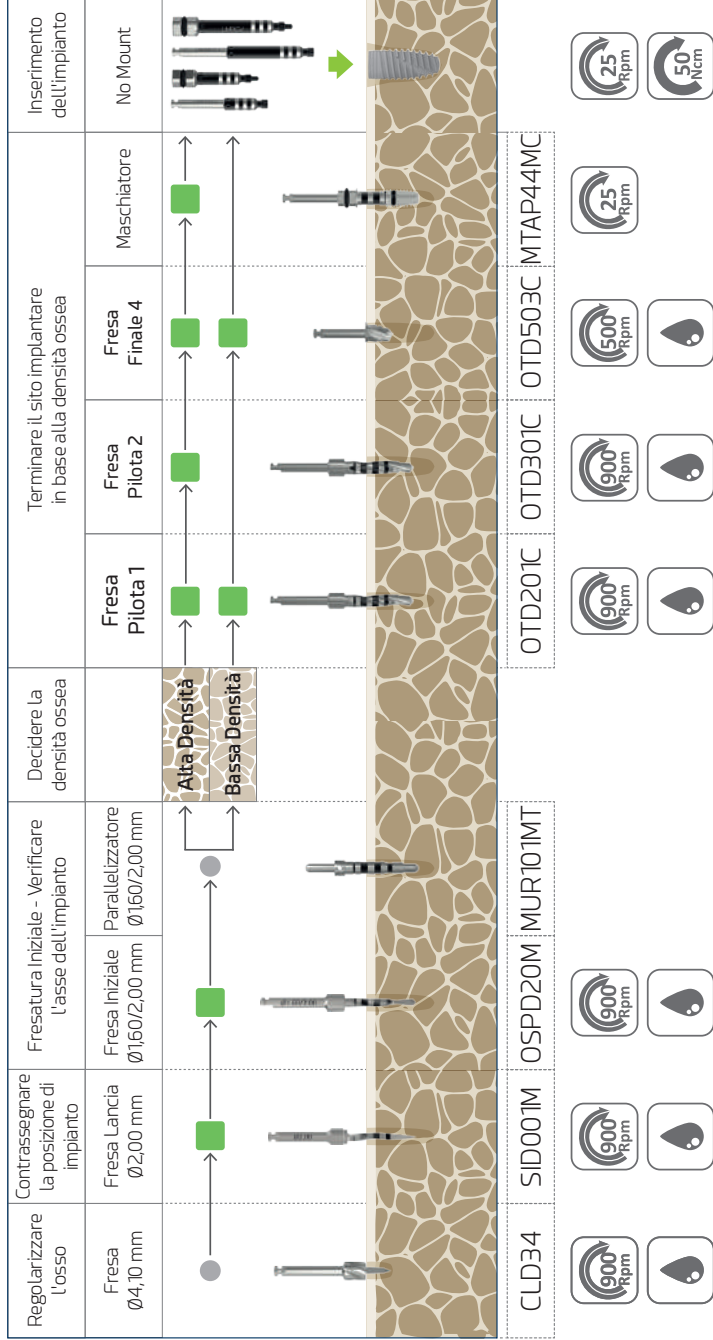

Legenda

-  Opzionale
-  Sequenziale

# Protocollo chirurgico semplificato

**ZM10 Ø4,80** (esempio di preparazione del sito implantare con impianto ZM10 Ø4,80x11,5)

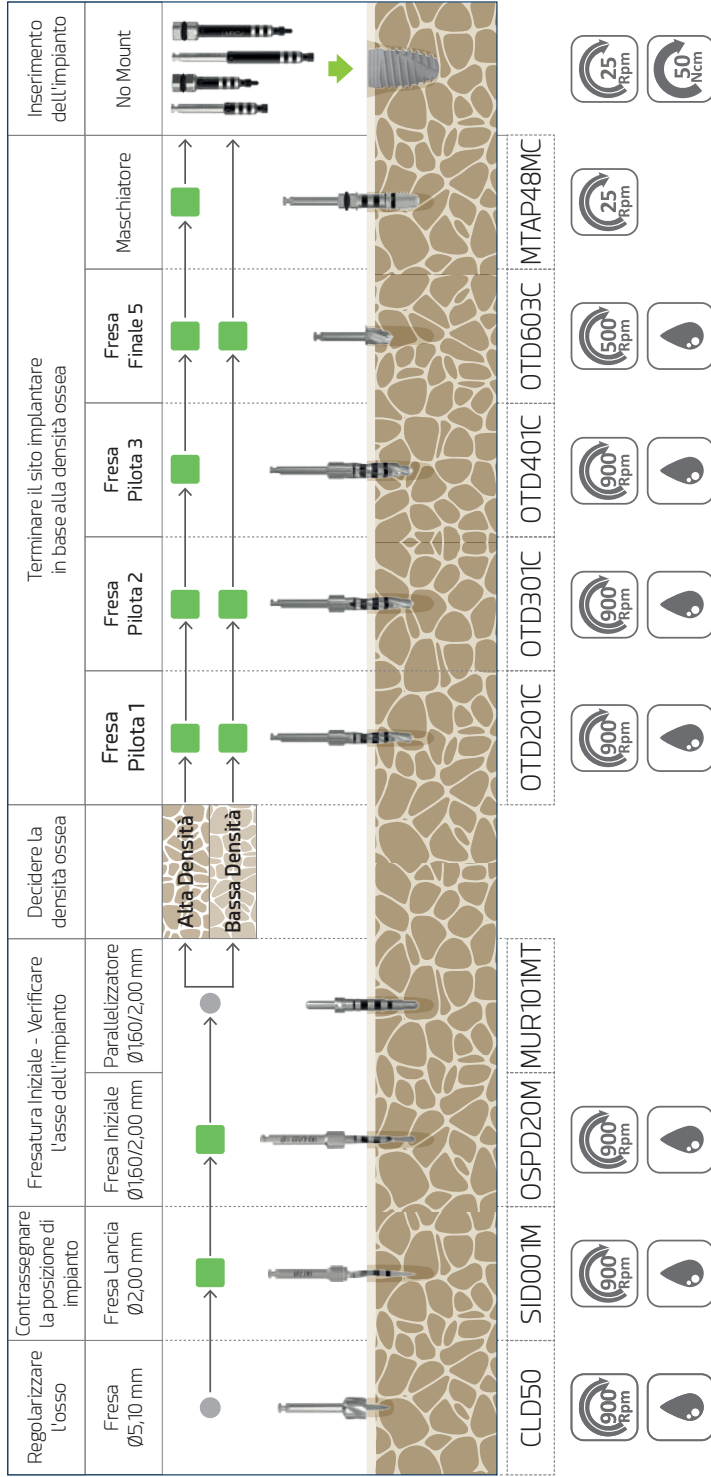

**Legenda**

- Opzionale
- Sequenziale

## Raccomandazioni generali

---

### ■ Da prendere in considerazione durante l'intervento

1

Le frese chirurgiche devono essere inserite nel contrangolo con il motore chirurgico fermo, garantendo l'ancoraggio corretto e la rotazione prima di iniziare la fresatura. Trattare le frese con la massima cura: il minimo danno alle punte può comprometterne l'efficacia.

2

Gli strumenti danneggiati devono essere smaltiti in conformità alle normative locali.

3

L'implantologo deve conservare una delle etichette di identificazione fornite con il prodotto nella cartella clinica del paziente per una corretta tracciabilità.

4

Ogni strumento deve essere utilizzato esclusivamente per l'uso specifico raccomandato dal produttore.

Consultare sempre i protocolli chirurgici e protesici pubblicati nel presente catalogo, nonché gli altri documenti disponibili nella sezione "Biblioteca" del nostro sito web [www.ziacom.com/biblioteca](http://www.ziacom.com/biblioteca) relativi a procedure, protocolli e istruzioni per l'uso prima di utilizzare il sistema ZM10 di Ziacom®.



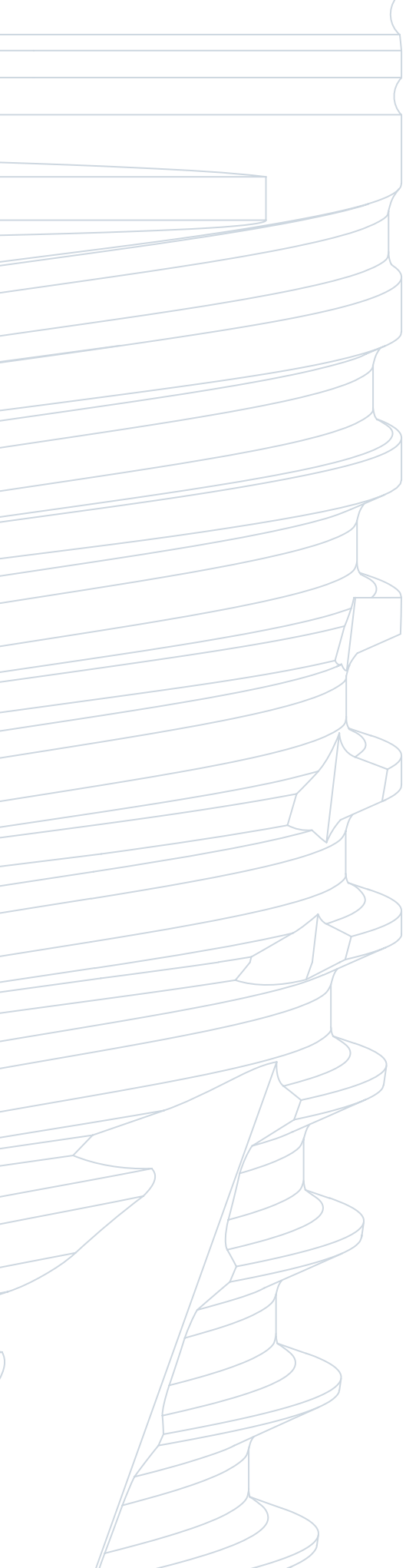

**ZM10**



Pulizia,  
disinfezione  
e sterilizzazione



# Pulizia, disinfezione e sterilizzazione

I protocolli indicati di seguito devono essere implementati unicamente da personale qualificato per la pulizia, la disinfezione e la sterilizzazione dei materiali dentali descritti nel presente documento.

## Istruzioni per la pulizia e la disinfezione

Applicabili a strumenti, kit chirurgici e protesici.

### ■ Smontaggio

1. Smontare\* gli strumenti come richiesto, ad esempio chiavi a cricchetto manuali, frese o fermi per frese.
2. Per una corretta pulizia, smontare il kit chirurgico o protesico nei suoi diversi componenti.

### ■ Pulizia e disinfezione

Disinfezione di strumentario chirurgico e kit protesici:

1. Immergere gli strumenti in una soluzione detergente-disinfettante\*\* appropriata per facilitare la rimozione dei residui organici. Se si dispone di una vasca a ultrasuoni\*\*\*, verificare che il detergente o disinfettante sia adatto all'uso con tale apparecchiatura.
2. Rimuovere manualmente i residui organici con uno spazzolino non metallico e un detergente a pH neutro.
3. Risciacquare con abbondante acqua.
4. Per la pulizia dei kit chirurgici e protesici, utilizzare sempre detergenti a pH neutro e utensili non abrasivi, per evitare di danneggiare le superfici delle scatole.
5. Asciugare il materiale con carta in cellulosa monouso, panni che non lasciano residui o aria compressa.

Disinfezione delle cuffie in plastica e del disco di protezione:

1. Immergere per 10 minuti in una soluzione di cloruro di benzalconio puro.
2. Risciacquare con acqua distillata.
3. Prima dell'utilizzo, asciugare le cuffie e il disco.

### ■ Ispezione

1. Verificare che gli strumenti siano perfettamente puliti; in caso contrario, ripetere le fasi di pulizia e disinfezione.
2. Scartare gli strumenti danneggiati e sostituirli in vista dell'intervento chirurgico successivo.
3. Controllare che gli strumenti e i kit chirurgici e protesici siano perfettamente asciutti prima di assemblarli e sterilizzarli.

\*Consultare i manuali per l'assemblaggio e lo smontaggio all'indirizzo [www.ziacom.com/biblioteca](http://www.ziacom.com/biblioteca)

\*\* Seguire le istruzioni del produttore del disinfettante per determinare le concentrazioni e i tempi.

\*\*\* Seguire le istruzioni del produttore della vasca a ultrasuoni per determinare la temperatura, la concentrazione e i tempi.

## Istruzioni per la sterilizzazione in autoclave a vapore

Applicabili a impianti ortodontici, attacchi, strumenti, kit chirurgici e protesici, chiodini, viti di fissaggio (o da osteosintesi) e mesh.

1. Introdurre il materiale in buste di sterilizzazione singole, che quindi vanno sigillate. Per la sterilizzazione congiunta, riporre gli strumenti nel kit chirurgico, inserire il kit in una busta da sterilizzazione e sigillare la busta.
2. Inserire le buste da sterilizzare nell'autoclave.
3. Sterilizzare in autoclave a vapore a 134°C/273°F (max. 137°C/276°F) per 4 minuti (minimo) a una pressione di 2 atmosfere. Le chiavi dinamometriche devono essere sterilizzate con 3 cicli di vuoto a 132 °C/270 °F per almeno ≥4 minuti e asciugate sotto vuoto per almeno 20 minuti.

**Solo per gli Stati Uniti:** Il ciclo di sterilizzazione convalidato e raccomandato negli Stati Uniti deve essere eseguito in un'autoclave a vapore, a 132°C/270°F, per un tempo minimo di 15 minuti e tempo di asciugatura di almeno 15-30 minuti.

#### IMPORTANTE

Assicurarsi che la fase di asciugatura sia stata completata per evitare che i prodotti rimangano umidi.

Se il materiale o le buste si presentano umide al termine della sterilizzazione, controllare l'autoclave.

Eseguire la manutenzione dell'autoclave realizzando le procedure necessarie con la periodicità consigliata, seguendo le istruzioni del produttore.



## Conservazione dei prodotti Ziacom®

---

- Conservare i prodotti nella confezione originale e in un ambiente pulito e asciutto fino al momento dell'utilizzo.
- Dopo la sterilizzazione, conservare i materiali nelle buste sigillate in un ambiente pulito e asciutto.
- Non superare mai le date di scadenza delle buste di sterilizzazione indicate dal produttore.
- Seguire sempre le istruzioni fornite dal produttore delle buste di sterilizzazione.

## Raccomandazioni generali

---

- Non utilizzare mai materiale danneggiato o sporco e non riutilizzare prodotti destinati al monouso. L'utente è responsabile di seguire correttamente le istruzioni descritte in questo documento.
- Prestare attenzione agli elementi taglienti e affilati. Si raccomanda l'uso di guanti durante la pulizia del materiale per evitare incidenti durante l'utilizzo.
- Seguire le indicazioni di sicurezza fornite dal produttore del disinfettante.
- La sterilità non può essere garantita se la busta di sterilizzazione è aperta, danneggiata o bagnata.
- Rispettare tutte le fasi della sterilizzazione. Se i materiali o le buste di sterilizzazione presentano tracce di acqua o umidità, controllare l'autoclave e ripetere la sterilizzazione.
- Gli attacchi e gli impianti ortodontici vengono forniti NON STERILIZZATI e devono essere sterilizzati prima dell'uso.
- Gli strumenti, i kit chirurgici e protesici sono forniti NON STERILIZZATI e devono essere sterilizzati prima dell'uso e successivamente puliti e disinfettati.
- Le procedure di sterilizzazione, pulizia e disinfezione deteriorano progressivamente gli strumenti. Ispezionare accuratamente gli strumenti per individuare eventuali segni di usura.
- Evitare il contatto tra prodotti di materiali diversi (acciaio, titanio, ecc.) durante le procedure di pulizia, disinfezione e sterilizzazione.
- Per una corretta manutenzione e sicurezza dei prodotti, Ziacom Medical SL raccomanda di seguire le presenti istruzioni. L'azienda non è pertanto responsabile degli effetti che l'uso di procedure di pulizia, disinfezione e sterilizzazione alternative da parte dell'utente può avere sui prodotti.

La versione più recente delle istruzioni per la pulizia, la disinfezione e la sterilizzazione è disponibile all'indirizzo [www.ziacom.com/biblioteca](http://www.ziacom.com/biblioteca)



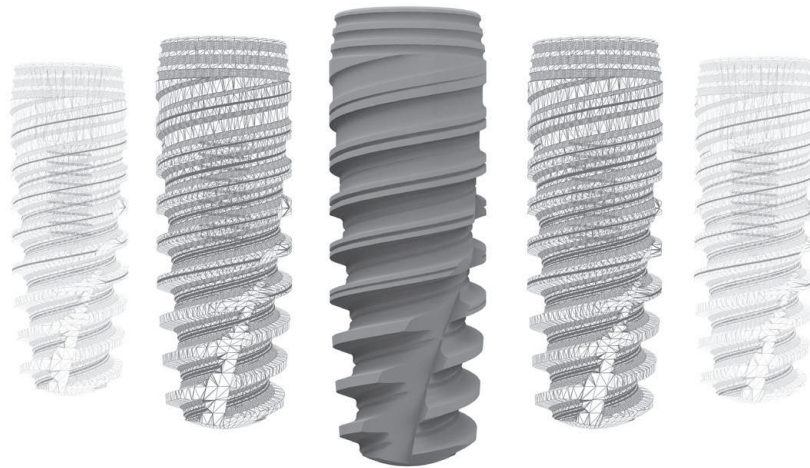

Consultare le condizioni generali di vendita aggiornate sul nostro sito web [www.ziacom.com](http://www.ziacom.com)

Verificare la disponibilità di ciascun prodotto in base al Paese.

Rimangono riservati tutti i diritti. Nessuna parte della presente documentazione può essere riprodotta, memorizzata su supporti o sistemi di riproduzione, trasmessa in qualsiasi forma o in qualsiasi circostanza, per via elettronica, meccanica, in fotocopie, in registrazioni o in altro modo non contemplato nel presente documento senza il permesso del proprietario dei diritti su marchio, modifica e stampa. Ziacom® è un marchio registrato di Ziacom Medical SL.

Consultare la versione più recente dei cataloghi disponibile sul sito web [www.ziacom.com](http://www.ziacom.com).





IT | ITALIANO



[www.ziacom.com](http://www.ziacom.com)

**Ziacom Medical SL**

Calle Búhos, 2  
28320 Pinto - Madrid - ESPAÑA  
Tfno.: +34 91 723 33 06  
[info@ziacom.com](mailto:info@ziacom.com)

**Ziacom Medical Portugal Lda**

Av. Miguel Bombarda, 36 - 5° B  
1050 -165 - Lisboa - PORTUGAL  
Tel: +351 215 850 209  
[info.pt@ziacom.com](mailto:info.pt@ziacom.com)

**Ziacom Medical USA LLC**

333 S.E 2nd Avenue, Suite 2000  
Miami, FL 33131 - USA  
Phone: +1 (786) 224 - 0089  
[info.usa@ziacom.com](mailto:info.usa@ziacom.com)